

EXTRACTE ACTA DE LA SESSIÓ DEL PLE

Identificació de la sessió

Núm.: 17/2013
Caràcter: Ordinària
Data: 19 de desembre de 2013
Horari: 10.09 a 17.29 hores
Lloc: saló de sessions

Assistents:

President

Mateo Isern Estela, batle (PP) (absent als punts 42 i 46)

Regidors/res

Andres Alcover Ordinas (Independent PSIB-PSOE)
Ana Maria Calvo Sastre (PSIB-PSOE)
Esperanza Crespi Pibernat (PP)
Antonio Donaire Sanchez (PSIB-PSOE)
Sandra Fernández Herranz (PP) (arriba a les 15.40 h., al punt 53 fins al final de la sessió)
Ana Maria Ferriol Font (PP)
Antonia Fornari Thomas (PP)
Andres Garau Garau (PP)
Yolanda Maria Garvi Blazquez (Independent PSIB-PSOE) (absent als punts 38, 39 i 40)
Alvaro Luis Gijón Carrasco (PP)
Fernando Gilet Sancenon (PP)
Maria Isabel González Carrasco (PSIB-PSOE)
José Francisco Hila Vargas (PSIB-PSOE)
Rosa Llobera Gili (PP)
Julio Martínez Galiano (PP)
Guillermo Navarro Garau (PP)
Antoni Noguera Ortega (MÉS)
Guadalupe Pulido Roman (PSIB-PSOE)
Joan Pau Reus Frontera (PP)
Irene San Gil López-Quesada (PP)
Begoña Sánchez Muñoz (PSIB-PSOE)
Sebastià Sansó Bonet (PP)
Belen Soto Mateu (PP)
Neus Truyol Caimari (MÉS)
Gabriel Vallejo Gomila (PP)
Jesús Valls Flores (PP)
Antoni Josep Verger Martínez (MÉS)

Excusa la seva assistència:

Virginia Abraham Orte (PSIB-PSOE)

Interventor: Joan Canyelles Vich

Secretari adjunt: Miquel Ballester Oliver

Secretària del ple: Nieves Téllez García

Ordre del dia amb les alteracions:

1. Aprovació de l'acta de la sessió ordinària de dia 28 de novembre de 2013.
2. Donar compte al Ple de l'Ajuntament del seguiment de preguntes amb resposta escrita que han presentat els grups municipals als plenaris de setembre 2011 a novembre de 2013.
3. Donar compte al Ple de l'Ajuntament del seguiment de l'execució dels acords complimentats corresponents al Ple ordinari de 28 de novembre de 2013.
4. Donar compte de la relació de convenis rebuts per a la seva inscripció al Registre de Convenis de la Secretaria General del Ple en el mes de novembre de 2013.
5. Declaració Institucional de l'Ajuntament de Palma de Mallorca en relació a la mort de Nelson Mandela.
6. Donar compte al Ple de l'Ajuntament dels Decrets de Batlia inscrits en el llibre d'inscripcions des del número 20.203 de 25 de novembre de 2013 fins al 21.432 de 13 de desembre de 2013.
7. Donar compte al Ple de l'Ajuntament del Decret de Batlia 20337 de 26 de novembre de 2013 de nomenament de president i vocals del Consell Escolar de Palma.
8. Proposta d'aprovació de modificació de nomenament de membres del Consell Social de la Ciutat.
9. Proposta d'aprovació de composició de representants de l'Ajuntament al Patronat i a la Comissió Executiva Fundació Turisme Palma de Mallorca 365.
10. Proposta d'aprovació inicial de l'Ordenança per a la convivència cívica a Palma i esmenes dels Grups municipals PSIB-PSOE (831/2013 i 832/2013) i MÉS (833/2013) i contestació esmenes PP (873/2013, 874/2013 i 875/2013).
11. Proposta d'aprovació definitiva de l'Ordenança municipal de renous i vibracions i esmenes del grup Municipal PSIB-PSOE i MÉS (866/2013) i de MÉS (867/2013).
12. Proposta d'aprovació de la memòria de Secretaria de l'any 2010.
13. Proposta d'aprovació d'afegir un nou apartat a l'art. 5.2 de l'Annex de Policia Local del vigent acord regulador de les condicions de treball del personal funcionari d'aquest Ajuntament relatiu a la unitat de la Policia Muntada.
14. Proposta d'aprovació de reconeixement de deute a ENDESA ENERGIA XXI S.L.U per import de 677.396'57€.
15. Proposta d'aprovació de reconeixement de deute a EMAYA SA per import de 108.695'91€.
16. Proposta d'aprovació de reconeixement de deute a EMAYA SA per import de 117.377'53€.
17. Proposta d'aprovació de reconeixement de deute a EMAYA SA per import de 5.212'69€.

18. Proposta d'aprovació de reconeixement de deute a GUNNEBO per import de 378'87€.
19. Proposta d'aprovació de reconeixement de deute a un proveïdor per import de 1.605'59€.
20. Proposta d'aprovació de reconeixement de deute a un proveïdor per import de 640'67€.
21. Proposta d'aprovació de reconeixement de deute a SMAP proveïdor de Palma Activa per import de 1.378'94€.
22. Proposta d'aprovació de reconeixement de deute a Cruz Roja Española, per import de 11.025'36€.
23. Proposta d'aprovació de reconeixement de deute a Cruz Roja Española, per import de 90.530'38€.
24. Proposta d'aprovació de reconeixement de deute a INTRESS per import de 5.876'33€.
25. Proposta d'aprovació de reconeixement de deute a residències del programa Servei Acollida Municipal per import de 133.269'04€.
26. Proposta d'aprovació de reconeixement de deute a Fundación ALDABA per import de 284.110'24€.
27. Proposta d'aprovació de mantenir sense alteracions per a l'exercici de 2014 les modalitats i preus dels abonaments vigents als aparcaments gestionats per la SMAP SA segons acord del Ple de 25/10/2012.
28. Proposta de desestimar totes les al·legacions al Pressupost General, Plantilla de personal i Bases d'execució per a l'exercici de 2014 i aprovar-los definitivament.
29. Proposta d'aprovació definitiva de la modificació de l'Ordenança Fiscal de l'Impost sobre Bens Immobles.
30. Proposta d'aprovació definitiva de la modificació de Ordenança Fiscal de la Taxa per Llicències Urbanístiques
31. Proposta d'aprovació definitiva de la modificació de Ordenança Fiscal de la Taxa per serveis relatius al tractament de residus sòlids urbans.
32. Proposta d'aprovació definitiva de la modificació de Ordenança Fiscal de la Taxa per l'ocupació dels Terrenys de Titularitat Pública Local per a bars o cafés, cafeteries i restaurants amb taules, cadires i altres elements.
33. Donar compte al Ple de l'Ajuntament de l'aprovació definitiva de la modificació d'ordenances.
34. Proposta d'aprovació de modificació limitacions d'autotaxis adaptats per a inici de servei als estacionaments de l'aeroport i del port.

35. Proposta d'aprovació definitiva de la modificació del PGOU que té per objecte la modificació de l'ús assignat a la parcel·la EQ4a/DO/P, destinada a ubicar un centre d'EGB del Pla Parcial Son Serra Parera, passant de docent a assistencial. PA12/0001. 01prad16
38. SOBRE LA TAULA.- Proposició del Grup Municipal MÉS relativa a campaments d'estiu 2014 (770/2013).
39. Proposició del grup municipal MÉS relativa a brigada animalista de la policia local. Més garantia dels drets dels animals, millor protecció animal(837/2013).
40. Proposició del grup municipal MÉS relativa a ús públic de Marivent (840/2013).
43. Proposició del grup municipal MÉS relativa a IVA súper reduït cultura i material escolar (849/2013) i alternativa del Grup Municipal PP (870/2013).
44. Proposició del grup municipal PSIB-PSOE relativa al compromís amb les persones amb discapacitat (859/2013).
45. Proposició del grup municipal PSIB-PSOE relativa a la prostitució (862/2013)
47. Proposició del Grup Municipal MÉS relativa a exigir el requisit de català pels funcionaris municipals d'habilitació nacional (839/2013).
49. Proposició del Grup Municipal MÉS relativa a clàusules socials i garantia de treball digne. Clàusules ambientals i de garantia de supervivència. Contractació pública ètica (838/2013)
51. Proposició del Grup Municipal PSIB-PSOE relativa a les pressions per augmentar les sancions a la zona ORA de palma i en defensa dels drets dels treballadors i treballadores del servei (857/2013).
52. Proposició del Grup Municipal MÉS relativa a la protecció urbanística i patrimonial del Molinar (841/2013).
53. Proposició conjunta presentada pels grups municipals PSIB-PSOE i MÉS relativa al Jonquet (847/2013).
36. SOBRE LA TAULA.- Proposició del Grup Municipal MÉS relativa a Palma: la ciutat dels infants (483/2013).
37. SOBRE LA TAULA.- Proposició conjunta que presenten el grup municipal PSIB-PSOE i el grup municipal MÉS, relativa a la necessitat d'un local per a desenvolupar les activitats de l'Avv Canamunt-Ciutat Antiga (762/2013).
41. Proposició del grup municipal MÉS relativa a estat i manteniment de les escoles públiques (843/2013).
42. Proposició del grup municipal MÉS relativa a Palma solidària: fons mallorquí de cooperació (848/2013).

46. Proposició del grup municipal PSIB-PSOE relativa al projecte de llei de seguretat ciutadana (863/2013).

48. Proposició del Grup Municipal PSIB-PSOE relativa a l'empresa municipal EMAYA (844/2013).

50. Proposició del Grup Municipal MÉS relativa al desenvolupament del sistema tarifari integrat (842/2013).

54. Sol·licitud de compareixença del regidor d'Urbanisme per tal d'explicar la modificació puntual del PGOU que promou l'actual equip de Govern i que premetrà el desenvolupament de cinc noves urbanitzacions de sòl residencial i per donar compte dels informes, estudis i autoritzacions que han permès iniciar les obres d'urbanització de la zona humida de Ses Fontanelles (871/2013)

55. Pregunta oral del Grup Municipal PSIB-PSOE, relativa a la inspecció tècnica d'edificis (872/2013)

F.O.D. 1. Moció del Grup Municipal PSIB-PSOE relativa als mediadors de convivència (876/2013).

F.O.D. 2. Canvi de representant del Grup Municipal Popular a la Comissió del Ple de Queixes i Suggeriments.

F.O.D. 3. Donar compte de la no acceptació de la Medalla d'Or de la Ciutat al Sr. Ferran Cano Darder.

F.O.D. 4.- Moció d'urgència que presenta el grup municipal MÉS relativa a la nova onada de desnonaments (888/2013).

F.O.D. 5.- Proposta d'aprovació de les instruccions per el funcionament del registre d'interessos i els nous models de declaracions d'activitats i bens patrimonials i declaracions anuals.

F.O.D. 6.- Proposta de subsanació d'error a l'acord de representants de l'Ajuntament de Palma als òrgans de la Fundació de Turisme Palma de Mallorca 365.

Precs i Preguntes.

1. Aprovació de l'acta de la sessió ordinària de dia 28 de novembre de 2013.

Es presenta al Ple de l'Ajuntament de dia 19 de desembre de 2013, per si escau, l'aprovació de l'esborrany de l'acta de la sessió ordinària de dia 28 de novembre de 2013.

S'APROVA per unanimitat.

2. Donar compte al Ple de l'Ajuntament del seguiment de preguntes amb resposta escrita que han presentat els grups municipals als plenaries de setembre 2011 a novembre de 2013.

El Ple de l'Ajuntament se'n dóna per ASSABENTAT de:

Complint el que disposa l'article 38 del Reglament Orgànic del Ple de l'Ajuntament de Palma, la Secretaria General del Ple ha realitzat el seguiment de les preguntes amb resposta escrita que han presentat els grups municipals als plens de setembre de 2011 a novembre de 2013, les quals se sotmeten a la consideració de l'Ajuntament Ple el donar compte de l'esmentat seguiment:

Únic.- Donar compte del resultat del seguiment de les preguntes amb resposta escrita que han presentat els grups municipals als plens de setembre de 2011 a novembre de 2013.

3. Donar compte al Ple de l'Ajuntament del seguiment de l'execució dels acords complimentats corresponents al Ple ordinari de 28 de novembre de 2013.

El Ple de l'Ajuntament se'n dóna per ASSABENTAT de:

Complint el que disposa l'article 38.c del Reglament Orgànic del Ple de l'Ajuntament de Palma, la Secretaria General del Ple ha realitzat el seguiment de l'execució dels acords del ple ordinari de dia 28 de novembre de 2013. Per això, se sotmet a la consideració de l'Ajuntament Ple el següent:

Únic.- Donar compte del resultat del seguiment a l'execució dels acords complimentats corresponents al ple ordinari de dia 28 de novembre de 2013 de l'Ajuntament.

4. Donar compte de la relació de convenis rebuts per a la seva inscripció al Registre de Convenis de la Secretaria General del Ple en el mes de novembre de 2013.

El Ple de l'Ajuntament se'n dóna per ASSABENTAT de:

Donar compte al Ple de l'Ajuntament de dia 19 de desembre de 2013, la relació dels convenis rebuts per a la seva inscripció al registre de convenis de la Secretaria General del Ple corresponent al mes de novembre:

1375 Conveni entre l'Ajuntament de Palma i la Universitat de les Illes Balears per a la realització de pràctiques acadèmiques externes dels alumnes. (Firmat el 26.11.13)

5. Declaració Institucional de l'Ajuntament de Palma de Mallorca en relació a la mort de Nelson Mandela.

Es proposa:

Amb la mort, el passat 5 de desembre del 2013, del president Nelson Mandela, home universal, figura planetària, símbol de la dignitat i de la justícia humana, ens deixa una de les figures cabdals del segle XX, l'home, el polític que va pilotar la transició d'un país, Sudàfrica, assetjat per l'apartheid fins a la dècada dels noranta del segle passat fins a convertir-lo avui en una democràcia social i multiracial.

Des de la presó, com a la de l'illa de Robben Island, en la que va passar més de 18 anys, Mandela va combatre la injustícia social i es va convertir en un símbol contra l'opressió racial, però sobretot en l'home que va ser la clau pel canvi i la transformació d'un país dividit des de l'odi i la violència d'Estat contra la majoria negra, que simbolitzà durant dècades la

vergonya d'un model de repressió racial vigent fins i tot després de la fi de la guerra freda. I avui, gràcies a homes d'Estat com Mandela, que per damunt de tot va posar el desig de construir un país millor, plenament democràtic i que representa el futur del continent africà, és un país plenament democràtic, que mira el futur, no sense problemes i dificultats, però que ha deixat enrere un dels episodis més tràgics i injustos de la història del segle XX.

Mandela, per damunt de tot, va entendre que el futur passava per la reconciliació. I ho va fer donant esperança a milions d'africans, i inspirant a molts d'altres ciutadanes i ciutadans d'arreu del món.

L'onze de febrer de 1990 va sortir de la presó després de 27 anys i sense que s'hagués publicat una foto seva des del 1964. Va ser posat en llibertat a un Estat en situació d'emergència, i des de la humilitat, la voluntat de pacte i d'entesa, obviant dècades de repressió blanca dels homes que el van tenir empresonat, va ser capaç d'unificar un país després d'arribar a la seva presidència el 1994.

Mandela representa una ambició i una passió de tota una vida per la llibertat, per la dignitat, per la igualtat del seu poble al marge del color de la seva pell, i que li va suposar el premi Nobel, però sobretot, el reconeixement de la seva gent, i el de la societat civil universal. Ha mort un gegant, una llegenda del segle XX, del segle dels extrems, extrems que tan bé va saber fer conviure el president Mandela.

Nelson Mandela, home d'Àfrica, morí als 95 anys, i per a molts, és avui una de les figures més rellevants del segle XX, una de les claus per entendre el continent Africà, però també per comprendre millor la història colonial europea, les transformacions del món global, la globalització, i els canvis en el continent Africà.

El qui fou president sud-africà era un dels pocs líders mundials reconegut a tots els continents, ambaixador de la lluita contra el racisme, la segregació racial, l'odi i el colonialisme més brutal, però també la veu del diàleg, del consens i dels acords per damunt dels partidismes i els sectarismes que queden sempre en un segon pla de la història.

Madiba, nom que va agafar del seu poble, va ser un dirigent polític clarivident, que consolidà la democràcia del seu país després de reformar-la enlloc de provocar una implosió del sistema, que va aconseguir fer créixer la classe mitja i va fer entendre que la reconciliació és possible si no es traeix la memòria.

L'Ajuntament de Palma ret homenatge d'admiració, agraïment i consideració al líder del Congrés Nacional d'Àfrica (ANC), al president de Sudàfrica, al premi Nobel de la pau, al lluitador per la justícia social, la llibertat i la igualtat acordant la dedicatòria d'un carrer de la ciutat que durà el seu nom i amb la lectura del poema d'Henley que llegia durant els llarguíssims anys de captiveri.

"Fuera de la noche que me cubre/negra como el abismo de polo a polo/agradezco a cualquier dios que pudiera existir/ por mi alma incontestable.

En las feroces garras de la circunstancia/ ni he gemido ni he gritado/ bajo los golpes del azar/ mi cabeza sangra pero no se inclina/ más allá de este lugar de ira y de lágrimas/es inminente el horror de la sombra.

Y sin embargo la amenaza de los años/ me encuentra y me encontrará sin miedo.

No importa cuan estrecha sea la puerta/cuan cargada de castigos la sentencia/ soy el amo de mi destino:

Soy el capitán de mi alma”

S’APROVA per unanimitat.

6. Donar compte al Ple de l’Ajuntament dels Decrets de Batlia inscrits en el llibre d’inscripcions des del número 20.203 de 25 de novembre de 2013 fins al 21.432 de 13 de desembre de 2013.

El Ple de l’Ajuntament se’n dóna per ASSABENTAT de:

Es dona compte al Ple de la Corporació dels decrets de Batlia, des del número 20.203 de dia 25 de novembre de 2013, fins al número 21.432 de dia 13 de desembre de 2013, inscrits en el llibre de resolucions”.

7. Donar compte al Ple de l’Ajuntament del Decret de Batlia 20337 de 26 de novembre de 2013 de nomenament de president i vocals del Consell Escolar de Palma.

El Ple de l’Ajuntament se’n dóna per ASSABENTAT de:

El Decret 10/2003, de 14 de febrer, de regulació dels consells escolars insulars i dels consells escolars municipals de les Illes Balears en el seu títol II preveu la creació dels consells escolars municipals.

La Junta de Govern de Palma, en sessió de data 7 de juliol de 2004 va aprovar la creació del Consell Escolar de Palma, que estarà format per un president, que serà l’ Excm. Sr. Batlle o persona en qui delegui i un nombre de 30 vocals; essent l’òrgan de consulta i representació del sectors afectats en la programació de l’ensenyament no universitari dins l’àmbit de Palma.

Atesa la remodelació de l’equip de Govern de la Corporació i la constitució del nou Govern municipal de conformitat amb el que disposa l’article 8 del Decret 10/2003, de 14 de febrer, i atesa la competència en matèria educativa que estableix l’art. 25 n) de la Llei 7/1985, de 2 d’abril, reguladora de les Bases del Règim Local, el cap de servei que subscriu considera que el Sr. Batlle podria adoptar el següent

D E C R E T

1r. Cessar com a presidenta del Consell Escolar de Palma a la Sra. Ana M^a Ferriol Font Regidora de Benestar Social i Igualtat.

2n. Delegar la presidència del Consell Escolar de Palma en el Regidor d’Educació, Família, Majors i Immigració Sr. Sebastià Sansó Bonet.

3r. Cessar com a vocal de l’Àrea de Benestar Social, Immigració i Participació a la Sra. Sandra Fernández Herranz. i la seva suplent la Sra. Maria Llabrés Servera.

4t. Nomenar com a vocal de l’Àrea de Benestar Social i Igualtat a la Sra. Ana M^a Ferriol Font i com a suplent la Sra. Mercè Varela Fernández.

5è. Acceptar la renúncia com a vocal en representació dels centres públics de la Conselleria d’Educació, Cultura i Universitats del Sr. Sebastián Barceló Carmona i la seva suplent Sra. Catalina Ginart Serrano.

8. Proposta d'aprovació de modificació de nomenament de membres del Consell Social de la Ciutat.

El Ple de l'Ajuntament en sessió ordinària de 26 d'abril de 2012 va aprovar per unanimitat la constitució del Consell Social de la Ciutat i l'acceptació de les persones representants nomenades a proposta de cada grup municipal amb representació a l'Ajuntament, a proposta de cada grup.

Per acord del Ple de 14 de juny de 2012, s'aprovà per unanimitat incorporar les persones designades de les entitats i de les associacions a proposta de les mateixes, i els experts de reconegut prestigi. Totes aquestes persones han acceptat el seu nomenament per a formar part d'aquest Consell Social de la Ciutat d'acord amb els articles 6 i 7 del Reglament Orgànic del Consell Social de la Ciutat.

Vist que la Direcció de Càritas Mallorca es comunica que ha designat el Sr. Joan Francesc Planes Rosselló, suplent, en substitució del Sr. Antoni Vera Díaz i que el Consell de la Joventut de Palma ha designat al Sr. Albert Abad Pérez, titular i el Sr. Pasqual Ribot Lacosta com a suplent, en substitució de Francisca Mir Socías i de Joan Mateu Ferrando Llobera com a representants del Consell Social de la Ciutat.

De conformitat amb els articles 25, 65.2, 123, i 131 de la Llei 7/1985, de 2 d'abril, reguladora de les bases del règim local, segons la addició efectuada per la Llei 57/2003, de 16 de desembre, de mesures per a la modernització del govern local; art. 22 al 27 de la Llei 30/92, de 26 de novembre de règim jurídic de les administracions públiques i del procediment administratiu comú; art. 36.3 de la Llei de capitalitat propòs al Ple l'adopció del següent:

ACORD

Primer.-Aprovar la modificació següent a l'apartat de representants d'entitats nomenades pel Ple de l'Ajuntament per majoria absoluta, a proposta de les entitats que representin sectors socials com gent gran, dona, joventut, medi ambient, discapacitat, immigració, cultura, esports, etc. :

Per part de la Direcció de Càritas Mallorca: Sr. Joan Francesc Planes Rosselló com a suplent en substitució del Sr. Antoni Vera Díaz.

Per part del Consell de la Joventut de Palma: Sr. Albert Abad Pérez, com a titular i el Sr. Pasqual Ribot Lacosta com a suplent, en substitució de la Sra. Francisca Mir Socías i del Sr. Joan Mateu Ferrando Llobera

Segon.- Notificar aquest acord a les persones interessades.

S'APROVA per unanimitat.

9. Proposta d'aprovació de la composició de representants de l'Ajuntament al Patronat i a la Comissió Executiva Fundació Turisme Palma de Mallorca, 365.

Atès que mitjançant acord plenari adoptat en sessió ordinària de dia 26 de juliol de 2012, s'aprovà per unanimitat la proposta dels representants de l'Ajuntament de Palma en el Patronat de la Fundació Turisme Palma de Mallorca 365 (en endavant FTPM365).

Atès el Decret núm. 8435 de 13 de maig de 2013, d'Organització dels Serveis Administratius de l'Ajuntament de Palma, amb motiu de la remodelació del Govern de les Illes Balears en que la Sra. Sandra Fernández Herranz fou nomenada consellera de Família i Serveis Socials.

Atès que el Patronat de la FTPM365, en sessió extraordinària, de dia 13 de desembre de 2012, aprovà la incorporació d'Ediciones Jemma, S.L. (Mallorca Magazin, Majorca Daily Bulletin i Vesti Mallorca)

Atès que el Patronat de la FTPM365, en sessió extraordinària, de dia 14 de juny de 2013, aprovà la incorporació de Hoteles Pabisa, S.L.U. (Pabisa Hotels) i Viajes Sidetours, S.A. (Sidetours Incoming Services), com a entitats patrocinadores.

Atès que el passat 18 de juliol de 2013, Viajes Sidetours, S.A. (Sidetours Incoming Services), Ediciones Jemma, S.L. (Mallorca Magazin, Majorca Daily Bulletin i Vesti Mallorca), Hoteles Pabisa, S.L.U. (Pabisa Hotels) signaren un conveni d'adhesió a la FTPM365 en el que acceptaven les normes i la legislació aplicable i s'adherien a aquesta, acceptant "expressament el càrrec de membre del Patronat i, per tant, les obligacions, responsabilitats i competències inherents a aquest càrrec".

Atès que l'article 14 dels estatuts de la FTPM365, relatiu a la composició del Patronat d'aquesta entitat, i concretament el seu apartat "a", que indica que "L'Ajuntament de Palma, el qual designa tants representants com siguin necessaris fins a arribar a la meitat més un del nombre total de patrons. Són representants nats de l'Ajuntament de Palma el batle o la batlessa, o el tinent o la tinenta de batlia que aquell o aquella expressament delegui, qui el presidirà, i el regidor o la regidora que tingui la representació de l'Àrea en matèria de turisme i promoció exterior. La resta de representants de l'Ajuntament de Palma, i pel nombre que correspongui, és nomenada pel Ple, a proposta de la Batlia, incloent-hi els portaveus dels grups municipals de l'oposició".

Atès que l'article 24 dels estatuts de la FTPM365, relatiu a la composició de la Comissió Executiva d'aquesta entitat, concretament al seu quart paràgraf expressa que "formen part de la Comissió Executiva un total d'onze membres: sis en representació de l'Ajuntament de Palma, entre els quals s'inclouen el president o la presidenta d'aquesta Comissió i un representant dels grups municipals de l'oposició, i cinc en representació de la resta de membres del Patronat...", i que aquest òrgan acordà, el 27 de juny de 2012, que a les seves sessions es trobarien representants cada un dels diversos subsectors turístics a través d'un delegat de caràcter rotatori, per ordre de sol·licitud d'entrada a la FTPM365, el mandat del qual tindria una duració màxima de sis mesos.

Així, doncs, arran de tot això, tenint en compte la necessitat d'augmentar el nombre de representants de l'Ajuntament de Palma en el Patronat, amb l'objectiu d'assolir la meitat més un del nombre total de patrons, es proposa al Ple de l'Ajuntament, adopti el següent

ACORD

- 1. "Aprovar la composició dels representants de l'Ajuntament de Palma al Patronat de la FTPM365:**

- 1) M. Hble. Sr. Mateo Isern Estela, batle de Palma, com a president o el tinent o tinenta de batlia en qui expressament delegui.
 - 2) Hble. Sra. Maria Salom Coll, presidenta del Consell de Mallorca
 - 3) Hble. Sr. Carlos Delgado Truyols, conseller de Turisme i Esports del Govern de les Illes Balears
 - 4) Hble. Sra. Lourdes Bosch Acarreta, diputada i presidenta de la Comissió de Medi Ambient i Ordenació Territorial del Parlament de les Illes Balears
 - 5) Hble. Sr. Biel Martí Ballester, diputat del Parlament de les Illes Balears
 - 6) Il·Im. Sr. Álvaro Gijón Carrasco, tinent de batle de Turisme i Coordinació Municipal, com a vicepresident primer, el tinent de batlia de l'Àrea de Coordinació Municipal i Turisme, en virtut del Decret de batlia núm. 12164, de 27 de juny de 2012.
 - 7) Il·Im. Sr. Julio Martínez Galiano, tinent de batle d'Economia, Hisenda i Innovació
 - 8) Il·Im. Sr. Andreu Garau Garau, tinent de batle de Medi Ambient, Infraestructures i Coordinació Territorial, com a nou membre.
 - 9) Il·Im. Sr. Fernando Gilet Sancenón, tinent de batle de Cultura i Esports
 - 10) Il·Ima. Sra. Esperança Crespí Pibernat, tinent de batle de Comerç, Treball, Joventut i Participació
 - 11) Il·Ima. Sra. Rosa Llobera Gili, regidora delegada de Sanitat i Consum
 - 12) Il·Im. Sr. Gabriel Vallejo Gomila, regidor delegat de Mobilitat
 - 13) Il·Ima. Sr. Belén Soto Mateu, regidora del districte Nord i districte Ponent
 - 14) Il·Im. Sr. Guillermo Navarro Garau, regidor delegat de Seguretat Ciutadana
 - 15) Il·Im. Sr. Joan Pau Reus Frontera, regidor del districte Centre i districte Platja de Palma
 - 16) Il·Ima. Sra. Antonia Fornari Thomas, regidora del districte Llevant
 - 17) Il·Im. Sr. Sebastià Sansó Bonet, tinent de batle d'Educació, Família, Majors i Immigració
 - 18) Il·Ima. Sra. Aina Calvo Sastre, portaveu del Grup Municipal PSOE
 - 19) Il·Im. Sr. Antoni Josep Verger Martínez, portaveu del Grup Municipal PSM-IV-Entesa per Mallorca
 - 20) Sr. Ángel Neila Caño, coordinador general de Comunicació, com a nou membre.
 - 21) Sr. José Alejandro Asensi López, coordinador general d'Infraestructures, en substitució del Sr. Enrique Calvo Fürst, anterior director general de Seguretat Ciutadana fins a 17 de setembre de 2013.
 - 22) Sr. Javier Bonet Díaz, director general de Turisme i Coordinació Municipal
 - 23) Sr. Damià Vich Durán, director general d'Esports
 - 24) Sr. Antonio Cardona Espín, director general de Participació Ciutadana
 - 25) Sr. Segismundo Morey Ramón, director insular de Projectes del Consell de Mallorca
 - 26) Sr. Marcial Rodríguez Díaz, gerent de l'Agència de Turisme de les Illes Balears
 - 27) Sra. Francisca Bennàsar Tous, experta de reconegut prestigi
 - 28) Sr. Antoni Cursach Far, expert de reconegut prestigi
 - 29) Sr. José Manuel Barquero Zarate, expert de reconegut prestigi
 - 30) Sra. Inmaculada Benito Hernández, gerent de la Federació Empresarial Hotelera de Mallorca, com a nou membre.
2. Aprovar la composició de l'Ajuntament de Palma a la Comissió Executiva de la FTPM365:
- 1) Il·Im. Sr. Álvaro Gijón Carrasco, tinent de batle de Turisme i Coordinació Municipal, com a president, en virtut del Decret de batlia núm. 12164, de 27 de juny de 2012.

- 2) Il·lm. Sr. Andreu Garau Garau, tinent de batle de Medi Ambient, Infraestructures i Coordinació Territorial
 - 3) Il·lm. Sr. Fernando Gilet Sancenón, tinent de batle de Cultura i Esports
 - 4) l'Il·lm. Sr. Sebastià Sansó Bonet, tinent de batle d'Educació, Família, Majors i Immigració.
 - 5) Il·lma. Sra. Sandra Fernández Herranz, regidora (Decret núm. 8435 de 13 de maig de 2013, d'Organització dels Serveis Administratius de l'Ajuntament de Palma).
 - 6) Il·lma. Sra. Aina Calvo Sastre, portaveu del Grup Municipal PSOE ó Il·lm. Sr. Antoni Josep Verger Martínez, portaveu del Grup Municipal PSM-IV-Entesa per Mallorca¹
 - 7) Sr. Javier Bonet Díaz, director general de Coordinació Municipal i Turisme de l'Ajuntament de Palma
3. Aprovar l'acceptació dels presents del càrrec de representants de l'Ajuntament als òrgans corresponents de la FTPM365.
 4. Trametre aquest acord a la FTPM365''.

APROVAT per 16 vots a favor (PP) i 11 abstencions (PSIB-PSOE i MÉS), amb la incorporació del que s'ha aprovat mitjançant la proposta F.O.D. VI, rectificat els errors detectats en els apartats 1.17) i 2.4) en el sentit següent:

1. Al Patronat: al punt 17, allà on posava a la Sra. Sandra Fernández Herranz com a representant, es substitueix per l'Il·lm. Sr. Sebastià Sansó Bonet, tinent de batle d'Educació, Família, Majors i Immigració.
2. A la Comissió Executiva, al punt 4, allà on posava a la Sra. Sandra Fernández Herranz com a representant, es substitueix per l'Il·lm. Sr. Sebastià Sansó Bonet, tinent de batle d'Educació, Família, Majors i Immigració.

10. Proposta d'aprovació inicial de l'Ordenança per a la convivència cívica a Palma i esmenes dels grups municipals (PSIB-PSOE)(832/2013 i 875/2013) i (MÉS) (833/2013) i contestació PP esmenes (874/2013) (875/2013).

Es proposa, dictaminada favorablement la proposta per la Comissió de Serveis a la Ciutadania, amb l'acceptació de diverses esmenes del PSIB-PSOE, segons figuren a l'informe del Sr. Gijón i dictaminades desfavorablement les esmenes a la totalitat:

Atès que mitjançant acord plenari adoptat en sessió ordinària de dia 26 de juliol de 2012, s'aprovà per unanimitat la proposta dels representants de l'Ajuntament de Palma en el Patronat de la Fundació Turisme Palma de Mallorca 365 (en endavant FTPM365).

Atès el Decret núm. 8435 de 13 de maig de 2013, d'Organització dels Serveis Administratius de l'Ajuntament de Palma, amb motiu de la remodelació del Govern de les Illes Balears en que la Sra. Sandra Fernández Herranz fou nomenada consellera de Família i Serveis Socials.

Atès que el Patronat de la FTPM365, en sessió extraordinària, de dia 13 de desembre de 2012, aprovà la incorporació d'Ediciones Jemma, S.L. (Mallorca Magazin, Majorca Daily Bulletin i Vesti Mallorca)

Atès que el Patronat de la FTPM365, en sessió extraordinària, de dia 14 de juny de 2013, aprovà la incorporació de Hoteles Pabisa, S.L.U. (Pabisa Hotels) i Viajes Sidetours, S.A. (Sidetours Incoming Services), com a entitats patrocinadores.

Atès que el passat 18 de juliol de 2013, Viajes Sidetours, S.A. (Sidetours Incoming Services), Ediciones Jemma, S.L. (Mallorca Magazin, Majorca Daily Bulletin i Vesti Mallorca), Hoteles Pabisa, S.L.U. (Pabisa Hotels) signaren un conveni d'adhesió a la FTPM365 en el que acceptaven les normes i la legislació aplicable i s'adherien a aquesta, acceptant "expressament el càrrec de membre del Patronat i, per tant, les obligacions, responsabilitats i competències inherents a aquest càrrec".

Atès que l'article 14 dels estatuts de la FTPM365, relatiu a la composició del Patronat d'aquesta entitat, i concretament el seu apartat "a", que indica que "L'Ajuntament de Palma, el qual designa tants representants com siguin necessaris fins a arribar a la meitat més un del nombre total de patrons. Són representants nats de l'Ajuntament de Palma el batle o la batlessa, o el tinent o la tinenta de batlia que aquell o aquella expressament delegui, qui el presidirà, i el regidor o la regidora que tingui la representació de l'Àrea en matèria de turisme i promoció exterior. La resta de representants de l'Ajuntament de Palma, i pel nombre que correspongui, és nomenada pel Ple, a proposta de la Batlia, incloent-hi els portaveus dels grups municipals de l'oposició".

Atès que l'article 24 dels estatuts de la FTPM365, relatiu a la composició de la Comissió Executiva d'aquesta entitat, concretament al seu quart paràgraf expressa que "formen part de la Comissió Executiva un total d'onze membres: sis en representació de l'Ajuntament de Palma, entre els quals s'inclouen el president o la presidenta d'aquesta Comissió i un representant dels grups municipals de l'oposició, i cinc en representació de la resta de membres del Patronat...", i que aquest òrgan acordà, el 27 de juny de 2012, que a les seves sessions es trobarien representants cada un dels diversos subsectors turístics a través d'un delegat de caràcter rotatori, per ordre de sol·licitud d'entrada a la FTPM365, el mandat del qual tindria una duració màxima de sis mesos.

Així, doncs, arran de tot això, tenint en compte la necessitat d'augmentar el nombre de representants de l'Ajuntament de Palma en el Patronat, amb l'objectiu d'assolir la meitat més un del nombre total de patrons, es proposa al Ple de l'Ajuntament, adopti el següent

ACORD

1. Aprobar el proyecto de la Ordenanza para fomentar y garantizar la convivencia cívica en Palma de Mallorca que se adjunta, el texto del cual está informado favorablemente por los servicios jurídicos municipales, juntamente con la memoria participativa, donde consta la remisión a las entidades ciudadanas afectadas y sus sugerencias.

2. Elevar el presente acuerdo al Pleno para la aprobación inicial de la ordenanza e información pública durante el período de 60 días a efectos de alegaciones. Se considerará aprobada definitivamente en ausencia de alegaciones, teniéndose que publicar el texto íntegro para su entrada en vigor.

Es sotmeten a votació les esmenes presentades:

L'esmena a la totalitat 833/2013 del grup municipal MÉS, ES REBUTJA per 16 vots en contra (PP) i 11 a favor (PSIB-PSOE i MÉS).

L'esmena a la totalitat 832/2013 del grup municipal PSIB-PSOE, ES REBUTJA per 16 vots en contra (PP) i 11 a favor (PSIB-PSOE i MÉS).

Les esmenes parcials no dictaminades favorablement en Comissió, 831/2013, del grup municipal PSIB-PSOE, ES REBUTGEN per 16 vots en contra (PP), 8 a favor (PSIB-PSOE) i 3 abstencions (MÉS).

A continuació es sotmet a votació la proposta d'aprovació inicial de l'Ordenança per a la Convivència Cívica a Palma que incorpora en el text les esmenes dictaminades favorablement per la Comissió, que S'APROVA per 16 vots a favor (PP) i 11 en contra (PSIB-PSOE i MÉS).

11. Proposta d'aprovació definitiva de l'Ordenança municipal de renous i vibracions i esmenes del Grup Municipal PSIB-PSOE (866/2013) i de MÉS (867/2013).

Es proposa, dictaminat favorablement per la Comissió de Serveis a la Ciutadania i dictaminades desfavorablement les esmenes a la totalitat,

Mitjançant acord de la Junta de Govern de data 4 de juliol de 2013, es va aprovar el projecte de l'ordenança municipal reguladora del renou i les vibracions.

Mitjançant acord de l'Excm. Ajuntament Ple de data 25 de juliol de 2013, es va aprovar inicialment l'indicada ordenança municipal del renou i les vibracions.

Dita ordenança es va sotmetre a informació pública a efectes d'al·legacions durant el termini de 60 dies , mitjançant anunci al BOIB núm. 106 de data 30 de juliol i mitjançant audiència pública.

Finalitzat el termini d'informació pública, segons informe del Registre General d'entrada de documents, s'han presentat les següents al·legacions:

ASOCIACION DE CONSTRUCTORES DE BALEARES
ASOCIACION EMPRESARIAL DE PROMOTORES INM
GRUP MUNICIPAL MES PER PALMA
COL LEGI OFICIAL DE PERITS I ENG TEC IND
CANAVES FUENTES JAIME(Federació AA VV)
UMBERT SALAS RAFAEL
BOSCH FERRER MARIA
RAMIS BOSCH CARMEN
VENTRICE LEONARDO SERGIO
RAMIS BOSCH CATALINA
IZQUIERDO RODRIGUEZ YOLANDA
CLADERA FORTEZA JOSE ANTONIO
FORTEZA FORTEZA MARIA CONCEPCION
RIERA ALONSO EDUARDO
JUAN JEREZ MARIA MONTSERRAT
CAMPS BUJOSA PABLO
COLL AMENGUAL MARIA
MARTORELL PALMER MARIA
MARCH ROCA JUAN JOSE
ROCA MARTORELL ELENA MARIA
PUJOL CLADERA MARIA
COLL CAMARA VICENTE
AMENGUAL PUJOL MAGDALENA

SORELL LLITERAS ANTONI
 BONET ALVAREZ JUAN
 GRUP MUNICIPAL PSIB PSOE
 ASSOCIACIO DE VEINS CANAMUNT
 ASOCIACION HOTELEROS PLAYA DE PALMA
 COMUNIDAD DE PROPIETARIOS 0908 0046
 SA GERRERIA TESTIM SENSE RENOU
 ASSOCIACIO DE VEINS PUIG DE SANT PERE
 FEDERACION EMPRESARIAL HOT MALLORCA
 SRA. CRESPI BESTARD , MARGARITA
 SR. JAUME ALEMANY , SALVADOR

CONSELLERIA D'AGRICULTURA, MEDI AMBIENT I TERRITORI
 SRA. PASCUAL LÓPEZ ,GRACIA

S'han presentat al·legacions, per part de AVV Sant Nicolau; Sra. Cecília Guarda Forteza; Sr. J. Santibañez Vicens; Sra. Magdalena Segui Colom; Sra. M^a Magdalena Mayol Segui; Sra. Bàrbara Sadowska; Sra. Alícia Llabres Bernat ; Sra. Joana M^a Garau Cano i Sr. Joaquin Bonnin Segura, fora del termini legalment establert, per la qual cosa no s'ha entrat en el fons de les mateixes, per extemporànies. No obstant coincideixen amb altres al·legacions presentades dins el termini legalment establert, les quals han estat objecte de consideració.

Així mateix s'han presentat suggeriments per part de Grup Municipal Més; Federació AVV; Sra. Pascual Lopez , Sr. Jaume Alemany i veïns del carrer Fabrica que no son objecte de tractament dins el context de l'ordenança, sense perjudici de la seva consideració dins l'àmbit competent

Examinat el contingut de les al·legacions presentades, s'ha emes el corresponent informe tècnic i jurídic, de data 28 de novembre, en base al qual s'han estimat o desestimat les indicades al·legacions

A tal efecte, després de resolt les al·legacions s'ha de proposar l'aprovació definitiva de l'ordenança un cop incorporades al text les al·legacions estimades, efectuades les correccions d'acord amb l'informe d'impacte de gènere i rectificades les errades materials de transcripció detectades.

Pel que s'ha exposat, la cap de departament que subscriu es del parer que de conformitat amb el que estableix el Reglament Orgànic del Ple de l'Ajuntament de Palma, art. 101 de la Llei 20/2006 de 15 de desembre , municipal i de regim local de les Illes Balears, art. 127, 123. i 49 de la Llei 7/85 de 2 d'abril Reguladora de les Bases de Regim Local amb l'addició que li dona la Llei 57/2003 de 16 de desembre de mesures per a la modernització del govern local, i altre normativa d'aplicació, per la Junta de Govern es podria dictar el següent

1.- Estimar , en base a l'informe tècnic i jurídic emes al respecte de data 28 de novembre de 2013, les següents al·legacions

ARTICLE	PRESENTACIÓ AL·LEGACIONS	MOTIU	JUSTIFICACIÓ D'ESTIMACIÓ
Preàmbul	Sa Gerreria	Es tracta d'un simple declaració d'intencions. No	S'amplia la redacció del text detallant metodologia

		s'acredita l'efectivitat dels instruments jurídics i tècnics de l'ordenança. Fins ara amb la normativa vigent no s'ha aconseguit resoldre la problemàtica de renous. Hi ha menys protecció ciutadana.	d'actuacions i canvis respecte a l'anterior ordenança.
2 d)	- Col Legi Oficial de Perits i Eng Tec Ind. -Sr. Bonet Alvarez	Aclarir el concepte "veus infants" per esser massa ample.	Es concreta el concepte fent referència a les veus d'infants procedents d'activitats recreatives a espais públics, quedant exclosos de l'aplicació d'aquesta ordenança les veus d'infants a l'àmbit domèstic, educatiu, esportiu i assistencial.
5	-Grup municipal Més per Palma -AVV Canamunt	Definir molèstia, renou ambiental i Ld, Le, Ln, Lden; Lmax, LAeq i L Keq.	S'inclouen les definicions de molèstia, Ld, Le, Ln, Lden, Lmax, LAeq i L Keq per millorar la comprensió d'aquesta ordenança.
7	-Grup municipal Més per Palma -Conselleria Medi Ambient Comunitat Propietaris Joan Maragall 44-46	Aplicació horari autonòmic. Ampliació horari nocturn.	Les franges horàries es modifiquen i es fixen segons l'establert a la normativa autonòmica per ser una norma de rang superior. S'amplia en una hora d'acord amb normativa autonòmica.
10 i 12	Sr.- Umbert Salas, Sra. Bosch Ferrer, Sra. Ramis Bosch, Sr.Ventrice Leonardo , Sra. Ramis Bosch C., Sra. Izquierdo Rodriguez , Sr.Cladera Forteza , Sra. Forteza Forteza , Sr. Riera Alonso , Sra. Juan Jerez, Sr. Camps Bujosa , Sra.Coll Amengual, Sra. Martorell Palmer , Sr. March Roca, Sra. Roca Martorell, Sra. Pujol Cladera , Sr. Coll Camara , Sr.Amengual Pujol , Sr. Sorell LLiteras.	Incorporar mecanismes de participació ciutadana.	A una disposició addicional es regularà la creació d'una comissió de seguiment de l'ordenança, amb la participació de les entitats inscrites al REMEC.
13	Grup municipal Més per Palma	Canviar nom article per renou ambiental.	S'afegeix entre parèntesis "renou ambiental" al títol de l'article.
16.2	-Grup municipal Més per Palma - AVV Canamunt - Sa Gerreria	No donar visita únicament a les associacions mes representatives per no estar definit concepte de	Es substituirà l'expressió "associacions mes representatives" per "associacions inscrites al REMEC"

		representativitat.	d'acord amb el reglament de Participació Ciutadana.
19	AVV Puig Sant Pere	S'hauria de especificar a quines mesures fa referència, s'ha d'interpretar	Incorporar referència a l'art. 17.
20.3	Grup municipal Més per Palma	Que la redacció no dificulti la normal activitat agrícola o ramadera a sol rústic.	Es considerarà fora de l'àmbit d'aplicació, modificant la redacció de l'art. 23.3, per tant no les serà d'aplicació l'establert a l'art. 20.3.
23.3	Conselleria Medi Ambient	Errada tipogràfica	Corregir referència al capítol IV pel capítol III
26	Conselleria Medi Ambient	Errada material.	Es rectificarà, incloent al nou art. 28.2 les característiques mínimes dels estudis acústics en relació a les obres paralitzades.
26.4	- Assoc. Hoteleros Playa de Palma - Federacion Hotelera de Mallorca	La franja horària establerta, es excessiva per a una zona turística.	Es considera proporcionat restringir mes l'horari, d'acord amb les característiques de les zones de gran afluència turística. Així al segon paràgraf es canvia l'horari" entre les 9 i les 20 hores" Al tercer paràgraf- es canvia la redacció canviant horaris i períodes de temps.
27	Assoc. Constructores de Balears	Manca concreció per a la seva aplicació (valors immissió).	Adaptar la redacció per adaptar-la al contingut de l'art. 14
28	Assoc. Promotores Inmobiliarios. Assoc. Constructores de Balears.	Possibilitat de separar diferents activitat d'una mateixa obra per no tenir que paralitzar les parts de la mateixa que compleixen. Referència errònia a l'art. 23.5	Es modifica la redacció per aclarir-ho. Incloure al text de l'ordenança el contingut de l'article 23.6 de l'ordenança marc de la CAIB. Aquest article es rectifica. S'inclourà la remissió a l'article 28.2.
29.1	- Assoc. Constructores de Balears. - Conselleria Medi Ambient	Contradicció amb normativa autonòmica (autorització potestativa en lloc de preceptiva)	Es substituirà, al primer paràgraf, l'expressió "pot atorgar" per la de "haurà d'atorgar", d'acord amb el que estableix la normativa autonòmica de rang superior.
30.1	Grup municipal Més per Palma Conselleria Medi Ambient	Eliminar vehicles o aclarir conceptes Errada tipogràfica art. 30	Per aclarir la redacció es modifica el punt 1 de l'article Corregir la referència a l'art. 4 per l'art 7
32	Sa Gerreria	Eliminar "que puguin ser manipulats".	Canviar redacció per millor comprensió i suprimir "que puguin ser manipulats"

	AVV Canamunt	Canvi redacció per la donada a l' Ordenança de Vitoria per no estar suficientment regulada la convivència.	S'ha canviat la redacció del darrer apartat de l'art. 32, per aclarir el contingut de l'article.
Capítol VII	Grup municipal Més per Palma	Incloure nou article per establir l'obligació d'indicar a l'exterior dels establiments que puguin disposar de nivells d'emissió superior a 95dB-A un cartell indicatiu.	Es considera adequat per a la protecció de la salut. A tal efecte s'inclourà un nou apartat 8 a l'art. 48 com a mesura preventiva i el seu incompliment es tipificarà com a falta lleu.
35	-Assoc. Hoteleros Playa de Palma -Federación Hotelera de Mallorca	Incloure expressament a les dispenses, els esdeveniments o competicions esportives	S'inclou al l'apartat 1 "esdeveniments o competicions esportives" per concretar mes la redacció.
36.1 37.1	Conselleria Medi Ambient	Errada tipogràfica	Corregir referència al capítol IV pel capítol III.
38.1	Grup municipal Més per Palma	Canvi redacció "sense perjudici del període d'adaptació previst a la disposició transitòria primera".	Se considera mes concreta la redacció "sense perjudici del període d'adaptació previst a la disposició transitòria primera de l'ordenança".
39	- Grup municipal Més per Palma - Sa Gerreria - A VV Canamunt	Redacció confusa, proposa nova redacció	S'aclareix amb la nova redacció que es dona a l'article
41.1	- Grup municipal Més per Palma - Sa Gerreria	Exigir per a les sales de festa nivells d'emissió màxima 100 dB(A) .	S'especifica amb la nova redacció i s'afegeix al títol graus d'aïllament acústic exigibles.
42.3	Sr. Bonet Alvarez	Falta el final del paràgraf afegir el grup 3.	Es tracta d'un error de transcripció.
48	Sr. Bonet Alvarez	Es proposa un canvi de redacció de l'apartat 1b) ateses les molèsties per edificis colindants.	Es canvia la redacció del punt 1b) de l'article , exigint la instal·lació de limitador-enregistrador quan pertoqui.
50	Sr. Bonet Alvarez	Incorporar la redacció d'un nou article que reguli la inspecció dels vehicles a motor .	Incloure les condicions de l'inspecció vehicles en un altre apartat de l'article per millorar la redacció i aplicació.
57.b	Grup municipal Més per Palma	Referència errònia a l'art. 34	S'esmena l'errada, es tracta de l'art. 32
58.1.c	Grup municipal Més per Palma Sa Gerreria	Referència errònia a l'art. 65.7	S'esmena l'errada , es tracta de l'art. 63.7
60	- Grup municipal Més per Palma - Sa Gerreria	Punt 2. Precisar en quins casos i en quines circumstàncies es procedirà a la clausura temporal. Punt 7. Aclarir en quines circumstàncies s'exigirà el	S'inclourà a l'art. 60.2 l'aclariment amb la següent redacció: "S'entén per reiterada resistència l'incompliment d'allò ordenat en 3 ocasions o mes" Les circumstàncies es descriuen a l'art. 48 i en coherència amb

		limitador de so.	aquest article es suprimeix de l'apartat 7 de l'art. 60 l'expressió "de manera reiterada" i s'inclou a l'art. 61 de mesures correctores
61	-Sa Gerreria -Assoc. Hoteleros Playa de Palma -Federación Hotelera de Mallorca	Terminis excessius per adopció mesures.	El canvi de terminis incrementarà la protecció ciutadana contra els renous, sense que pugui causar indefensió als responsables, tota vegada que abans d'adoptar la resolució, s'ha tramitat el procediment on s'ha posat de manifest el fet al responsable i se l'hi ha donat una audiència prèvia abans de resoldre, a efectes d'al·legacions, per això es considera proporcionat reduir els terminis i canviar la redacció de l'apartat d)
64	-Assoc. Hoteleros Playa de Palma -Federación Hotelera de Mallorca Sr. Bonet Alvarez	Necessitat de protegir el sector residencial públic rebaixant els nivells de dB(A) d'immissió a interiors d'habitacions Canvi de redacció establint una limitació de caràcter relatiu basada en infracció molt greu per l'ordenança i no el valor absolut de 65dB(A)	En concordança amb l'al·legació presentada, s'han modificat els apartat a), c) i d) del punt 2 Es proporcionat i raonable admetre l'adopció de mesures cautelars quan es superin en més de 15 dB(A) els límits, però excessivament exigent un valor absolut en exteriors tant de 65 dB(A) com de 55 dB(A), ja que podria produir-se la situació paradoxica que sense superar els límits es legitimés l'adopció de mesures cautelars. Per això es canvia la redacció de l'article. Incloure a l'apartat 4: "en base als informes tècnics emesos al respecte".
Annex II i Annex III	- Assoc. Hoteleros Playa de Palma - Federación Hotelera de Mallorca	Harmonitzar la protecció de les habitacions dels allotjaments turístics respecte a la protecció interior en dormitoris.	S'admet l'equiparació de la protecció en dormitoris en establiments turístics de la Taula B2 com de la Taula C, amb els del residencial.
	- Federació A.VV - AVV Canamunt - Grup municipal Més per Palma	Incloure a l'articulat la creació d'una comissió de seguiment	S'inclourà a una disposició addicional la constitució d'una Comissió de Seguiment
Disposició addicional	Sa Gerreria	Suprimir, no es suficient una proposta de Ple per modificar procediments, ja que hi ha normes de rang superior aplicables	No es necessari, es suprimeix.

2.- Desestimar , en base a l'informe tècnic i jurídic emes al respecte de data 28 de novembre de 2013, les següents al·legacions:

ARTICLE	PRESENTACIÓ AL·LEGACIO	MOTIU	JUSTIFICACIÓ DE DESESTIMACIÓ
2 d)	Grup municipal Més per Palma Sr. Jaume Alemany	Poder controlar infraestructures portuàries i aeroportuàries. Incloure a l'àmbit d'aplicació les veus, crits i renous d'infants a zones d'oci, recreatives, d'esplai esport....	La regulació o aplicació de normes municipals mediambientals dins les àrees portuàries o aeroportuàries implicaria la col·lisió de competències de diferents administracions sobre un mateix àmbit i, en aquest punt, resulta d'aplicació prioritària, i en conseqüència excoent, la competència estatal, atribuïda amb caràcter d'exclusivitat per disposició de l'art. 149.1.20 de la Constitució Espanyola. S'ha modificat l'apartat d) de l'article quedant exclosos de l'àmbit d'aplicació de l'ordenança, únicament els renous procedents de les veus del infants als àmbits domèstic, assistencial, educatiu i esportiu.
3	- Grup municipal Més per Palma - Sa Gerreria - Sr. Jaume Alemany	Recollir en el text el compromís de resposta a la ciutadania en relació a denúncies formulades amb expressió d'actuacions dutes a terme i resultats	La llei 30/92 de 26 de novembre de Regim Jurídic de les Administracions Públiques i del Procediment Administratiu Comú, ja estableix l'obligació de resoldre les demandes ciutadanes així com els terminis per a la resolució. A més, amb els processos de qualitat, s'ha de donar resposta a qualsevol demanda en el termini establert. La resolució de la demanda ciutadana pot ser estimatòria o desestimatòria d'acord amb el que resulti la tramitació del procediment administratiu o consulta formulada.
4	Sa Gerreria	Les competències es poden confondre amb l'àmbit d'aplicació detallat a l'art. 2. Inclou diferents tipus però no inclou comportaments ciutadans, que estan regulats a un altre secció per la qual cosa es pot suprimir per duplicitat de contingut.	No hi ha es perquè suprimir-lo, no s'aprecia la duplicitat al·legada
7	Comunitat Propietaris C/Joan Maragall 44-46 AAVV Puig Sant Pere	Modificació horari diürn i vesperít.	L'horari establert a l'ordenança s'ajusta a l'establert a la normativa autonòmica.

		Mantenir el començament del període diürn a les 8 hores a les zones ZPAE.	L'horari previst a la normativa autonòmica, al qual ens hem d'ajustar, no contempla horari diferent per a les zones ZPAE.
8	Sr.- Umbert Salas, Sra. Bosch Ferrer, Sra. Ramis Bosch, Sr.Ventrice Leonardo , Sra. Ramis Bosch C., Sra. Izquierdo Rodriguez , Sr.Cladera Forteza , Sra. Forteza Forteza , Sr. Riera Alonso , Sra. Juan Jerez, Sr. Camps Bujosa , Sra.Coll Amengual, Sra. Martorell Palmer , Sr. March Roca, Sra. Roca Martorell, Sra. Pujol Cladera , Sr. Coll Camara , Sr.Amengual Pujol , Sr. Sorell LLiteras.	Redacció mes comprensible dels índexs acústics	Aquest article esta directament relacionat amb l'art. 14b) que facilita la seva comprensió.
9	-Grup municipal Més per Palma -AVV Canamunt Sa Gerreria Sr.- Umbert Salas, Sra. Bosch Ferrer, Sra. Ramis Bosch, Sr.Ventrice Leonardo , Sra. Ramis Bosch C., Sra. Izquierdo Rodriguez , Sr.Cladera Forteza , Sra. Forteza	-Afegir un nou punt on es concretin prescripcions tècniques en la recollida de residus i altres serveis municipals susceptibles de causar molèstia. -Afegir diferents àmbits a l'apartat 2. Eliminar del punt 1 "sempre que sigui possible" per tal que s'hagi de complir en cada cas. -Detallar mecanismes per a iniciar accions enfront integració del renou a la gestió medi ambiental municipal i especificar "sempre que sigui possible" -Detall dels índexs i a instància de qui o que s'assegura dita acció	- L'integració del renou a les tasques de neteja i altres serveis municipals ja esta compres a l'apartat 1 (accions que garanteixin la disminució dels nivells sonors en la mesura de les possibilitats) i l'apartat 2 on es detalla específicament la recollida de fems i tasques de neteja, entre altres àmbits d'actuació. - Tots els apartats proposats ja estan inclosos. No es pot acceptar, s'ha de condicionar a la possibilitat. - La redacció d'aquest article permetrà a l'Ajuntament , l'adopció de les mesures que en cada cas siguin mes adequades.

	<p>Forteza , Sr. Riera Alonso , Sra. Juan Jerez, Sr. Camps Bujosa , Sra.Coll Amengual, Sra. Martorell Palmer , Sr. March Roca, Sra. Roca Martorell, Sra. Pujol Cladera , Sr. Coll Camara , Sr.Amengual Pujol , Sr. Sorell LLiteras.</p> <p>AVV Puig Sant Pere</p>	<p>Obligació per part de l'Ajuntament de comunicar instal·lació d'un establiment classificat</p>	<p>- Els índexs ja estan inclosos a l'ordenança, corresponent a l'òrgan competent el desenvolupament de l'acció</p> <p>No es objecte de regulació d'aquesta ordenança, al tractar-se d'aspectes propis de la normativa reguladora de les Activitats</p>
10	<p>Grup municipal Mes per Palma</p>	<p>Incloure la taula de l'annex I a aquest article.</p>	<p>L'organització de l'estructura de la norma mitjançant l'acompanyament de annexes, resulta de la normal pràctica legislativa.</p>
12	<p>-Grup municipal Més per Palma - Sr.- Umbert Salas, Sra. Bosch Ferrer, Sra. Ramis Bosch, Sr.Ventrice Leonardo , Sra. Ramis Bosch C., Sra. Izquierdo Rodriguez , Sr.Cladera Forteza , Sra. Forteza Forteza , Sr. Riera Alonso , Sra. Juan Jerez, Sr. Camps Bujosa , Sra.Coll Amengual, Sra. Martorell Palmer , Sr. March Roca, Sra. Roca Martorell, Sra. Pujol Cladera , Sr. Coll Camara , Sr.Amengual Pujol , Sr. Sorell LLiteras.</p>	<p>Ajustar el text als terminis en que l'Ajuntament elaborarà el pla acústic.</p>	<p>No es objecte de regulació en aquesta ordenança la temporalització d'un pla acústic d'acció municipal.</p>
13	<p>Grup municipal Més per Palma</p> <p>Assoc. Promotores Inmobiliarios.</p>	<p>-Explicar que es la qualitat acústica. -Incloure el contingut de l'annex II dins aquest article explicant-lo.</p> <p>- Discrepància amb taula annex.</p> <p>No estan d'acord</p>	<p>- Ja està inclòs a l'article 5- Definicions i índex acústics. - L'organització de l'estructura de la norma mitjançant l'acompanyament de annexes, resulta de la normal pràctica legislativa.</p> <p>Les taules recullen lo establert a la legislació Estatal, de caràcter bàsic.</p>

	<p>Sr.- Umbert Salas, Sra. Bosch Ferrer, Sra. Ramis Bosch, Sr.Ventrice Leonardo , Sra. Ramis Bosch C., Sra. Izquierdo Rodriguez , Sr.Cladera Forteza , Sra. Forteza Forteza , Sr. Riera Alonso , Sra. Juan Jerez, Sr. Camps Bujosa , Sra.Coll Amengual, Sra. Martorell Palmer , Sr. March Roca, Sra. Roca Martorell, Sra. Pujol Cladera , Sr. Coll Camara , Sr.Amengual Pujol , Sr. Sorell LLiteras.</p>	<p>amb el procediment d'avaluació del RD 1367/2007, els mesuratges s'han de fer amb finestres obertes.</p>	<p>El procediment d'avaluació del RD que s'invoca, es el legalment aplicable, el qual coincideix amb l'establert per la normativa sectorial.</p>
14	<p>Grup municipal Més per Palma</p>	<p>Eliminar l'article i unificar-lo amb l'article 13.</p>	<p>L'estructura, ordre i consecució d'articles recollits en la redacció dels articles 13 i 14 es coherent i segueix l'exemple de les normes supramunicipals en matèria acústica.</p>
16	<p>AVV Puig Sant Pere</p>	<p>Possibilitat mesura cautelar ates que el procés de declaració es llarg.</p>	<p>Esta prevista a la Llei 30/92 de 26 de novembre de Regim Jurídic de les Administracions Públiques i del Procediment Administratiu Comú, amb caràcter general i també es pot considerar previst a l'art. 64 de l'ordenança.</p>
16.2	<p>Sa Gerreria</p>	<p>Estendre l'audiència i vista de l'expedient a tots els ciutadans a efectes d'al·legacions.</p>	<p>En el text de l'article ja es contempla la informació pública a efectes d'al·legacions.</p>
17	<p>Col Legi Oficial de Perits i Eng Tec Ind</p> <p>Comunitat Propietaris C/Joan Maragall, 44-46</p> <p>AVV Puig Sant Pere</p>	<p>- Excloure la mesura de suspensió de concessió llicencies per a la declaració de ZPAE. - Manca concreció de mesures a l'apartat e)</p> <p>Establir les limitacions horàries i límits dB.</p> <p>Concretar apartat d) en relació a la problemàtica Sa</p>	<p>- No es pot excloure aquesta mesura, ve establerta per la llei.,encara que la seva aplicació es potestativa.</p> <p>- L'apartat e) possibilita a l'Ajuntament l'adopció de les mesures procedents, segons la situació a protegir independentment de les establertes als apartats precedents.</p> <p>Estan establerts però no es poden fixar amb caràcter general. S'han de poder establir segons cada cas.</p>

		Llotja	L'apartat d) igual que l'apartat e), possibilita a l'Ajuntament l'adopció de les mesures procedents, segons la situació a protegir independentment de les establertes als apartats precedents.
18	AVV Puig Sant Pere	Possibilitat de vigència permanent ZEP/ZPAE	La normativa reguladora de la declaració de ZPAE, exigeix que s'estableixi un termini de vigència. Sense perjudici de la protecció prevista als articles, 18.3 i 19
18.3	AVV Puig Sant Pere	Per a la constatació de superació de 3dB(A) els mesuratsges s'han de fer en l'horari de major afluència	La normativa ja estableix la realització dels mesuratsges en els horaris de major afluència.
21.2	Assoc. Constructores de Balears.	Extralimitació aplicació taula B Annex III al medi ambient exterior en contra RD1367	No es pot considerar aquesta extralimitació, esta relacionada amb l'art. 16 de l'ordenança marc i la disposició final tercera de la Llei 13/12.
24	Assoc. Promotores Inmobiliarios	El que s'exigeix en aquest article, ja s'exigeix al codi tècnic de l'edificació.	Encara que l'exigència del projecte ja esta inclòs a les normes del codi tècnic de les edificacions, per a la millor comprensió d'aquesta exigència no es canvia la redacció.
26	Grup municipal PSIB-PSOE	Addició: límits 80dB(A) per a maquinaria i, limitació numero d'hores en funció del seu nivell acústic	No es poden establir limitacions de caràcter general, s'haurà de valorar segons cada cas.
26.2	- Assoc. Hoteleros Playa de Palma. -Federación Hotelera de Mallorca	Exigència instal·lació de silenciadors.	Esta previst l'exigència de qualsevol mesura per minimitzar l'impacte de renou a les obres.
26.4	Assoc. Promotores Inmobiliarios	Horari massa restrictiu.	L'esperit d'aquest article, que ja s'ha modificat, consisteix en aconseguir una regulació adequada a la realitat de cada zona. S'estableix un horari amb caràcter general, que podrà ser modificat segons les circumstancies especificques de cada zona, i prèvia resolució motivada de l'òrgan competent
26.4	Assoc. Constructores de Balears	Únicament limitar les obres que superin els límits a posteriori. Incloure la limitació	Ja es contempla únicament aquesta possibilitat.

26.4	Grup municipal Més per Palma	màxima dB(A) en qualsevol franja horària.	La limitació màxima de decibels estan incloses als annexes i articles d'aplicació.
28	Assoc. Promotores Inmobiliarios.	Suprimir l'exigència de presentació d'estudi acústic per reprendre les obres.	Es considera imprescindible l'estudi acústic per reprendre una obra o la part de la mateixa que ha incomplert i garantir d'aquesta manera el seu compliment.
29.1	Grup municipal Més per Palma - Assoc. Hoteleros Playa de Palma -Federación Hotelera de Mallorca	- Eliminar la potestat del Batle per atorgar excepcionalitats i afegir la necessitat d'un informe tècnic. - Afegir la necessitat de redactar informes tècnics previs a cada exoneració Limitar la dispensa prevista al tercer paràgraf a las zones turístiques, en concordança amb la limitació horària establerta a l'art. 26.	- La potestat d'exoneració es del Batle, com a òrgan resolutori competent, competència que així mateix pot esser delegada. - No es necessari especificar l'obligatorietat d'un informe tècnic perquè de la redacció de l'article ja es desprèn que les causes d'excepcionalitat se tenen que acreditar. La limitació de la dispensa a una zona determinada de la ciutat, implicaria una discriminació en relació a la resta.
31	Grup municipal Més per Palma Grup municipal PSIB-PSOE	Eliminar punt 1 i 2 i substituir per l'ordenança de Vitòria o de Barcelona. Punt 2- Substituir "adequats i freqüència adequada" indicant volum (75dB(A) i duració màxima.	La proteccions enfront a la contaminació procedent de megàfons te que mantenir-se. Pel que fa a concerts, berbenes, etc, no es pot establir un nivell amb caràcter general, s'ha de valorar cada circumstancia. Amb caràcter general, la megafonia esta prohibida, nomes s'autoritzarà per raons d'interès general o d'especial significació ciutadana, per tant no es considera necessari establir el volum i duració màxima .
32	Grup municipal Més per Palma Grup municipal PSIB-PSOE Sr. Bonet Alvarez	- Afegir "requeriran un canvi d'actitud prèvia..." (punt 4) - Afegir redacció possibilitant negociació prèvia (punt 4). - Afegir punt e) utilització incorrecta de vehicles o dels seus equipaments sonors susceptibles	Es una obligació implícita a la labor policial, d'acord amb l'establert a l'art. 53 de la Llei Orgànica 2/86 de 12 de març de Cossos i Forces de Seguretat de l'estat. - A l'art. 50.1) ja es tipifica la conducta prohibida respecte a vehicles

	Sa Gerreria	<p>de causar molèsties - Afegir apartar 3f) cooperador necessari</p> <p>Enumerar mesures correctores i sancionadores i afegir la formulació d'acta (punt 4).</p>	<p>- Esta contemplada a l'art. 63.7.</p> <p>Les mesures correctores poden variar segons cada cas, la seva finalitat es aconseguir no transmetre nivells de renou susceptibles de causar molèsties i el responsable de dites molèsties ha de poder decidir les mesures a adoptar, sempre i quan s'aconsegueixi la finalitat que es persegueix . Les sancions estan descrites al regim sancionador de l'ordenança, la formulació de l'acta, es una labor intrínseca de l'actuació policial.</p>
34	<p>- Grup municipal Més per Palma - Sa Gerreria</p> <p>Grup municipal PSIB-PSOE</p>	<p>Redactar de nou. Incloure necessitat de comptar amb un informe d'impacte ambiental i suprimir "a l'exterior" per "que vulnerin límits acústics permesos a l'Ordenança"</p> <p>Afegir concerts, berbenes, activitats musicals i establir els nivells màxims d'emissió per a cada activitat.</p>	<p>- L'art. 45.5 i 45.6 ja determinen l'exigència d'estudi acústic per les activitats del Grup 0.</p> <p>- La redacció que es proposa resultaria incongruent amb la finalitat de l'article. Aquest article exigeix mesures correctores per assegurar que es respectin els límits a l'exterior.</p> <p>Els valors límits estan establerts al capítol III de l'ordenança per als diferents tipus d'activitats.</p>
35	<p>Grup municipal Més per Palma</p> <p>Federació A.VV</p> <p>AVV Puig Sant Pere</p>	<p>Punt 1 i 3 afegir "ha de constar els dB(A) permesos per damunt els límits" i un informe tècnic.</p> <p>Sol·licitud amb 45 dies d'antel·lació, autoritzades per comitè (Ajuntament - Federació)</p> <p>Exigència de estudi impacte ambiental per a la concessió de dispenses per al</p>	<p>Al tractar-se d'una resolució discrecional es poden imposar condicions i/o límits, segons cada cas, considerant les circumstancies concurrents per la qual cosa no es considera necessari exigir un informe tècnic o uns dB amb caràcter general.</p> <p>El termini proposat es desproporcionat, a l'ordenança actual no hi ha termini. No procedeix la valoració per un comitè, es considera suficient la dels tècnics municipals competents.</p> <p>Es una exigència desproporcionada, es preveu la imposició de condicions i</p>

	Sa Gerreria	<p>control transmissió renou.</p> <p>- Suprimir l'òrgan competent podrà dispensar.</p> <p>- Exigir informe tècnic previ del departament corresponent</p>	<p>limitacions segons circumstàncies concurrents.</p> <p>- Posar l'òrgan competent, es el mes aconsellable al ser un concepte lo suficientment ample per qualsevol cas.</p> <p>- Es una exigència desproporcionada, per tal que afectaria la totalitat de les dispenses sol·licitades. No obstant en el cas que es consideres necessari, l'Ajuntament ho podrà exigir atesa la discrecionalitat de la seva concessió.</p>
36	AVV Puig de Sant Pere	Exigència rodes pneumàtiques als carretons de carrega i descarrega per a minimitzar els renous.	Aquesta protecció ja esta prevista al punt 4 d'aquest article
37	<p>Sra. Crespi Bestard</p> <p>Grup municipal Més per Palma</p> <p>Grup municipal PSIB-PSOE</p>	<p>Prohibició maquinaria Emaya en horari nocturn</p> <p>Incloure horari de recollida dels contenidors de vidre i altres tasques de neteja viaria.</p> <p>Retirar del punt 2 "tan bon punt la practica ho permeti"</p>	<p>S'ha de considerar l'interès general per sobre del particular, així hi tot l'art 9 estableix una protecció especial per la maquinaria de neteja i recollida de fems.</p> <p>La regulació es preveu a l'ordenança de neteja. A més, l'article 9 també preveu l'integració amb la gestió ambiental municipal del renou procedent de les tasques de neteja dels espais públics.</p> <p>No es pot acceptar, s'ha de condicionar a la possibilitat.</p>
38.2	Grup municipal Més per Palma	Eliminar aquest punt per falta de sentit.	No es pot eliminar, s'han de respectar les prescripcions de la Llei 30/92 de 26 de novembre de Regim Jurídic de les Administracions Públiques i del Procediment Administratiu Comú.
39	AVV Canamunt	Connexió entre acumulació de llicències i increment de renou.	L'art. 9 de la Llei 1/2007 impossibilita l'adopció de mesures prohibitives per activitats que puguin complir amb els marges acústics i horaris.
40.2	<p>- Grup municipal Més per Palma</p> <p>- Sa Gerreria</p>	<p>- Punt 2 exigir informe tècnic de les emissions de renous i vibracions i afegir redacció detallant sancions.</p> <p>- Considerar com modificació</p>	<p>- L'art. 45.5 i 45.6 ja determinen l'exigència d'estudi acústic per les activitats del Grup 0.</p> <p>Les sancions i els efectes de l'incompliment estan incloses a l'articulat de l'ordenança</p> <p>- No es objecte de regulació a aquesta</p>

	Col Legi Oficial de Perits i Eng Tec Ind	Necessitat d'autorització judicial per accedir a vivendes	Procediment Administratiu Comú. Per errada no s'ha transcrit al text en català, si figura al text castellà.
54	Sa Gerreria	Afegir a les funcions dels inspectors el precinte dels equips musicals en el supòsit d'infracció evident.	Esta previst a l'art. 64 3b darrer paràgraf.
57	Grup municipal Més per Palma Sa Gerreria	Descriure les infraccions. Constatació de la infracció del fet de l'article 32	Davant la possibilitat de canvis normatius, que poguessin afectar a aquest articulat, resulta aconsellable mantenir aquesta redacció per raons de seguretat jurídica. Es constata per la Policia Local o inspectors amb criteris de proporcionalitat. Modificar art. 34 per art. 32 a la versió en castellà.
58	- Grup municipal Més per Palma - Sa Gerreria	- Descriure les infraccions - Punt d) excessiva la reincidència en els dos anys anteriors	- Es mantén, per millor control - La reincidència per temps inferior es considera com agreujant per a la graduació.
59	- Grup municipal Més per Palma - Sa Gerreria	- Descriure les infraccions. - Excessiva la reincidència en els dos anys anteriors.	- Es mantén, per millor control - La reincidència per temps inferior es considera com agreujant per a la graduació.
60	Sr. Bonet Alvarez Sa Gerreria Sa Gerreria	Reduir les quanties de les sancions en concordança amb l'anterior ordenança Punt 3. No pareix adequat considerar les circumstàncies personals de l'infractor. Punt 4- Reducció del 50% conculca el regim disciplinari. Punt 5- Introduir aspectes per al procediment de la commutació de la	Son las establertes a la normativa sectorial. S'han de poder considerar, si procedeix. Hi ha d'haver una constatació prèvia Procedeix aquesta redacció per tractar-

	<p>- Grup municipal Més per Palma - Sa Gerreria</p> <p>Sa Gerreria</p> <p>Col Legi Oficial de Perits i Eng Tec Ind.</p>	<p>sanció.</p> <p>Possibilitat d'incrementar el triple la quantia de les sancions de zones ZPAE.</p> <p>Desproporcionada la sanció econòmica per falta molt greu i la de clausura definitiva de l'activitat(ap. 60.1.c)</p>	<p>se d'una ordenança, sense perjudici del desenvolupament d'aquest apartat per l'òrgan municipal competent.</p> <p>Les quanties de les sancions son molt elevades en comparació amb l'ordenança de 1995.</p> <p>Les sancions previstes per a faltes molt greus son les establertes a la Llei Estatal i Autonòmica</p>
64	<p>-Assoc. Hoteleros Playa de Palma -Federación Hotelera de Mallorca</p>	<p>Que els mesuratges es facin amb finestres ofertes o al seu cas, es proposa que es puguin adoptar mesures des de un nivell de 48 dB(A)</p>	<p>El RD 1367/07 estableix amb caràcter bàsic els procediments d'avaluació de renou.</p> <p>L'art. 64 estableix els casos ens els que es legitima l'adopció de mesures cautelars immediates en els casos en que:</p> <ul style="list-style-type: none"> - Es superin els nivells de renou en ambient exterior corresponents a infraccions molt greus - Es superin els nivells de renou en ambient interior corresponents a infraccions greus o molt greus. <p>Respecte als límits a l'ambient interior, els valors que legitimen l'adopció de mesures cautelars són més restrictius que els proposats per Assoc. Hotelera Playa de Palma.</p>
Annex I	Sa Gerreria	Donar a les zones residencials , la classificació acústica adequada	Les zones d'ús acústic residencial ja disposen dels seus nivells de protecció
Annex II i Annex III	<p>-Assoc. Promotores Inmobiliarios. -Grup municipal PSIB-PSOE -AVV Puig Sant Pere -Sa Gerreria -Assoc. Hoteleros Playa de Palma -Federación Hotelera de Mallorca - Grup municipal Més per Palma</p>	Modificació dels valors límit	<p>- El caràcter eminentment tècnic i científic dels dos Annexos impedeix redactats alternatius.</p> <p>- Respecte als valors límit fixats, responen als valors exigits en caràcter bàsic per la Llei i reglament estatals, com a proporcionat compromís entre protecció acústica i desenvolupament d'activitats.</p>
Annex V	Grup municipal PSIB-PSOE	Addició: A la franja nocturna en cap cas es permetrà cap excés de dB màxims establerts a	L'esperit d'aquesta Ordenança, es regular les immissions i emissions de dB(A) tant en l'horari nocturn com diürn.

		l'ordenança	
Capítol II secció 2ª afegir nou article	Sa Gerreria	Incloure article amb la regulació específica de molèsties per renous procedents de locals d'oci.	Les molèsties puntuals per renou que puguin provocar els locals d'oci, i les sancions, ja estan regulades al llarg de l'articulat de l'ordenança
Capítol III	Grup municipal Més per Palma	Incloure les taules de l'annex III dins cada article., per una major comprensió	L'organització de l'estructura de la norma mitjançant l'acompanyament de annexes, resulta de la normal pràctica legislativa.
	Grup municipal Més per Palma	Redacció de l'ordenança en llenguatge no sexista	Després de l'aprovació inicial es va trametre el text de l'ordenança a l'Institut Balear de la Dona del Govern de les Illes Balears a efectes d'informe d'impacte de gènere. En data 20 d'agost es va rebre el corresponent informe i les correccions suggerides per adaptar l'ordenança a un llenguatge no sexista ja estan incloses.
	Sr. Jaume Alemany	- Regulació us de xiulets en la practica esportiva o recreativa - Prohibir de qualche manera que s'emprin per entrenament, joc, esbarjo i d'altres, pilotes o altres objectes contra les parets colindants de vivendes a instal·lacions esportives, d'oci i d'altres usos recreatius	L'ordenança regula qualsevol emissió o immissió acústica

3.- No entrar en el fons de les al·legacions presentades per AVV Sant Nicolau; Sra. Cecília Guarda Forteza; Sr. J. Santibañez Vicens; Sra. Magdalena Segui Colom; Sra. Mª Magdalena Mayol Segui; Sra. Bàrbara Sadowska; Sra Alicia Llabres Bernat ; Sra. Joana Mª Garau Cano i Sr. Joaquin Bonnín Segura , per extemporànies.

4. Elevar a l'Excm. Ajuntament Ple l'aprovació definitiva de l'ordenança municipal reguladora del renou i les vibracions, al text de la qual s' han incorporat les al·legacions estimades, efectuades les correccions d'acord amb l'informe d'impacte de gènere i rectificades les errades de transcripció detectades.

5.- Publicar l' acord juntament amb el text íntegre de l'ordenança, al BOIB , per a la seva entrada en vigor, el dia següent de la seva publicació , un cop transcorregut el termini establert a l'art. 103 de la Llei 20/2006 , de 15 de desembre, municipal i de Regim Local de les Illes Balears”.

Es sotmeten a votació les esmenes presentades:

L'esmena núm. 867/2013 presentada pel grup municipal MÉS, s'APROVA l'apartat relatiu a l'article 30.1., quedant redactat amb el literal següent:

"30.1.- Instal·lació i ús dels sistemes d'alarma acústics.

Es considera un sistema d'alarma acústic qualsevol tipus d'alarma o sirena, monotonal, bitonal o freqüencial, que radiï tant a l'exterior com a l'interior de zones comunes i d'equipaments."

La resta de l'esmena es rebutja per 16 vots en contra (PP) i 11 a favor (PSIB-PSOE i MÉS).

L'esmena núm. 866/2013 presentada pel grup municipal PSIB-PSOE, es REBUTJA per 16 vots en contra (PP) i 11 a favor (PSIB-PSOE i MÉS).

Sotmesa a votació la proposta d'aprovació definitiva de l'Ordenança de renous i vibracions, S'APROVA per 16 vots a favor (PP) i 11 en contra (PSIB-PSOE i MÉS), segons el dictamen de la Comissió i amb la incorporació de la dita modificació a l'article 30.1.

ORDENANÇA MUNICIPAL REGULADORA DEL RENOU I LES VIBRACIONS

INDEX

CAPITOL I . OBJECTE I AMBIT D' APLICACIÓ	art. 1 a 6
CAPITOL II. PREVENCIÓ I CORRECCIÓ	
CONTAMINACIÓ ACUSTICA	art. 7 a 19
Secció 1ª Prevenió contaminació acústica	art. 7 a 14
Secció 2ª Zona de protecció acústica especial	art 15 a19
CAPITOL III EVALUACIO RENOU I VIBRACIONS	art. 20 a 22
CAPITOL IV NORMES ESPECÍFIQUES PER A EDIFICIS I INSTAL·LACIONS	art. 23 a 25
CAPITOL V NORMES ESPECIFIQUES PER A OBRES TREBALLS A LA VIA PUBLICA I EDIFICACIONS	art. 26 a 29
CAPITOL VI NORMES ESPECÍFIQUES PER A SISTEMES D' ALARMA I MEGAFONIA RELACIONS VEINALS I ACTIVITATS A L' AIRE LLIURE EXTERIOR	art. 30 a 37
Secció 1ª Sistemes d' alarma i megafonia	art. 30 y 31
Secció 2ª Relacions veïnals	art. 32 y 33
Secció 3ª Activitats a l' aire lliure	art. 34 y 35
Secció 4ª Altres activitats en el medi ambient exterior	art. 36 y 37
CAPITOL VII NORMES ESPECIFIQUES PER ACTIVITATS COMERCIALS INDUSTRIALES DE SERVEIS	

D'EMMAGATZEMATGE, ESPORTIVES
RECREATIVES O D' OCI

art. 38 a 49

CAPITOL VIII NORMES ESPECIFIQUES PER A
VEHICLES DE MOTOR I
CICLOMOTORS

art. 50 y 51

CAPITOL IX PROCEDIMENT D' INSPECCIO
I CONTROL I REGIM SANCIONADOR

art.52 a 64

DISPOSICIO ADDICIONAL Comissió de Seguiment

DISPOSICIO TRANSITORIA PRIMERA Activitats, obres i edificacions en funcionament o per a les
que ja s'hagi sol·licitat la llicència

DISPOSICIO TRANSITORIA SEGONA

DISPOSICIO DEROGATORIA Única

DISPOSICIO FINAL. Entrada en vigor

Annex I

Classificació i zonificació municipal de les àrees acústiques

Annex II

Objectius de qualitat acústica

Annex III

Valors límits d' immissió de renou.

Annex IV

Determinació i avaluació dels nivells d' immissió del renou i les vibracions

Annex V

Valors límits d' emissió de renou dels vehicles de motor i dels ciclomotors

Annex VI

Requisits tècnics dels limitadors- registradors

Ordenança municipal reguladora del renou i les vibracions

Preàmbul

El renou és una de les principals causes de preocupació ciutadana, ja que incideix en la qualitat de vida de les persones i, a més, pot provocar efectes nocius en la salut i en el comportament, tant individual com social.

L' Excm. Ajuntament de Palma de Mallorca fou pioner en la promulgació d' una ordenança municipal de renous i vibracions, conscient de la necessitat de conciliar el desenvolupament econòmic i la naturalesa turística del municipi amb el dret dels veïns i visitants a descansar i a tenir una vida tranquil·la.

En l'àmbit de la Unió Europea, la Directiva 2002/49/CE del Parlament Europeu i del Consell, de 25 de juny de 2002, sobre avaluació i gestió del renou ambiental, ha obligat a transposar les seves normes al dret intern dels estats membres.

D'altra banda, els articles 43 i 45 de la Constitució obliguen tots els poders públics a protegir la salut i el medi ambient, la qual cosa inclou la protecció contra la contaminació acústica. Així, a escala estatal s'han promulgat la Llei 37/2003, de 17 de novembre, del renou; el Reial decret 1513/2005, de 16 de desembre, que desplega aquesta Llei pel que fa a l'avaluació i la gestió del renou ambiental, i el Reial decret 1367/2007, de 19 d'octubre, que la desplega pel que fa a la zonificació acústica, els objectius de qualitat i les emissions acústiques.

A les Illes Balears, l'Estatut d'autonomia, a l'article 23, reconeix el dret de gaudir d'una vida i un medi ambient segurs i sans, i estableix que els poders públics han de vetllar per la defensa i la protecció de la naturalesa, del territori, del medi ambient i del paisatge, i han d'establir polítiques de gestió, ordenació i millora de la seva qualitat harmonitzant-les amb les transformacions que es produeixen per l'evolució social, econòmica i ambiental.

En aquest marc s'aprovà la Llei 1/2007, de 16 de març, contra la contaminació acústica de les Illes Balears, que a l'article 6, punts 2 i 3, estableix les competències de les administracions locals en aquesta matèria.

La normativa municipal que se substitueix amb la present ordenança, ha estat realitzant al llarg dels darrers anys una tasca en matèria de prevenció i minimització del renou a ciutat, no obstant, la legislació de rang superior a que s'ha fet esmena, a la qual ens hem d'adaptar, han fet necessària l'elaboració d'aquest nou document legislatiu municipal, partint com a base del document marc redactat per la Conselleria de Medi Ambient.

Aquesta Ordenança concreta els instruments jurídics i tècnics necessaris per a donar una resposta adequada a les inquietuds dels ciutadans respecte de la contaminació acústica, millorant la seva qualitat de vida, en un procés de conscienciació ambiental creixent.

Al mateix temps modifica certs hàbits en la sistemàtica de realització dels mesuratges, així com certs índexs de mesuratge de renous, entre altres aspectes. Es treballa, per primera vegada, establint uns objectius de qualitat acústica, segons zones, en ambient exterior i segons estàncies, en edificis (us residencial, hospitalari, educatiu i cultural), en ambient interior. I l'Ajuntament, com autoritat competent, haurà de vetllar perquè dits objectius de qualitat acústica se compleixin i en cas contrari, haurà d'arbitrar les mesures, plans i projectes necessaris, per a anar treballant en un horitzó de disminució i control, la meta final del qual serà aconseguir els objectius de qualitat acústica de cada una de las zones i/o estàncies i per tant, aconseguir un ambient cada vegada menys renouer, que garanteixi la protecció i descans de tots els ciutadans.

L'esperit final d'aquesta nova ordenança es la prevenció en la generació del renou ambiental i al mateix temps, aconseguir l'estandardització de les formes de mesuratge i així obtenir uns resultats equiparables amb els de qualsevol altre ciutat espanyola o europea.

Capítol I Objecte i àmbit d'aplicació

Article 1

Objecte

Aquesta Ordenança té per objecte, dins les competències d'aquest Ajuntament, regular les mesures i els instruments necessaris per a prevenir i corregir la contaminació acústica al terme municipal, a fi d'evitar i reduir els danys que pugui ocasionar a les persones, els béns o el medi ambient.

Article 2

Àmbit d'aplicació

Estan sotmesos a aquesta Ordenança les instal·lacions, les màquines, els projectes de construcció, les relacions de veïnat, els comportaments ciutadans a l'interior i l'exterior dels edificis, les activitats de caràcter públic o privat i, en general, els emissors acústics independentment de qui en sigui el titular, el promotor o el responsable, tant si és una persona física com jurídica, pública o privada, en un lloc públic o privat, obert o tancat, dins el nostre terme municipal, susceptibles de generar contaminació acústica per renou o vibracions.

Queden exclosos de l'àmbit d'aplicació d'aquesta Ordenança:

- a) Les infraestructures portuàries i aeroportuàries i els eixos viaris i ferroviaris de competència estatal o autonòmica.
- b) Les activitats i infraestructures militars, que es regeixen per la normativa específica pròpia.
- c) Els renous que generin embarcacions de qualsevol classe o activitats a les aigües que limiten amb la costa, el control de les quals es reserva a l'autoritat estatal competent.
- d) El renou procedent de veus d'infants a l'àmbit domèstic, educatiu, esportiu i assistencial.

Article 3

Acció pública

Les persones físiques o jurídiques poden denunciar davant l'Ajuntament qualsevol actuació pública o privada de les que esmenta l'article anterior que causi molèsties, risc o dany per a les persones o els béns de qualsevol naturalesa de manera que incompleixi les normes de protecció acústica que estableix aquesta Ordenança.

Article 4

Competències

1. És potestat municipal exercir el control i exigir el compliment de la present Ordenança, obligant a adoptar les mesures preventives, correctores o reparadores necessàries, assenyalar limitacions, ordenar les inspeccions que siguin necessàries i aplicar les sancions corresponents, en cas d'incompliment.
2. Les prescripcions d'aquesta Ordenança són de compliment obligat i directe exigible en qualsevol tipus d'espectacles, construccions, demolicions, obres, instal·lacions fixes o temporals i qualsevol altra activitat que prevegin les normes d'ús urbanístic, com també per

a ampliacions o reformes que es projectin o executin.

També n'és exigible el compliment respecte del comportaments dels veïns o usuaris de la via pública, sense perjudici dels drets fonamentals que preveu la Constitució espanyola.

Article 5

Definicions i índexs acústics

A l'efecte d'aquesta Ordenança s'entén per

- a) *Activitat*: conjunt d'operacions o treballs de caràcter industrial, comercial, professional o de serveis, que s'exerceix en un centre, local, espai delimitat o establiment.
- b) *Aïllament acústic*: capacitat d'un element constructiu o tancament de no transmetre el so. Generalment, el grau d'aïllament acústic s'avalua comparant la relació entre les energissonores a ambdós costats de l'element.
- c) *Àrea acústica*: àmbit territorial, delimitat per l'administració competent, que presenta el mateix objectiu de qualitat acústica.
- d) *Àrea urbanitzada*: superfície del territori que compleix els requisits que estableix la legislació urbanística aplicable per ser classificada com a sòl urbà o urbanitzat, i que està integrada, de manera legal i efectiva, en la xarxa de dotacions i serveis propis dels nuclis de població. S'entén que és així quan les parcel·les, edificades o no, disposen de les dotacions i els serveis que requereix la legislació urbanística o poden arribar a disposar-ne sense més obres que les de connexió a les instal·lacions en funcionament.
- e) *Àrea urbanitzada existent*: superfície del territori que era àrea urbanitzada abans de l'entrada en vigor del Reial decret 1367/2007, de 19 d'octubre, que desplega la Llei 37/2003, de 17 de novembre, del renou, pel que fa a la zonificació acústica, els objectius de qualitat i les emissions acústiques.
- f) *Avaluació acústica*: resultat d'aplicar qualsevol mètode reglat dels que recull la Llei 37/2003, o els reglaments que la despleguen, incloent-hi aquesta Ordenança, que permet calcular, predir, preveure o mesurar la qualitat acústica i els efectes de la contaminació acústica.
- g) *Ciclomotor*: vehicle que defineix com a ciclomotor el Reial decret legislatiu 339/1990, de 2 de març, pel qual s'aprova el text articulat de la Llei sobre el trànsit, circulació de vehicles de motor i seguretat viària; vehicle de dues rodes i una sola plaça amb motor tèrmic de cilindrada no superior a 50 centímetres cúbics, o amb motor elèctric de potència superior a 1.000 watts, la velocitat del qual no excedeix els límits determinats reglamentàriament.
- h) *Contaminació acústica*: presència a l'ambient de renous o de vibracions, sigui quin sigui l'emissor acústic que els origina, que provoquen molèstia, risc o dany per a les persones, per al desenvolupament de les seves activitats o per als béns de qualsevol naturalesa, o que causen efectes significatius sobre el medi ambient.
- i) *Confrontació*: situació que es dona en la transmissió del renou, quan l'emissor i el receptor comparteixen murs i el renou es transmet únicament i exclusivament de manera estructural. Es considera que dos locals són confrontants quan en cap moment es produeix la transmissió de renou entre l'emissor i el receptor a través del medi ambient exterior.
- j) *Efectes nocius*: efectes negatius sobre la salut humana o el medi ambient.
- k) *Emissor acústic*: qualsevol infraestructura, equip, màquina, activitat o comportament que genera contaminació acústica. També es denomina font sonora o font de renou o vibracions.
- l) *Índex de renou o acústic*: magnitud física que expressa la contaminació acústica i que té relació amb els efectes nocius que produeix.
- m) *Índex de vibració*: magnitud física que expressa la vibració i que té relació amb els efectes nocius que produeix.

- n)* Ld: és el nivell sonor mig a llarg termini ponderat A definit en la norma ISO 1996-2: 1987, determinat al llarg de tots els períodes dia d'un any.(avalua el període diürn)
- o)* Le: és el nivell sonor mig a llarg termini ponderat A definit en la norma ISO 1996-2: 1987, determinat al llarg de tots els períodes horabaixa d'un any.(avalua el període vespertí)
- p)* Ln: és el nivell sonor mig a llarg termini ponderat A definit en la norma ISO 1996-2: 1987, determinat al llarg de tots els períodes nit d'un any.(avalua el període nocturn)
- q)* Lden: és l'Índex de renou dia-horabaixa-nit, expressat en decibels (dB) mitjançant la fórmula prevista a l'Annex I del RD 1513/2005.(avalua molèsties globals)
- r)* L max: Avalua nivells sonors màxims.
- s)* L Aeq: Avalua nivells sonors durant un interval temporal de x segons.
- t)* L Keq: Avalua nivells sonors, amb correccions de components tonals, de baixa freqüència o renous de caràcter impulsius.
- u)* Limitador enregistrator sonomètric: aparell destinat a controlar el renou emès pels mitjans de reproducció sonora i enregistrar els episodis de superació dels valors límit d'immissió de renou que estableix aquesta Ordenança.
- v)* Mapa de renou: representació gràfica dels nivells significatius de renou ambiental en un determinat territori obtinguts mesurant un conjunt de punts representatius en períodes diferents.
- w)* Molèstia: el grau de pertorbació que provoca el renou o les vibracions a la població, determinat mitjançant enquestes sobre el terreny.
- x)* Nivell d'emissió: nivell sonor en un lloc determinat originat per un emissor acústic que funciona en el mateix emplaçament.
- y)* Nivell d'immissió: nivell sonor en un lloc determinat originat per un emissor acústic ubicat en un altre emplaçament. També s'anomena nivell de recepció.
- z)* Objectiu de qualitat acústica: conjunt de requisits que han de complir les característiques acústiques d'un espai determinat en un moment concret, avaluat en funció dels índexs acústics que li siguin aplicables.
- aa)* Pla d'acció acústica: pla en què s'especifiquen les actuacions per a solucionar les qüestions relatives al renou i als seus efectes, que pot incloure la reducció del renou, si és necessari.
- bb)* Qualitat acústica: grau d'adequació de les característiques acústiques d'un espai a les activitats que s'hi duen a terme.
- cc)* Renou: senyal sonor que molesta o incomoda els éssers humans, o que els produeix o té l'efecte de produir-los un resultat psicològic o fisiològic advers.
- dd)* Renou ambiental: conjunt de senyals sonors procedents de diverses fonts, expressat en termes de nivell de pressió sonora, en un emplaçament i en un temps concret.
- ee)* Sistema bitonal: sistema de funcionament d'un dispositiu acústic que utilitza dos tons perfectament diferenciables de manera alternativa en intervals regulars.
- ff)* Sistema freqüencial: sistema de funcionament d'un dispositiu acústic en què la freqüència dominant del so emès pot variar de manera controlada, manualment o automàticament.
- gg)* Sistema monotonal: sistema de funcionament d'un dispositiu acústic en què predomina un únic to.
- hh)* Transmissió de renou aeri: transmissió del renou quan l'emissor i el receptor no comparteixen cap estructura física (com ara murs) i estan separats únicament per l'aire.
- ii)* Valor límit: valor d'un índex acústic que no ha de ser sobrepassat. Els valors límit poden variar segons l'emissor acústic (renou del trànsit rodat, ferroviari o aeri, renou industrial, etc.), l'entorn o la vulnerabilitat a la contaminació acústica dels grups de població. També poden ser diferents en situacions diferents (quan canvia l'emissor acústic o l'ús donat a l'entorn). En el cas que se superi un valor límit les autoritats competents estan obligades a preveure o aplicar mesures tendents a evitar-ho.

jj) Vehicle de motor: vehicle que defineix com a vehicle de motor el Reial decret legislatiu 339/1990: vehicle proveït de motor per a la seva propulsió. S'exclouen d'aquesta definició els ciclomotors i els tramvies.

kk) Vibració: pertorbació produïda per un emissor acústic que provoca l'oscil·lació periòdica dels cossos sobre la posició d'equilibri.

ll) Zona de protecció acústica especial: zona en què es produeixen nivells sonors alts encara que les activitats que hi ha, individualment considerades, compleixen els nivells legals exigits.

mm) Zona de servitud acústica: sector del territori, delimitat en els mapes de renou, on les immissions poden superar els objectius de qualitat acústica aplicables a les àrees acústiques corresponents i on es poden establir restriccions per a determinats usos del sòl, activitats, instal·lacions o edificis, amb la finalitat de complir, com a mínim, els valors límits d'immissió que hi ha establerts.

nn) Zona de situació acústica especial: zona de protecció acústica especial en la qual les mesures adoptades no han evitat l'incompliment dels objectius acústics.

oo) Zona de transició: àrea en què es defineixen valors intermedis entre dues zones limítrofes.

pp) Zona tranquil·la en una aglomeració: espai on no se supera un valor, que ha de ser fixat pel Govern, d'un determinat índex acústic.

qq) Zona tranquil·la en un camp obert: espai no pertorbat per renou procedent del trànsit rodat, les activitats industrials o les activitats esportives o recreatives.

Els termes acústics no inclosos en aquest article s'han d'interpretar d'acord amb la Llei estatal 37/2003; el Reial decret 1513/2005, de 16 de desembre, que desplega aquesta Llei pel que fa a l'avaluació i la gestió del renou ambiental; el Reial decret 1367/2007; la Llei 1/2007, de 16 de març, contra la contaminació acústica de les Illes Balears, i els termes que recullen el Codi tècnic de l'edificació i, en particular, el document bàsic "DB-HR Protecció contra el renou", aprovat pel Reial decret 1371/2007, de 19 d'octubre, o el que el substitueixi.

Article 6

Drets i deures

1. D'acord amb la normativa per la qual es regula el dret d'accés a la informació en matèria de medi ambient, l'Ajuntament ha de posar a disposició de la població la informació relativa a la contaminació acústica, de manera clara, comprensible i fàcilment accessible.
2. Els ciutadans tenen el deure de complir les normes de conducta que determina aquesta Ordenança en relació amb la contaminació acústica.

Capítol II

Prevençió i correcció de la contaminació acústica

Secció 1a

Prevençió de la contaminació acústica

Article 7

Períodes horaris

A l'efecte de l'aplicació d'aquesta Ordenança es considera període de temps diürn, de les 8.00 a les 20.00 hores; període de temps vespertí, de les 20.00 a les 23.00 hores, i període de temps nocturn, de les 23.00 a les 8.00 hores. En aquests períodes s'han d'aplicar els índexs acústics L_d , L_e i L_n , respectivament.

Article 8

Aplicació dels índexs acústics

1. Per a avaluar el nivell sonor ambiental s'han d'utilitzar els índexs dels nivells sonors continus equivalents dels períodes diürn, vespertí i nocturn, expressats en decibels ponderats (L_{Aeq} diürn, L_{Aeq} vespertí, L_{Aeq} nocturn, respectivament), que es calculen fent la mitjana de cadascun dels nivells en els períodes diürn, vespertí i nocturn d'un any (L_d , L_e i L_n , respectivament). Les mesures s'han de prendre d'acord amb el protocol que estableix l'annex IV d'aquesta Ordenança.
2. Per a avaluar els nivells sonors emesos i transmesos per emissors acústics s'ha d'utilitzar com a índex el nivell sonor continu equivalent per a un període d'integració de 5 segons com a mínim, expressat en decibels ponderats ($L_{Aeq, 5 \text{ segons}}$). Les mesures s'han de prendre d'acord amb el protocol que estableix l'annex IV d'aquesta Ordenança.
3. Els nivells sonors emesos per emissors acústics subjectes al compliment d'alguna norma específica, com ara màquines d'ús a l'aire lliure, s'han de mesurar i expressar de conformitat amb el que determinin aquestes normes específiques.
4. Els nivells sonors emesos per vehicles de motor i ciclomotors s'han d'avaluar de conformitat amb l'annex V d'aquesta Ordenança.
5. En el cas de nous emissors per a comprovar el compliment dels nivells de vibracions aplicables a l'espai interior dels edificis, s'ha d'aplicar l'índex L_{aw} , d'acord amb els articles 2 h, 3.1 b i l'annex I, apartat B, del Reial decret 1367/2007.

Article 9

Integració del renou en la gestió ambiental municipal

1. En l'execució de les tasques de planejament urbà i d'organització de les activitats i els serveis que comporten les actuacions municipals, s'ha de garantir la disminució dels nivells sonors ambientals sempre que sigui possible.
2. Els criteris a què es refereix el paràgraf anterior s'han d'aplicar, entre d'altres, en els àmbits següents:
 - a) El planejament urbanístic en general.
 - b) La planificació i el projecte de vies de circulació.
 - c) L'organització del trànsit en general.
 - d) Els transports col·lectius urbans.
 - e) La recollida de fems i la neteja de les vies i els espais públics.
 - f) La ubicació de centres docents, sanitaris, llocs de residència col·lectiva i altres establiments que l'Ajuntament consideri d'especial protecció acústica.
 - g) La consideració de l'impacte acústic en la concessió de llicències d'obres i d'activitats.
 - h) La regulació i el control periòdic de qualsevol activitat privada, comercial o lúdica a vies públiques o espais de concurrència pública.

3. L'Ajuntament ha de prendre les mesures complementàries que estimi convenients per a corregir i millorar els nivells acústics.

4. L'Ajuntament ha de determinar els nivells sonors ambientals del municipi de manera periòdica per a actualitzar el mapa de renous i poder així adequar-lo a aquesta Ordenança, avaluar les variacions produïdes i establir plans acústics d'acció municipal o declarar zones de protecció acústica especial.

Article 10

Àrees acústiques

1. L'Ajuntament ha de delimitar les àrees acústiques que es recullen a l'annex I d'aquesta Ordenança d'acord amb l'ús predominant del sòl que determina l'article 17 de la Llei 1/2007 i aplicant els criteris que determina l'article 5 del Reial decret 1367/2007.
2. Els objectius de qualitat acústica per a cadascuna de les àrees acústiques que preveu aquesta Ordenança es recullen a les taules de l'annex II.

Article 11

Mapa de renou del municipi

1. El mapa de renou del municipi té per objectius: classificar acústicament les zones urbanes, els nuclis de població i, si s'escau, les zones del medi natural, d'acord amb el que estableix l'annex I; analitzar els nivells acústics del terme municipal i proporcionar informació sobre les fonts sonores que causen la contaminació acústica.
2. L'Ajuntament ha d'elaborar el mapa de renou, que ha de complir els requisits mínims que es detallen a l'annex IV del Reial decret 1513/2005, i de l'article 21 de la Llei 1/2007, de 16 de març, contra la contaminació acústica de les Illes Balears, aplicant els criteris que s'estableixen per als nivells d'immissió dels emissors acústics a les zones urbanes, els nuclis de població i, si escau, les zones de medi natural, amb la finalitat d'analitzar els nivells acústics existents i proporcionar informació sobre les fonts sonores de la contaminació acústica del territori mitjançant la delimitació de les àrees acústiques del municipi.

Per a elaborar-lo, ha de distingir les àrees diferenciades que s'indiquen a continuació d'acord amb l'ús que hi ha o hi està previst, les fonts que generen la contaminació acústica o les condicions de qualitat sonora:

- a) Principals vies de comunicació
 - b) Àrees industrials i recreatives.
 - c) Àrees residencials i comercials.
 - d) Àrees especialment protegides per l'ús sanitari, docent o cultural.
 - e) Àrees especialment protegides pels valors mediambientals que necessiten ser preservats de la contaminació acústica.
 - f) Àrea del centre històric.
3. El mapa de renou del municipi ha de delimitar, de conformitat amb les directrius de desplaçament que preveu l'article 15.2 de la Llei 37/2003, l'àmbit territorial on s'han

d'integrar les àrees acústiques, i ha de contenir, entre d'altres, per a cadascuna de les àrees acústiques, informació sobre els aspectes següents:

- a) El valor dels índexs acústics que hi ha o es preveu que hi hagi.
 - b) Els valors límit i els objectius de qualitat acústica.
 - c) El compliment o la superació dels valor límits i els objectius de qualitat acústica.
 - d) Els models de càlcul i les dades que s'han utilitzat per a calcular el renou.
 - e) El nombre previst de persones, d'habitatges i de centres sanitaris, educatius i culturals exposats a la contaminació acústica.
 - f) Les limitacions derivades de les servituds aeronàutiques, determinades d'acord amb la normativa aplicable.
4. El mapa de renou municipal s'ha de revisar i, si cal, modificar cada cinc anys a partir de la data en què l'aprovi el Ple de l'Ajuntament.

Article 12

Pla acústic d'acció municipal

1. Totes les actuacions municipals que es desprenen de l'apartat anterior s'han de concretar en un pla acústic d'acció municipal, el qual ha d'incloure aspectes referits a la prevenció, el control i la correcció de la contaminació acústica; les actuacions de conscienciació i informació sobre la incidència d'aquest tipus de contaminació tant per a residents com per a visitants, i la determinació dels objectius de qualitat acústica associats als índexs d'emissió i immissió de renous i vibracions, tenint en compte el mapa de renous elaborat. El pla ha d'especificar la durada, el procediment de revisió i els mecanismes de finançament.
2. El contingut mínim i el procediment d'elaboració del pla acústic d'acció municipal s'han d'ajustar als requisits que s'estableixen a la secció 4a del capítol II del títol III, de la Llei 1/2007, i a l'article 10 del Reial decret 1513/2005.

Article 13

Objectius de qualitat acústica per a renous i vibracions (renou ambiental)

1. Els objectius de qualitat acústica dels nivells sonors ambientals aplicables a les àrees urbanitzades existents i als nous desenvolupaments urbanístics figuren a les taules A i A0, respectivament, de l'annex II d'aquesta Ordenança, i s'han d'avaluar d'acord amb el procediment que defineix l'annex I del Reial decret 1367/2007.
2. Els valors límit aplicables a espais naturals d'especial protecció acústica i reserves de sons d'origen natural declarats d'acord amb les disposicions de la Llei 1/2007 han de ser els que fixi en cada cas l'administració ambiental autonòmica competent per a declarar-los i s'han d'aplicar dins els límits geogràfics que s'estableixin a la declaració corresponent.
3. Els objectius de qualitat acústica per a renou aplicables a l'espai interior habitable d'edificis destinats a habitatge, usos residencials (incloent-hi els residencials públics), hospitalaris, educatius o culturals figuren a la taula B de l'annex II.
4. Els objectius de qualitat acústica per a vibracions transmeses per nous emissors acústics a espais interiors figuren a la taula C de l'annex II.

Article 14

Compliment dels objectius de qualitat acústica per a renou aplicables a àrees acústiques

Es considera que es respecten els objectius de qualitat acústica establerts a l'article 14 del RD 1367/2007 ,quan, per a cadascun dels índexs d'immissió de renou, *Ld*, *Le*, o *Ln*, els valors avaluats conformement als procediments establerts a l'annex IV compleixen, en el període d'un any, el següent:

- a) Cap valor supera els valors fixats a la corresponent taula A o A0 de l'annex II.
- b) El 97% de tots els valors diaris no superen en 3 dB els valors fixats a la corresponent taula A o A0 de l'annex II.

Secció 2a

Zones de protecció acústica especial

Article 15

Definició

Són zones de protecció acústica especial aquelles en què es produeixen uns elevats nivells sonors a causa de l'existència de nombroses activitats recreatives, espectacles o establiments públics, en l'activitat de les persones que els utilitzen, en el renou del trànsit, com també qualsevol altra activitat de caràcter permanent que incideixi en la saturació del nivell sonor de la zona, encara que l'activitat individualment considerada compleixi els nivells establerts en aquesta ordenança.

Article 16

Declaració

1. Correspon a l'Ajuntament, d'ofici o a petició del veïnatge, d'acord amb el que estableix la Llei 27/2006, de 18 de juliol, la proposta de declaració de zona de protecció acústica especial, mitjançant l'aportació d'un informe tècnic previ que acrediti l'incompliment dels objectius de qualitat acústica a la zona i un plànol de delimitació de la via o vies públiques el qual inclourà tots els punts en que s'han realitzat mesuratges en els que , s'afegiran 50 metres a un i altre costat dels punts de mesuratge extrems.
2. Aquesta proposta s'ha de sotmetre a un tràmit d'informació pública per un període d'un mes mitjançant la publicació de sengles anuncis al Butlletí Oficial de les Illes Balears i a dos dels diaris d'informació general de major difusió de la Comunitat Autònoma, en què s'ha d'establir on pot consultar-se l'expedient. Igualment, s'ha de donar audiència i vista de l'expedient a través de les associacions inscrites al REMEC a efectes que hi presentin les al·legacions que considerin pertinents, d'acord amb el que estableix la Llei 27/2006, de 18 de juliol.
3. Després del tràmit d'audiència i d'informació pública l'Ajuntament n'ha d'aprovar la declaració.
4. Una vegada aprovada la declaració, s'ha de trametre al consell de Mallorca.

5. Quan alguna d'aquestes zones comprèn més d'un terme municipal la declaració correspon, a proposta dels ajuntaments afectats, al consell de Mallorca.
6. L'acord de declaració s'ha de publicar al Butlletí Oficial de les Illes Balears i entra en vigor, tret que s'hi disposi el contrari, l'endemà de la publicació.

Article 17

Efectes

1. A les zones declarades de protecció acústica especial s'ha de perseguir la reducció progressiva dels nivells d'immissió fins a assolir els objectius de qualitat sonora que els són aplicables.
2. Per a aconseguir aquest objectiu l'Ajuntament ha d'elaborar plans de zona per a l'adopció de totes o d'alguna de les mesures següents:
 - a) Suspendre-hi la concessió de llicències d'activitat que puguin agreujar la situació.
 - b) Establir-hi horaris restringits per al desenvolupament de les activitats responsables, directament o indirectament, dels elevats nivells de contaminació acústica.
 - c) Prohibir-hi la circulació d'alguna classe de vehicles o restringir-n'hi la velocitat, o limitar-hi la circulació en determinats horaris, de conformitat amb les altres administracions competents.
 - d) Establir-hi límits d'emissió a l'exterior més restrictius que els de caràcter general, i exigir als titulars de les activitats mesures correctores complementàries.
 - e) Qualsevol altres mesures que es considerin adequades per a reduir-hi els nivells de contaminació acústica.

Article 18

Vigència

1. Les mesures adoptades als plans de zona s'han de mantenir en vigor mentre no quedi acreditada la recuperació dels nivells superats, mitjançant informe tècnic, i mentre l'òrgan que, hagi declarat la zona de protecció acústica especial no resolgui el cessament d'aquesta declaració, i es publiqui al Butlletí Oficial de les Illes Balears.
2. En la resolució de cessament i amb la finalitat de no veure reproduïdes les circumstàncies que varen motivar la declaració de la zona com de protecció acústica especial, s'ha d'incloure un programa d'actuacions encaminat a complir els objectius previstos a l'article 13 i 14 d'aquesta ordenança.
3. Això no obstant, l'òrgan competent haurà de declarar de nou la zona de protecció acústica especial quant, després de la resolució de finalització de la declaració de zona de protecció acústica especial, es constati de nou i a la mateixa zona, la superació de 3 dB en tres ocasions durant un mes en qualcun dels valors diaris (dia, horabaixa o nit) dels establerts en la Taula A del Annex II.

La proposta de nova declaració de zona de protecció acústica especial, se fonamentarà en un informe tècnic que acreditarà la superació dels objectius de qualitat acústica de la zona avaluada, amb els termes anteriorment exposats i d'acord amb els procediments previstos a aquesta ordenança.

La proposta es sotmetrà a un tràmit de informació pública durant un període de quinze dies, mitjançant la publicació d'un anunci al Bolletí Oficial de les Illes Balears i en dos dels diaris de informació general de més difusió a la comunitat autònoma, establint on es podrà consultar l'expedient.

Després del tràmit d'audiència i informació pública, l'òrgan competent procedirà a la aprovació de la declaració.

L'acord de declaració es publicarà al Butlletí Oficial de les Illes Balears i entrarà en vigor, tret que s'hi disposi el contrari, l'endemà de la publicació.

Els efectes de la nova declaració, podran ser els mateixos de la declaració prèvia, o bé s'establiran mesures addicionals de protecció.

Les mesures adoptades als plans de zona es mantindran en vigor sempre que no quedi acreditada la recuperació dels nivells superats mitjançant informe tècnic i es resolgui el cessament de la declaració de zona de protecció acústica especial per l'òrgan que segons les seves competència l'hagin declarat, i se publiqui al Bolletí Oficial de les Illes Balears.

A la resolució de cessament i a l'objecte de no veure reproduïdes les circumstàncies que motivaren la declaració de la zona com de protecció acústica especial, s'inclourà un programa d'actuacions encaminat a complir els objectius previstos en aquest ordenança.

4. L'Ajuntament, d'ofici o a petició de les persones afectades, pot fer nous mesuraments als punts indicats a l'informe tècnic, i ha de posar aquesta informació a disposició pública perquè es consulti i per a informar-ne.

Article 19

Zones de situació acústica especial

1. Si les mesures correctores descrites a l'art.17 incloses en els plans que es desenvolupen en una zona de protecció acústica especial no poden evitar l'incompliment dels objectius de qualitat acústica, l'Ajuntament ha de declarar la zona concreta com a zona de situació acústica especial.
2. En aquesta zona s'han de practicar noves mesures correctores específiques adreçades, a llarg termini, a millorar la qualitat acústica i, en particular, que no s'incompleixin els objectius de qualitat acústica corresponents a l'espai interior.

Capítol III

Avaluació del renou i les vibracions

Article 20

Límit d'immissió del renou transmès al medi ambient exterior

1. Les instal·lacions, els establiments i les activitats, tant noves com existents, han de respectar els valors límit d'immissió de renou transmès al medi ambient exterior que s'indiquen al quadre B1 de l'annex III d'aquesta Ordenança, segons el tipus d'àrea acústica receptora.

2. Es considera que es compleixen aquests límits si:
 - a) Els valors dels índexs acústics determinats d'acord amb els procediments que s'estableixen a l'annex IV d'aquesta Ordenança i a l'annex IV del Reial decret 1367/2007 no excedeixen en més de 5 dB(A) el límit d'aplicació que es fixa a la taula B1 de l'annex III d'aquesta Ordenança.
 - b) Els valors diaris (L_d , L_e , L_n i L_{den}), determinats d'acord amb els procediments que s'estableixen a l'annex IV d'aquesta Ordenança i a l'annex IV del Reial decret 1367/2007 no excedeixen en més de 3 dB(A) el límit d'aplicació que es fixa a la taula B1 de l'annex III d'aquesta Ordenança.
3. Si s'han de mesurar valors d'immissió a sòls que no tenen la consideració d'àrea urbanitzada s'hi han d'aplicar els valors límit d'immissió de renous corresponents a l'ús residencial o d'habitatge, tret que una norma de rang superior disposi una altra cosa.

Article 21

Límit de renou transmès per qualsevol emissor acústic a un espai interior receptor

1. Les instal·lacions, els establiments i les activitats, tant noves com existents, han de respectar els valors límit d'immissió de renou transmès a l'espai interior receptor que s'indiquen al quadre B2 de l'annex III d'aquesta Ordenança, segons el tipus d'àrea acústica receptora.
2. La taula B2 és vàlida tant per a fonts ubicades en espais interiors confrontants com per a fonts ubicades al medi ambient exterior.
3. Es considera que es compleixen aquests límits si:
 - a) Els valors dels índexs acústics determinats d'acord amb els procediments que s'estableixen a l'annex IV d'aquesta Ordenança i a l'annex IV del Reial decret 1367/2007 no excedeixen en més de 5 dB(A) el límit d'aplicació que es fixa a la taula B2 de l'annex III d'aquesta Ordenança.
 - b) Els valors diaris (L_d , L_e , L_n i L_{den}), determinats d'acord amb els procediments que s'estableixen a l'annex IV d'aquesta Ordenança i a l'annex IV del Reial decret 1367/2007 no excedeixen en més de 3 dB(A) el límit d'aplicació que es fixa a la taula B2 de l'annex III d'aquesta Ordenança.
4. Els nivells anteriors també s'han d'aplicar a d'altres establiments oberts al públic amb usos diferents als que s'esmenten, atenent raons d'analogia funcional o la necessitat d'una protecció acústica equivalent.
5. Quan en un edifici es permetin usos diferents del general comercial, administratiu, industrial, etc., els límits exigibles de transmissió interior entre locals de titulars diferents són els que s'estableixen per al receptor més sensible acústicament.

Article 22

Límits de vibracions aplicables a espais interiors

Els emissors generadors de vibracions han de respectar els valors límit de transmissió als locals acústicament confrontants que es fixen a la taula C de l'annex III d'aquesta Ordenança, de manera que no causin molèsties als ocupants.

Capítol IV **Normes específiques per a edificis i instal·lacions**

Article 23

Condicions dels edificis de protecció del renou i les vibracions

1. Els elements constructius dels edificis nous i les seves instal·lacions han de tenir les característiques adequades per a complir les exigències bàsiques de protecció contra el renou (HR) que s'indiquen a l'article 14 del Reial decret 314/2006, de 17 de març, pel qual s'aprova el Codi tècnic de l'edificació. Tal com s'indica en aquest Reial decret, per a justificar el compliment de l'exigència bàsica es poden adoptar solucions tècniques basades en el document bàsic DB HR "Protecció contra el renou", o bé solucions alternatives equivalents al DB HR.
2. Les modificacions i el manteniment dels edificis s'han de fer de manera que no s'hi redueixin les condicions de qualitat acústica.
3. Els titulars dels emissors acústics de les activitats o les instal·lacions, forestals, industrials, comercials o de serveis han d'adoptar les mesures necessàries d'insonorització i d'aïllament acústic per a complir els nivells de renou que s'estableixen al capítol III d'aquesta Ordenança. .
4. Els locals situats als edificis d'ús residencial o contigus a aquests han de complir l'article 41 a i b, 42, 43, 44 i 46 de la present ordenança, i amb caràcter general l'art. 42 2 a) de Llei 1/2007, que regula l'aïllament acústic que se'ls exigeix

Article 24

Llicències de nova construcció d'edificis

Quan es pretengui construir edificis en zones on els nivells sonors ambientals siguin superiors als objectius que corresponen a l'ús projectat, el promotor ha de presentar un projecte que inclogui els increments dels valors d'aïllament acústic en els paraments exteriors que preveu el Codi tècnic de l'edificació, de manera que es garanteixi que a l'interior de l'edifici es respecten els nivells objectius de qualitat acústica compatibles amb l'ús pretès.

Article 25

Condicions de les instal·lacions dels edificis de protecció del renou i les vibracions

1. Les instal·lacions i els serveis generals dels edificis, com ara els aparells elevadors, les portes d'accés, les instal·lacions de climatització, les calderes o els grups de pressió d'aigua, extractors de fums etc., s'han d'instal·lar amb les condicions necessàries d'ubicació i aïllament per a evitar que el renou i les vibracions que transmetin superin els límits que s'estableixen a l'annex III d'aquesta Ordenança.
2. Els propietaris o els responsables dels edificis estan obligats a mantenir les instal·lacions en bones condicions a fi que es compleixin aquests límits de renou i vibracions.

Capítol V
Normes específiques per a obres, treballs a la via pública i edificacions

Article 26

Condicions generals aplicables a obres, treballs a la via pública i edificacions

1. L'àmbit d'aplicació del control horari de les obres al carrer comprèn les que s'executen a tot el terme municipal de Palma.
2. Els responsables de les obres, les edificacions i els treballs a la via pública, amb la finalitat de minimitzar-ne les molèsties, han d'adoptar les mesures adequades per a reduir els nivells sonors i de vibracions d'aquests i de les màquines auxiliars que utilitzin. A aquest efecte, entre d'altres mesures, poden instal·lar silenciadors acústics o bancades amortidores de vibracions, o tancar la font sonora o ubicar-la a l'interior de l'estructura en construcció una vegada que l'estat de l'obra ho permeti.
3. Els equips i les màquines susceptibles de produir renous i vibracions emprats a les obres, les edificacions i els treballs a la via pública han de complir el que estableix la normativa sectorial aplicable, i les màquines d'ús a l'aire lliure en particular; les prescripcions del Reial decret 212/2002, de 22 de febrer, pel qual es regulen les emissions sonores a l'entorn degudes a determinades màquines d'ús a l'aire lliure, o la norma que el substitueixi. En qualsevol cas, els sistemes o els equips complementaris que s'utilitzin han de ser els més adequats per a reduir la contaminació acústica.
4. El control horari ha de ser complert per tota persona física o jurídica que realitzi obres incloses a l'àmbit territorial d'aplicació d'aquesta Ordenança.

L'execució d'obres que superen els límits establerts al terme municipal de Palma només està permesa els dies laborables entre les 9 i les 20 hores.

En el període compres entre el dia 1 de maig i 30 d'octubre, ambdós inclosos, a les zones del municipi de Palma, declarades de gran aflluència turística, segons el que disposa la Llei 11/2001 de 15 de juny, d'ordenació de l'activitat comercial a les Illes Balears, l'horari per dur a terme obres que superin els límits establerts serà de les 11 a les 19 hores. El que es disposa a aquest paràgraf també podrà ser d'aplicació a altres zones del municipi, prèvia resolució de l'òrgan municipal competent

5. S'exceptuen del que estableix l'apartat anterior les obres motivades per la reparació d'avaries en les conduccions existents que han de ser solucionades per motius de seguretat i/o salubritat.
6. A les obres públiques i a la construcció s'han d'usar les màquines i els equips tècnicament menys renouers de la manera més adequada per a generar la menor contaminació acústica possible. Concretament:
 - a) Els generadors elèctrics que s'instal·lin a la via pública han de tenir una potència sonora de 90 dB PWL com a màxim, amb un espectre sense components tonals emergents. Si l'obra s'allarga més d'un mes s'han de substituir per connexió elèctrica, llevat que l'obra

sigui en una urbanització o que hi hagi un informe desfavorable del distribuïdor elèctric de la zona.

- b) Els motors de combustió han d'estar equipats amb silenciadors de gasos d'escapament i sistemes esmorteïdors de renou i vibracions.
- c) Els motors de les màquines han d'estar aturats quan aquestes no s'utilitzen.
- d) Els compressors i la resta de les màquines renoueres situats a l'exterior de les obres o a menys de 50 metres d'edificis ocupats han de funcionar amb la capota tancada i amb tots els elements de protecció instal·lats.
- e) Els martells pneumàtics, autònoms o no, han de disposar d'un mecanisme silenciador de l'admissió i l'expulsió de l'aire.

Article 27

Valors límits d'immissió

Per avaluar el renou que produeixen les obres, les edificacions o els treballs a la via pública, s'han d'aplicar els criteris de compliment dels objectius de qualitat acústica per a renou aplicables a àrees acústiques previstos a l'art. 14 de la present Ordenança.

Article 28

Paralització automàtica de les obres

1. Les obres que incompleixin els valors d'immissió de renous i vibracions que s'estableixen en aquesta Ordenança s'han de paraitzar. Per a reiniciar-les la persona titular ha de presentar un estudi acústic amb les característiques que es descriuen a l'article 28.2 i un certificat tècnic que justifiqui que es compliran els valors d'immissió permesos.

2. Als efectes previstos a l'apartat anterior, el contingut mínim de l'estudi acústic del desenvolupament d'obres és el següent:

- a) La descripció de les màquines que s'ha d'emprar.
- b) El termini d'ús de les màquines susceptibles de provocar molèsties.
- c) L'impacte sonor que es preveu.
- d) Les mesures correctores contra la contaminació acústica que s'instal·len, tant per al renou com per a les vibracions.
- e) La previsió o els resultats reals dels mesuraments efectuats a una distància de dos metres dels límits de l'obra, determinats d'acord amb els procediments que s'estableixen en l'annex IV d'aquesta Ordenança, que han de respectar els valors límits d'immissió de renou transmès al medi ambient exterior que s'indiquen en el quadre B1 de l'annex III, segons el tipus d'àrea acústica receptora.
- f) La previsió o els resultats reals dels mesuraments en els espais interiors afectats o en els que el tècnic o la tècnica de l'estudi consideri més desfavorables, determinats d'acord amb els procediments que s'estableixen en l'annex IV d'aquesta Ordenança, que han de respectar els valors límits d'immissió de renou transmès al medi ambient exterior que s'indiquen en el quadre B2 de l'annex III, segons el tipus d'àrea acústica receptora.

g) La previsió o els resultats reals dels mesuraments en els espais exteriors afectats o en els que el tècnic o la tècnica de l'estudi consideri més desfavorables, del compliment dels Objectius de qualitat acústica determinats d'acord amb els procediments que s'estableixen en l'annex IV d'aquesta Ordenança, que han de respectar els valors límits d'immissió de renou fixats a l'art. 14 de la present Ordenança

h) La previsió o els resultats reals dels mesuraments efectuats en els espais afectats o en els que el tècnic o la tècnica de l'estudi consideri més desfavorables, per controlar que les vibracions de les màquines instal·lades a l'obra respecten els valors límit que s'indiquen en la taula C de l'annex III d'aquesta Ordenança.

i) Els plànols amb les dades, les màquines i les mesures correctores.

j) Un certificat, signat pel tècnic o tècnica. competent i pel responsable de l'obra, que acrediti es mesures correctores que es prenen i el compliment dels valors límits.

Article 29

Exoneracions

1. La Batlia, respectant els principis de legalitat i proporcionalitat, i afectant els drets individuals el mínim possible, haurà d'atorgar una autorització per a les activitats en què no es puguin garantir els nivells de renou que s'estableixen al capítol III d'aquesta Ordenança, per raons tècniques i acreditades degudament per part de les persones interessades, en què s'ha de fer constar expressament la limitació de l'horari en què es pot dur a terme l'activitat.

Mentre l'Ajuntament no hagi delimitat les àrees acústiques, les condicions de l'autorització s'han de fixar segons la sensibilitat acústica de l'àrea a la qual té lloc l'activitat, d'acord amb els criteris de l'article 5 del Reial decret 1367/2007. Quan a l'àrea coexisteixin diversos usos, en absència dels criteris d'assignació d'ús predominant corresponent a l'aplicació dels criteris que s'indiquen a l'annex V del Reial decret 1367/2007, s'ha d'aplicar el principi de protecció dels receptors més sensibles (1.2 d de l'annex V del Reial decret 1367/2007).

L'horari de feina ha de ser dins el període diürn que estableix aquesta Ordenança. Excepcionalment, i per raons acreditades, es poden autoritzar treballs, tant a la via pública com en edificis, sense respectar aquest horari. En qualsevol cas, s'han d'adoptar les mesures i les precaucions necessàries per a reduir al mínim els nivells sonors de pertorbació de la tranquil·litat ciutadana. L'autorització que s'atorgui amb aquestes raons excepcionals no pot aprovar activitats que, en conjunt, puguin produir renous i vibracions superiors al 60% dels admissibles en el període diürn.

2. A les obres d'urgència reconeguda i a les tasques que es facin per raons de seguretat o perill, l'ajornament de les quals pugui ocasionar perills d'esfondrament, inundació, corriment, explosió o riscos de naturalesa anàloga, es pot autoritzar l'ús de màquines i l'execució de treballs encara que suposin una emissió de renous més gran de la permesa a la zona, procurant que l'horari de feina amb un major volum de renou ocasioni les menors molèsties possibles i que els treballadors disposin de la protecció necessària que

estableixen les normes de seguretat preceptives. En aquest cas l'Ajuntament ha d'autoritzar expressament les obres o les tasques i ha de determinar els valors límit d'emissió que s'han de complir d'acord amb les circumstàncies que hi concorrin.

Capítol VI

Normes específiques per a sistemes d'alarma i megafonia, relacions veïnals i activitats a l'aire lliure i al medi ambient exterior

Secció 1a

Sistemes d'alarma i megafonia

Article 30

Instal·lació i ús dels sistemes d'alarma acústics

1. Es considera un sistema d'alarma acústic qualsevol tipus d'alarma o sirena, monotonal, bitonal o freqüencial, que radiï tant a l'exterior com a l'interior de zones comunes o d'equipaments.
2. Els sistemes d'alarma acústics han de correspondre a models que compleixin la normativa reguladora pròpia i s'han de mantenir en un estat d'ús i funcionament perfectes, amb la finalitat de reduir al màxim les molèsties que puguin ocasionar sense disminuir-ne l'eficàcia i d'evitar que s'activin per causes injustificades o diferents de les que n'han motivat la instal·lació.
3. Per a instal·lar un avisador acústic d'emplaçament fix la persona titular del sistema d'alarma ha de presentar a la Policia Local un certificat de l'instal·lador i un document en què constin les dades del titular, amb el domicili i el telèfon, la voluntat d'instal·lar el sistema d'alarma, les característiques acústiques d'aquest, la persona responsable d'instal·lar-lo i desconnectar-lo i el pla de proves, amb els assajos inicials i periòdics.
4. S'autoritzen les proves i els assajos dels sistemes d'alarma acústic, un cop que s'han comunicat a la Policia Local, que s'indiquen a continuació:
 - a) Proves inicials: són les que es fan immediatament després d'haver instal·lat el sistema; s'han de fer entre les 11 i les 14 hores i entre les 17 i les 19 hores dels dies laborables. (En concordança amb l'horari de l'art. 7)
 - b) Proves periòdiques: són les que es fan de manera periòdica per a comprovar que els sistemes d'alarma funcionen; es poden fer com a màxim un cop al mes, durant cinc minuts, en l'horari que s'estableix a l'apartat a anterior.
5. El sistema d'alarma només pot emetre un senyal continu de 85 dB(A), mesurats a tres metres de distància en la direcció de màxima emissió sonora, durant 60 segons, i repetir-lo tres vegades com a màxim amb dos períodes de silenci de 30 a 60 segons. Si el sistema no s'ha desactivat quan ha acabat el cicle, no pot començar a funcionar de nou.
6. Els sistemes acústics d'alarma o d'emergència no es poden usar sense una causa justificada.
7. Les persones responsables d'empreses, comerços, domicilis o vehicles que tenen instal·lat un sistema d'alarma acústic han de mantenir-lo en un estat de funcionament perfecte per a evitar que s'activi per causes injustificades i han de desconnectar-lo immediatament en el cas que l'activació respongui a una falsa alarma.
8. El fet que un sistema d'alarma, del qual no s'han comunicat les dades que s'estableixen a l'apartat 3 d'aquest article a la Policia Local, s'activi injustificadament i provoqui molèsties greus al veïnat autoritza la Policia Local a desactivar-lo, desmuntar-lo i retirar-lo de la instal·lació o traslladar el vehicle a un lloc adequat, fent ús dels mitjans necessaris per a

fer-ho. Les despeses que originin aquestes operacions són a càrrec de la persona titular de la instal·lació o el vehicle o del industrial subministrador, segons el cas, sense perjudici de la imposició de les sancions corresponents, quan les molèsties derivin d'actes imputables a l'actuació de la persona propietària titular o industrial subministradora, d'una instal·lació deficient de l'aparell o d'una falta de les operacions necessàries per a mantenir-lo en bon estat de conservació.

Article 31

Sistemes de megafonia i altres dispositius sonors al medi ambient exterior

1. Amb la finalitat d'evitar la superació dels límits assenyalats en aquesta Ordenança i les molèsties als veïns, es prohibeix usar aparells de megafonia o qualsevol altre dispositiu sonor al medi ambient exterior amb finalitats de propaganda, reclam, avís, distracció i anàlegs, que no hagi estat prèviament autoritzat, tret que s'esdevingui una situació d'emergència.
2. Quan hi concorren raons d'interès general o d'especial significació ciutadana l'òrgan municipal competent pot autoritzar l'ús dels dispositius sonors que s'esmenten a l'apartat anterior, amb els valors límit d'immissió que s'estableixen al capítol III d'aquesta Ordenança, a tot el terme municipal o en una part. Aquests sistemes han de ser direccionals, han d'estar orientats cap a les instal·lacions i s'han d'utilitzar a un volum adequat i amb una freqüència adequats.

Secció 2a *Relacions veïnals*

Article 32

Comportament dels ciutadans a l'exterior i a l'interior d'habitatges o locals particulars

1. A l'exterior els ciutadans han de respectar els límits de la bona convivència ciutadana, de manera que els renous que produeixen no pertorbin el descans ni la tranquil·litat dels veïns ni impedeixin el funcionament normal de les activitats pròpies dels locals receptors.
2. A l'interior dels habitatges o locals particulars els ciutadans han de respectar els límits tolerables de la bona convivència veïnal, de manera que els renous que produeixen no superin els valors límit d'immissió que s'estableixen al capítol III d'aquesta Ordenança, a fi de no pertorbar el descans i la tranquil·litat dels veïns ni impedir el funcionament normal de les activitats pròpies dels locals receptors.
3. La prescripció establerta al paràgraf anterior es refereix, entre d'altres, als renous produïts a qualsevol hora per:
 - a) El to excessivament alt de la veu humana o les activitats directes de les persones.
 - b) Els aparells o instruments musicals.
 - c) Les activitats domèstiques (trasllat de mobiliari, bricolatge, petites reparacions).
 - d) Animals de companyia segons l'establert a l'ordenança per a l'inserció dels animals de companyia a la societat urbana.
4. Quan no sigui possible el mesurament amb sonometre del volum dels emissors acústics, el personal inspector municipal o l'agent de la Policia Local, l'ha d'avaluar amb criteris de

proporcionalitat per a constatar les molèsties a veïns i/o a l'objecte que s'adoptin les mesures oportunes

Article 33

Instal·lacions i aparells domèstics

Amb la finalitat de no pertorbar la bona convivència, els propietaris o usuaris de receptors de ràdio, televisió, equips de música, electrodomèstics, aparells d'aire condicionat, instruments musicals i, en general, qualsevol font sonora domèstica, han d'instal·lar-los i ajustar-ne l'ús de manera que durant el funcionament compleixin els valors límit d'immissió que s'estableixen al capítol III d'aquesta Ordenança.

Secció 3a

Activitats a l'aire lliure

Article 34

Activitats a l'aire lliure de caràcter general

Les fires d'atraccions, els mercats, les parades de venda ambulant i qualsevol altra activitat a l'aire lliure que tingui una incidència acústica significativa han de disposar de les mesures correctores adequades per a assegurar que es respecten els límits de transmissió de renous i vibracions a l'exterior que s'estableixen al capítol III d'aquesta Ordenança.

Article 35

Dispenses de les prescripcions de l'Ordenança

1. Per raons d'interès general o de significació ciutadana especial, o amb motiu de l'organització d'actes amb una projecció oficial, cultural, esdeveniments o competicions esportives, o de naturalesa anàloga especial, sense ànim de lucre, a petició dels organitzadors, l'òrgan municipal competent pot dispensar del compliment dels valors límit d'emissió sonora que s'estableixen al capítol III de l'Ordenança i pot fixar altres limitacions segons les circumstàncies concurrents; en qualsevol cas, horari i termini.
2. Per a obtenir la dita dispensa els titulars dels emissors acústics han de presentar una sol·licitud amb almenys 15 dies d'antelació a l'acte, en què s'indiqui que s'empren les tècniques acústiques més adequades i, malgrat tot, no es poden respectar els valors límit.
3. A la dispensa, si s'escau concedida, ha de constar el nom les dades de l'esdeveniment, les de la persona responsable i els períodes horaris en què es poden fer actuacions o emprar equips musicals de megafonia o anàlegs.

Secció 4a

Altres activitats al medi ambient exterior

Article 36

Transport, càrrega, descàrrega i repartiment de mercaderies

1. El transport, la càrrega, la descàrrega i el repartiment de mercaderies s'han de fer adoptant les mesures i les precaucions necessàries per a reduir al mínim la contaminació acústica i sense produir impactes directes al terra del vehicle ni en el paviment. Així

mateix, s'han d'emprar les millors tècniques disponibles per a evitar el renou que produeixen el desplaçament i els tremolors de la càrrega durant el recorregut del repartiment. En concret, els contenidors i els carros de càrrega, descàrrega i distribució de mercaderies s'han de condicionar per a evitar la transmissió dels renous. En qualsevol cas, s'han de respectar els valors límit d'immissió de transmissió que s'indiquen a les taules del capítol III i al punt 2 de l'annex V d'aquesta Ordenança.

2. Les activitats de càrrega i descàrrega de mercaderies, manipulació de productes, contenidors, materials de construcció o similars es desenvoluparà dins els corresponents horaris autoritzats.
3. Per a les operacions de carrega i descarrega que s'efectuïn des de la via pública es disposarà de mitjans tècnics i precaucions necessàries perquè els renous produïts durant la manipulació de mercaderies s'ajustin al que es disposa a les taules B1 i B2 de l'annex III d'aquesta ordenança
4. Per al transport de mercaderies s'han d'utilitzar exclusivament carretons amb rodes de cambra d'aire o be amb revestiments de goma i/o policarbonat.
5. L'Ajuntament pot autoritzar, de manera excepcional, la càrrega o la descàrrega de materials a les empreses o els comerços que justifiquin tècnicament la impossibilitat d'adaptar-se als horaris que s'estableixen a l'apartat anterior, sempre que es garanteixi que es compleixen els valors límit d'immissió acústica.

Article 37

Recollida de residus urbans i tasques de neteja viària

1. A la recollida de residus urbans i les tasques de neteja viària s'han d'adoptar les mesures i les precaucions tècnicament viables per a minimitzar els renous dels vehicles de recollida i de les màquines de recollida i neteja de residus, com també els derivats de la manipulació dels contenidors, la compactació dels residus, la neteja o l'agranada mecànica, etc. En qualsevol cas, s'han de respectar els valors límit d'immissió de transmissió que s'indiquen a les taules del capítol III i el punt 2 de l'annex V d'aquesta Ordenança.
2. Tan bon punt la tècnica ho permeti els contenidors utilitzats per a recollir qualsevol tipus de residus han d'incorporar dispositius d'amortiment acústic a fi de mitigar-ne les emissions de renou.
3. Els contenidors de recollida de vidre situats en zones residencials s'han d'instal·lar preferentment en llocs en els quals es compatibilitzi l'eficàcia i la minimització de molèsties als veïns. El vidre s'hi ha de dipositar entre les 8 i les 22 h.

Capítol VII

Normes específiques per a activitats comercials, industrials, de serveis, d'emmagatzematge, esportives, recreatives o d'oci

Article 38

Adequació de les activitats a les disposicions d'aquesta Ordenança

1. Les activitats comercials, industrials i de serveis han de complir les normes vigents en matèria de contaminació acústica, sense perjudici del període d'adaptació previst a la disposició transitòria primera d'aquesta ordenança.
2. Si una activitat no compleix el que disposa aquesta Ordenança l'Ajuntament ha de requerir que s'adoptin les mesures correctores en matèria de contaminació acústica en el funcionament de l'activitat, les instal·lacions o els elements que pertoqui, necessàries perquè l'activitat s'ajusti a les condicions reglamentàries.

Article 39

Efectes additius

Quan per efectes additius derivats, directa o indirectament, del funcionament o exercici d'una instal·lació, establiment o activitat, es superin els objectius de qualitat acústica per renou establerts a l'article 13 , el titular haurà d'adoptar les mesures necessàries per evitar que la superació es produeixi

Article 40

Activitats que disposen d'espais oberts al medi ambient exterior (Grup 0)

1. S'inclouen en aquest article les activitats que disposen d'espais públics i/o privats oberts al medi ambient exterior, com ara terrasses, porxos, patis, jardins o similars.
2. Per al control de la contaminació acústica, es considera que aquests espais formen part de l'activitat, per la qual cosa la persona promotora haurà de presentar un estudi acústic que acrediti que es compleixen els límits de transmissió de renous i vibracions que s'estableixen al capítol III d'aquesta Ordenança, tant a l'exterior com a l'interior dels locals acústicament adjacents.
3. A les terrasses exteriors, la instal·lació de qualsevol mena d'element acústic extern o de megafonia i la realització d'actuacions en viu han de disposar d'autorització expressa.
4. Es prohibeix l'activitat d'animador mitjançant megafonia en què s'insti a la clientela dels establiments a cantar, vociferar o ballar.

Article 41

Classificació acústica d'activitats recreatives, entreteniment, culte religiós, de l'oferta de restauració o similar (aïllament acústic)

1. Per a les instal·lacions a locals que comptin entre els seus elements amb sistemes d'amplificació sonora regulables a voluntat o veus humanes, l'aïllament acústic mínim exigible als elements delimitadors (incloent-hi portes, finestres i buits de ventilació) es dedueix sobre la base dels següents nivells d'emissió interior màxima:

- Grup 1. Sales de festes, sales de ball, discoteques, cafès concert, altres locals autoritzats per a actuacions musicals en directe, i similars: 100 dBA.
- Grup 2. Bars musicals o similars (sense actuacions en directe): 90 dBA.
- Grup 3. Bingos, salons de joc i recreatius, gimnasos, ludoteques i similars, equipaments esportius i centres de culte amb música, cànctics o altres manifestacions sonores: 85 dBA.
- Grup 4. Bars, cafeteries, restaurants i altres establiments de l'oferta turística complementària: 80 dBA.

2.- S'entén per nivell d'immissió el nivell sonor màxim, LAeq 60s, que es genera dins l'activitat, mesurat en un lloc representatiu degudament justificat. Als locals de concurrència pública s'ha de mesurar a la part central de la zona de públic on hi hagi el major nivell sonor i amb tots els serveis a ple rendiment.

3.- Les activitats de nova creació que pertanyin als grups 1 i 2 d'aquest article, quan estiguin ubicades en un edifici amb habitatges confrontants i així ho estableixi l'òrgan municipal competent, han de disposar d'un sistema limitador dels equips de reproducció o amplificació de les característiques descrites a l'annex VI d'aquesta Ordenança, per a controlar-ne el renou.

Article 42

Aïllament acústic mínim al renou aeri de locals tancats destinats a activitats recreatives, entreteniment, culte religiós, de l'oferta de restauració o similars

1. Els valors mínims d'aïllament a renou aeri DnT,A entre un recinte d'activitat i un recinte d'ús protegit (residencial públic o privat, sanitari, educatiu, cultural i similars), en funció del tipus d'activitat i l'horari de funcionament són:

Tipus d'activitat	Nivell d'emissió	Aïllament DnT,A dB(A) Horari diürn i vespertí (entre les 8 i les 23 h)	Aïllament DnT,A dB(A) Horari nocturn (entre les 23 i les 8 h)
Grup 1	100	70	75
Grup 2	90	65	70
Grup 3	85	60	65
Grup 4	80	55	60

(*) Se n'indiquen els valors mínims. En qualsevol cas, l'aïllament que s'ha d'acreditar és el necessari per a garantir a l'habitatge més afectat un nivell de renou igual o inferior al valor límit d'immissió permès a ambient interior.

2. D'acord amb les especificacions de la norma UNE-EN-ISO 140-4, aquesta exigència de valors mínims d'aïllament a renou aeri únicament és aplicable quan existeix una única paret mitgera separadora entre el local en el qual s'exerceix l'activitat i el recinte receptor dedicat a ús residencial, d'hostalatge, de zona de dormitoris, educatiu, sanitari, cultural o religiós, sense presència de recintes intermedis dedicats a d'altres usos diferents, entre l'activitat i aquest recinte receptor. Per això, només són pertinents el mesurament de l'aïllament a renou aeri i el contrast dels resultats obtinguts amb els valors mínims que es fixen en aquest apartat quan el recinte emissor i el receptor estiguin separats per un parament, horitzontal, vertical o inclinat.

3. Si s'han de dur a terme mesuraments per a comprovar les exigències de l'aïllament acústic al renou aeri entre locals, s'han de realitzar *in situ* d'acord amb el document bàsic "DB-HR. Protecció contra el renou del Codi tècnic de l'edificació" i la metodologia establerta a la norma UNE-EN ISO 140-4 o qualsevol altra que la substitueixi, i avaluada segons la norma UNE-EN ISO 717-1 o qualsevol altra que la substitueixi, en un rang de freqüències mínim de 100 Hz a 5 kHz, excepte per a les activitats de concurrència pública del grup 1, 2 i 3.
4. Per a les activitats de concurrència pública del grup 1, 2 i 3 es permet l'ús de l'equip de reproducció sonora de l'activitat mateixa per a realitzar les mesures d'aïllament en el rang de freqüències de 100 Hz a 5 kHz.

Article 43

Aïllament acústic mínim a les façanes contra el renou aeri D2m,nT,Atr de locals tancats dels grups 1, 2 i 3 ubicats a sectors de territori amb predomini de sòl d'ús residencial, sanitari, docent o cultural

1. L'aïllament acústic a les façanes contra el renou aeri D2m,nT,Atr no ha de ser inferior als valors de la taula següent:

Grup	D2m,nT,Atr
Grup 1	45 dB(A)
Grup 2 i 3	35 dB(A)

2. Aquest aïllament s'ha de determinar segons el que estableix el document bàsic "DB-HR. Protecció contra el renou del Codi tècnic de l'edificació" i la metodologia establerta a la norma UNE-EN ISO 140-5 o qualsevol altra que la substitueixi.

Article 44

Aïllament mínim en locals tancats destinats a qualsevol activitat

1. L'aïllament mínim a renou aeri DnT,A, exigible als locals situats en recintes d'ús residencial, o que hi confrontin, en zona de dormitoris en activitats d'allotjament públic, d'ús educatiu, sanitari, cultural o religiós, destinats a qualsevol activitat amb un nivell d'emissió superior a 80 dBA, és el següent:
 - a) Elements constructius separadors horitzontals i verticals: 50 dBA si l'activitat funciona només en horari diürn o 60 dBA si ha de funcionar en horari nocturn, encara que sigui de forma limitada.
 - b) Aquests valors s'incrementen fins a garantir que no se superen els nivells exigits de qualitat acústica a l'ambient interior dels habitatges.
 - c) Elements constructius horitzontals i verticals de tancament exterior, façanes i cobertes, 30 dBA.
2. En relació amb l'apartat anterior, quan el focus emissor de renou és un element puntual, l'aïllament acústic pot limitar-se a aquest focus.

Article 45

Estudi acústic

1. Per a l'obertura d'activitats dels grups 1 i 2 és necessari que un tècnic o una tècnica competent redacti un estudi acústic específic, que s'ha d'incorporar al projecte o a la memòria tècnica d'activitats, si pertoca, relatiu a la incidència acústica de l'activitat a l'entorn. L'estudi ha de descriure l'activitat que es pretén dur a terme, els equips que s'hi han d'instal·lar, la direcció dels altaveus, l'angle d'abast de la font d'ona sonora, les característiques dels elements acústics, les mesures correctores i els plànols de situació a la zona i de les instal·lacions realment executades.
2. L'estudi acústic per a les activitats del grup 1 i 2 que s'indiquen al punt anterior ha de contenir com a mínim la informació següent:
 - a) La identificació dels emissors acústics, incloent-hi la producció de renou de la veu humana, amb la valoració dels nivells màxims d'emissió de renou a l'origen. El renou procedent de les màquines i dels equips de reproducció musical s'ha de justificar amb la documentació tècnica corresponent facilitada pel fabricant. En el cas que no es disposi d'aquesta documentació, s'ha d'aportar un certificat del tècnic competent que acrediti el nivell de renou emès enregistrat d'acord amb un procediment de mesuratge reconegut.
 - b) La valoració, mitjançant un mètode de solvència técnico-científica reconeguda, dels efectes additius dels emissors acústics identificats, que indiqui els nivells d'immissió acústica que produeix el conjunt d'emissors acústics.
 - c) La valoració, mitjançant un mètode de solvència tecnicocientífica reconeguda, que comprovi que els nivells de renou transmès al medi exterior i als locals, les activitats i els habitatges confrontants no superen els valors límit d'immissió que s'estableixen en aquesta Ordenança.
 - d) Les mesures correctores i protectores que es considerin més oportunes per a no superar els valors límit d'immissió que s'estableixen en aquesta Ordenança.
3. Si s'apliquen mesures correctores i protectores s'han d'avaluar els nivells d'immissió, mitjançant un mètode de solvència tecnicocientífica reconeguda, al medi exterior i als locals, les activitats i els habitatges confrontants.
4. Quan s'hagin executat les instal·lacions, el tècnic o la tècnica, o la persona encarregada de la direcció, ha d'expedir un certificat que ha de formar part del certificat final d'activitat, si pertoca, que acrediti que es compleixen aquesta Ordenança i la normativa sectorial aplicable. Així mateix, el certificat per a les activitats del grup 1 i 2, ha de contenir:
 - a) El volum màxim a què es pot tenir cadascun dels equips de reproducció o amplificació sonora instal·lats en l'activitat sense que, en la situació més desfavorable, s'ultrapassin els valors límit d'immissió de renous i vibracions. S'ha d'indicar si els emissors acústics s'han limitat mecànicament o digitalment perquè no se superi aquest volum màxim.
 - b) Els resultats dels mesuraments efectuats als llimdars de la superfície de l'activitat.
 - c) Els resultats reals dels mesuraments efectuats a una distància de dos metres dels límits de l'activitat o a la ubicació més desfavorable, que en cap cas poden superar els valors límit que s'indiquen al quadre B1 de l'annex III.
 - d) Els resultats reals dels mesuraments als espais interiors, en la ubicació més desfavorable, que han de respectar els valors límit que s'indiquen al quadre B2 de l'annex III.

- e) Els resultats reals dels mesuraments de les vibracions de les màquines instal·lades a l'obra als espais confrontants o a la ubicació més desfavorable, que han de respectar els valors límit que es fixen a la taula C de l'annex III d'aquesta Ordenança.
 - f) Els valors de l'aïllament acústic a les façanes contra el renou aeri $D_{2m,nT,Atr}$ dB(A), l'aïllament acústic al renou aeri entre recintes $D_{nT,A}$ dB(A) i el nivell global de pressió de renou d'impactes estandarditzat, $L'_{nT,w}$, d'acord amb les definicions i els procediments prevists en aquesta Ordenança, en els casos en què pertoqui.
 - g) Altres resultats aclaridors o d'interès per a l'estudi, mesurats d'acord amb una norma UNE, el document bàsic "DB-HR. Protecció contra el renou", aprovat pel Reial decret 1371/2007, o qualsevol altra norma similar.
 - h) El grau màxim que exigeix la normativa aplicable estatal, autonòmica o local per a la protecció del medi ambient contra la contaminació per emissió de renous i vibracions.
 - i) La signatura de la persona responsable de l'activitat precedida de l'expressió *Vist i plau*, que dóna la conformitat a les mesures aplicades.
5. Per a l'obertura d'activitats dels grups 0 amb equips de reproducció sonora i/o musical, 3 i 4 cal que el tècnic o la tècnica, o la persona encarregada de la direcció redacti un estudi acústic específic, que s'ha d'incorporar al projecte o a la memòria tècnica d'activitats, si pertoca, relatiu a la incidència acústica de l'activitat a l'entorn. L'estudi ha de descriure l'activitat que es pretén dur a terme, els equips que s'hi han d'instal·lar, la directivitat dels altaveus, l'angle d'abast de la font d'ona sonora, les característiques dels elements acústics, les mesures correctores i els plànols de situació a la zona i a les instal·lacions realment executades.
6. L'estudi acústic per a les activitats de grup 0 que s'indica al punt anterior ha de contenir la informació mínima següent:
- a) La identificació dels emissors acústics de l'activitat, incloent-hi la producció de renou de la veu humana, amb la valoració dels nivells màxims d'emissió de renou a l'origen. El renou procedent de les màquines i dels equips de reproducció musical s'ha de justificar amb la documentació tècnica corresponent facilitada pel fabricant. En el cas que no es disposi d'aquesta documentació, s'ha d'aportar un certificat del tècnic competent que acrediti el nivell de renou emès enregistrat d'acord amb un procediment de mesuratge reconegut.
 - b) La valoració, mitjançant un mètode de solvència tecnicocientífica reconeguda, que comprovi que els nivells de renou transmès al medi exterior i als locals, les activitats i els habitatges confrontants no superen els valors límit d'immissió que s'estableixen en aquesta Ordenança.
7. Quan s'hagin executat les instal·lacions, el tècnic, tècnica o la persona encarregada de la direcció, han d'expedir un certificat, que ha de formar part del certificat final d'activitat, si pertoca, que acrediti que es compleix aquesta Ordenança i la normativa sectorial aplicable. Així mateix, el certificat per a les activitats de grup 0, ha de contenir:
- a) El volum màxim a què es pot tenir cadascun dels equips de reproducció o amplificació sonora instal·lats a l'activitat sense que, en la situació més desfavorable, s'ultrapassin els valors límit d'immissió de renous i vibracions. S'ha d'indicar si els emissors acústics s'han limitat mecànicament o digitalment perquè no se superi aquest volum màxim.

- b) Els resultats reals dels mesuraments efectuats a una distància de dos metres dels límits de l'activitat o a la ubicació més desfavorable, que en cap cas poden superar els valors límit que s'indiquen al quadre B1 de l'annex III.
- c) Els resultats reals dels mesuraments als espais interiors, en la ubicació més desfavorable, que han de respectar els valors límit que s'indiquen al quadre B2 de l'annex III.

Article 46

Protecció davant renou d'impacte

1. Als locals en els quals es comprovi que, fruit de la mateixa activitat, se superen els límits acústics de forma periòdica i aleatòria, amb renous provinents d'impactes en terra, entre un recinte d'activitat i un recinte d'ús sensible (residencial, sanitari, educatiu, cultural o similar), que no puguin evitar-se amb la protecció acústica del mobiliari o amb la instal·lació de màquines o electrodomèstics damunt bancada, la resistència del terra davant impactes ha d'impedir que, en efectuar-se la prova amb màquina d'impactes, es transmeti als recintes receptors afectats un nivell global de pressió de renou d'impactes estandarditzat ($L'_{nT,w}$) superior a 40 dB.
2. Si s'han de dur a terme mesuraments per a comprovar les exigències de l'aïllament acústic al renou d'impacte entre locals, s'han de realitzar *in situ* d'acord amb la metodologia següent:
 - a) S'ha d'utilitzar com a font generadora una màquina d'impactes normalitzada conformement a l'annex A de la norma UNE EN ISO 140-7:1998 o qualsevol altra que la substitueixi.
 - b) La màquina d'impactes s'ha de situar al local emissor conformement a les condicions establertes a la norma UNE EN ISO 140-7:1998 o qualsevol altra que la substitueixi, en almenys dues posicions diferents.
 - c) El nivell global de pressió de renou d'impactes estandarditzat, $L'_{nT,w}$, s'ha de calcular segons el que estableix la norma UNE EN ISO 717-2:1997 o qualsevol altra que la substitueixi.

Article 47

Mesuraments in situ

1. Els mesuraments in situ per a comprovar les exigències de l'aïllament acústic els han de realitzar inspectors municipals designats a aquest efecte, personal tècnic competent o entitats externes de prevenció de la contaminació acústica.
2. En els mesuraments *in situ* s'admeten toleràncies de 3 dB(A) respecte dels valors d'aïllament acústic establerts a les taules d'aquest capítol.

Article 48

Mesures preventives

1. Les activitats dels grups 1 i 2 de l'article 41 han de disposar, independentment de les mesures d'insonorització generals, de:

a) Vestíbul d'entrada, amb doble porta amb molla de retorn a posició tancada, que garanteixi en tot moment l'aïllament necessari en façana incloent-hi els instants d'entrada i sortida, complint la normativa vigent en matèria d'accessibilitat.

b) Als locals ubicats en un edifici d'habitatges o confrontant, en els quals els nivells d'emissió musical poden ser manipulats, s'instal·larà un equip limitador-enregistrador que permeti assegurar, de forma permanent, que en cap circumstància les emissions de l'equip musical superin els límits admissibles de nivell sonor a l'interior dels locals o habitatges confrontants.

2. Qualsevol activitat que disposi d'equips de reproducció acústica i/o musical per als que s'hagi acreditat la superació dels límits d'immissió sonora, se li podrà imposar per l'òrgan municipal competent, l'opció d'un equip limitador – registrador que permeti assegurar, de forma permanent, que baix cap circumstància les emissions de l'equip musical superen els límits admissibles de nivell sonor a l'interior dels locals o vivendes confrontants

3. Les característiques tècniques dels limitadors-enregistradors es troben a l'annex VI.

4. Les activitats dels grups 3 i 4, i qualsevol activitat potencialment renouera, han de mantenir tancats els buits i les finestres que comuniquen el local amb l'exterior de l'activitat durant el seu funcionament, i han de disposar de sistemes de ventilació forçada que compleixin les exigències establertes a la reglamentació d'instal·lacions tèrmiques en edificis o altres disposicions d'aplicació, per a permetre la renovació de l'aire dels locals, en les circumstàncies i als horaris en què s'acrediti la superació dels límits d'immissió sonora a l'ambient exterior.

5. Les activitats del grup 1 i 2 no han de tenir finestres ni buits practicables, llevat dels de ventilació i evacuació d'emergència, que han de complir les condicions adequades d'aïllament i l'ús dels quals queda limitat a aquests supòsits. En qualsevol cas, l'aire dels locals s'ha de renovar mitjançant la instal·lació de sistemes de ventilació forçada que compleixin les exigències establertes a la reglamentació d'instal·lacions tèrmiques en edificis o altres disposicions d'aplicació.

6. A d'altres tipus d'activitats comercials, industrials o de serveis a les quals la mateixa naturalesa de l'activitat autoritzada no suposa necessàriament l'emissió de música ni la pràctica de cant o ball, però on s'autoritzen equips de reproducció sonora i d'altres fonts renoueres, si es comprova que se superen els nivells sonors permesos, els són exigibles totes o algunes de les condicions d'insonorització previstes als articles següents per al tipus d'activitat al qual és assimilable, suficients per a evitar la superació comprovada, com també l'exercici de l'activitat amb portes i finestres tancades, i disposar dels mitjans de ventilació forçada necessaris.

7. Els titulars de les activitats són responsables de vetllar perquè els usuaris no produeixin molèsties al veïnat. Si no s'atenen les seves recomanacions han d'avisar la Policia local als efectes corresponents.

8.. Aquells locals que disposin d'un nivell d'emissió interior superior a 95 dB(A) hauran d'instal·lar a l'entrada del local el següent avís:

“Els nivells sonors existents a l'interior poden produir lesions permanents a l'oïda”.

L'avís haurà de ser perfectament visible, tant per la seva dimensió com per la seva il·luminació

Article 49

Mesures de protecció contra les vibracions

Els equips, les màquines, els conductes de fluids o d'electricitat i qualsevol altre element generador de vibracions s'han d'instal·lar i mantenir amb les precaucions necessàries perquè els nivells sonors que transmeten en el funcionament siguin els més baixos possibles i no superin els valors límit d'immissió que s'estableixen a l'article 22 d'aquesta Ordenança, fins i tot dotant-los d'elements elàstics separadors o de bancada antivibradora independent si és necessari.

Capítol VIII

Normes específiques per a vehicles de motor i ciclomotors

Article 50

Vehicles de motor i ciclomotors

1. Les persones propietàries i usuàries de qualsevol tipus de vehicle de motor o ciclomotor han de mantenir en bones condicions de funcionament els elements susceptibles de produir molèsties per renous a fi que l'emissió acústica del vehicle no excedeixi els valors límit d'emissió que s'estableixen a l'annex V. Especialment, aquest usuaris no poden:
 - a) Fer ús del dispositiu acústic (clàxon) a tot el terme municipal, excepte en cas de perill immediat d'accident i sempre que l'avís no es pugui fer per cap altre mitjà.
 - b) Forçar les marxades dels vehicles i produir renous molests, com ara accelerar innecessàriament o forçar el motor en circular per pendents.
 - c) Utilitzar dispositius que puguin anul·lar o reduir l'acció del silenciador o circular amb vehicles amb el silenciador incomplet, inadequat o deteriorat, produint un renou innecessari.
 - d) Fer voltes innecessàriament a les illes d'habitatges, accelerar, virar o derrapar, com també produir qualsevol altre renou per l'ús inadequat del vehicle que molesti els veïns, tant si es fa en un espai públic com privat.
 - e) Fer funcionar els equips de música a un volum superior a 60 dB(A).
 - f) Durant el període nocturn, estacionar vehicles en els quals resten en funcionament equips de refrigeració o similars, com ara camions frigorífics, a zones urbanitzades d'ús residencial.
2. L'Ajuntament pot dur a terme controls dels nivells d'emissió sonora dels vehicles de motor i ciclomotors, complementaris als de les inspeccions tècniques de vehicles, d'acord amb el procediment que estableix l'annex V d'aquesta Ordenança.

En aquests controls s'ha de comprovar, entre d'altres aspectes, que els tubs d'escapament instal·lats són els homologats i estan en bones condicions d'ús. Si no és així, la persona titular del vehicle no el pot fer circular pel municipi mentre no els hagi substituït per dispositius homologats.

3. No es poden conduir vehicles de motor de manera que provoquin renous innecessaris o molests o superin els valors que estableix l'annex V d'aquesta Ordenança.

4.- Inspecció dels vehicles a motor:

4.1. Els cossos de vigilància i inspecció de tràfic i seguretat viària formularan denúncia contra la persona titular de qualsevol vehicle que considerin que sobrepassa els valoris límit d'emissions permesos, indicant la obligació de presentar el vehicle en el lloc i l'hora determinats per al seu reconeixement i inspecció. Aquests reconeixements i inspecció poden referir-se tant al mètode de vehicle en moviment com al de vehicle parat.

4.2. Si el vehicle no es presenta en el lloc i la data fixats, es pot incoar el corresponent expedient sancionador per falta de col·laboració en la pràctica de la inspecció.

4.3. Si en la inspecció efectuada s'obtenen nivells d'emissió superiors als valoris límit permesos, s'incoarà expedient sancionador. En la resolució que posi fi a l'expedient, si és sancionadora, s'atorgarà un termini màxim de trenta dies perquè la persona titular efectui la reparació del vehicle i torni a realitzar la inspecció. En cas que la persona titular no compleixi aquestes obligacions, se li poden aplicar multes coercitives.

4.4. Si el vehicle depassés els límits acústics establerts en la fitxa d'homologació del mateix en 4 dB(A), en defecte d'això, si supera en tot cas els 90 o 95 dB(A) segons el tonatge, serà immobilitzat i traslladat a dependències habilitades a aquest efecte. El titular del vehicle, previ lliurament de la documentació del mateix, pot retirar-ho mitjançant un sistema de remolc o de càrrega o qualsevol un altre mitjà que li possibiliti arribar a un taller de reparació sense posar el vehicle en marxa.

La recuperació de la documentació requereix un nou mesurament per acreditar que les deficiències han quedat esmenades

En tot cas, ha d'admetre la prova contradictòria certificada per personal tècnic competent i amb aparells homologats.

L'Ajuntament pot adoptar quantes mesures estimi oportunes o convenientes per evitar la circulació del vehicle infractor abans que aquest hagi corregit les seves emissions acústiques fins a els nivells permesos.

4.5. Així mateix, els cossos de vigilància i inspecció de tràfic i seguretat viària poden formular també denúncies, contra la persona titular de vehicles a motor per la incorrecta utilització del vehicle o dels seus equips sonors que generin sorolls o vibracions que superin els límits d'emissió permesos.

Article 51

Vehicles destinats als serveis d'urgències

1. Els conductors dels vehicles destinats als serveis d'urgències són responsables d'utilitzar els dispositius de senyalització acústica d'emergència en els serveis d'urgència extrema i quan la senyalització lluminosa no sigui suficient.
2. Queden exempts de complir l'apartat anterior els vehicles en servei dels cossos i les forces de seguretat i de la Policia Local, del Servei d'Extinció d'Incendis i Salvament, i d'altres destinats a serveis d'urgència autoritzats degudament. Això no obstant, aquests vehicles queden subjectes a les prescripcions següents:

- a) Han de disposar d'un mecanisme de regulació de la intensitat sonora dels dispositius acústics que la redueixi a uns nivells compresos entre 70 i 90 dB(A), segons la velocitat del vehicle, mesurada a tres metres de distància.
- b) Han de limitar l'ús dels dispositius de senyalització acústica d'emergència als casos de necessitat i quan la senyalització lluminosa no sigui suficient.

Capítol IX

Procediment d'inspecció i control i de règim sancionador

Article 52

Denúncies

1. La denúncia dóna lloc a actuacions d'inspecció i control per a comprovar la veracitat dels fets denunciats i, si escau, incoar l'expedient sancionador que correspongui.
2. La denúncia, que pot ser verbal o escrita, ha de contenir, com a mínim, l'activitat, la relació veïnal o l'actuació denunciada i l'horari i la ubicació concreta en què s'ha produït.

Article 53

Inspecció

1. Exerceix l'actuació inspectora el personal funcionari designat a aquest efecte que disposen de l'acreditació tècnica que indica l'article 53.4 de la Llei 1/2007, els quals tenen la condició d'agents de l'autoritat. En conseqüència, d'acord amb la legislació vigent, poden accedir a les instal·lacions o dependències tant de titularitat pública com privada. Per accedir a domicilis privats, s'ha de disposar de l'autorització judicial corresponent.
2. La persona responsable i la persona titular de la font emissora resten obligats a permetre l'accés dels agents de l'autoritat a l'activitat perquè hi duguin a terme la visita d'inspecció, i a posar en funcionament les fonts emissores en la manera que se'ls indiqui, perquè en puguin mesurar el renou i fer-hi les comprovacions necessàries.
3. Els conductors de vehicles de motor estan obligats a facilitar la comprovació dels nivells d'emissió sonora del vehicle als agents de la Policia.

Article 54

Funció dels inspectors

El personal designat per a dur a terme les inspeccions té, entre d'altres, les funcions següents:

- a) Accedir, un cop que s'ha identificat i amb les autoritzacions que corresponguin, si s'escau, a les instal·lacions, les màquines, les activitats o els àmbits generadors o receptors de fonts de contaminació acústica.
- b) Requerir la informació i la documentació administrativa que autoritzin les activitats i les instal·lacions objecte de la inspecció.
- c) Prendre les mesures i avaluar i controlar el compliment de les disposicions vigents i les condicions de l'autorització que tinguin les instal·lacions, les màquines, les activitats o els comportaments.

- d) Estendre acta de les actuacions que s'han dut a terme en l'exercici de les funcions pròpies.
- e) Proposar les mesures de caràcter preventiu o cautelar que prevegin aquesta Ordenança o la legislació sectorial aplicable.

Article 55

Acta de la inspecció

1. De les comprovacions efectuades en el moment de la inspecció se n'ha estendre una acta, una còpia de la qual s'ha d'entregar a la persona titular o responsable de l'activitat, la indústria, el vehicle o el domicili que s'ha inspeccionat. L'acta pot donar lloc a incoar l'expedient sancionador corresponent.
2. En el cas dels vehicles de motor i ciclomotors, el resultat de la inspecció ha de constar a l'acta.

Article 56

Règim sancionador

1. Es consideren infraccions administratives las accions o les omissions que contravenen les disposicions de la present Ordenança, de la Llei 37/2003 de 17 de novembre, del renou i de la Llei 1/2007 de 16 de març contra la contaminació acústica de les Illes Balears.
2. Las infraccions es classifiquen en lleus, greus i molt greus d'acord amb la tipificació continguda als articles següents:

Article 57

Faltes lleus

1. Constitueixen faltes lleus:
 - a) Les descrites com a tals a l'article 55 de la Llei 1/2007, de 16 de març, contra la contaminació acústica de les Illes Balears o la normativa que la substitueixi i a l'art. 28.4 de la Llei 37/2003 de 17 de novembre, del renou.
 - b) Incórrer en els comportaments prohibits a l'article 32 quan els hagin comprovat els agents de la Policia Local.
 - c) No disposar del cartell d'avís preventiu previst a l'article 48.8
 - d) Qualsevol altra infracció a les normes de la present Ordenança que no estigui qualificada expressament com a falta greu o molt greu.

Article 58

Faltes greus

1. Constitueixen faltes greus:
 - a) Les descrites com a tals a l'article 55 de la Llei 1/2007, de 16 de març, contra la contaminació acústica de les Illes Balears, o a la normativa que la substitueixi, i a l'art. 28.3 de la Llei 37/2003 de 17 de novembre, del renou.

- b) L'incompliment de la resolució d'adopció de mesures correctores ordenades per l'òrgan municipal competent.
- c) Incórrer en els comportaments a què es refereix l'article 63.7 d'aquesta Ordenança.
- d) La reincidència en faltes lleus en el termini dels dos anys precedents.

Article 59

Faltes molt greus

1. Constitueixen faltes molt greus:

- a) Les descrites com a tals a l'article 55 de la Llei 1/2007, de 16 de març, contra la contaminació acústica de les Illes Balears, o la normativa que la substitueixi, i a l'art. 28.2 de la Llei 37/2003 de 17 de novembre, del renou.
- b) La reincidència en faltes greus en el termini dels dos anys precedents.

Article 60

Sancions i Graduació

1. Les infraccions descrites als articles anteriors es sancionaran de la forma següent:

- a) Infraccions lleus, amb multa de fins a 600 euros.
- b) Infraccions greus, amb multa de 601 a 12.000 euros.
- c) Infraccions molt greus:
 - c.1) Multa de 12.001 a 300.000 euros.
 - c.2) Clausura definitiva, total o parcial, de les instal·lacions, o clausura temporal, total o parcial de les instal·lacions, per un període no inferior a dos anys o superior a cinc.
 - c.3) Precinte temporal o definitiu d'equips i màquines.

2. La sanció de clausura temporal o definitiva es pot imposar a les infraccions en què s'aprecii reiterada resistència, consistent amb l'incompliment de l'ordenat per l'òrgan municipal competent en 3 ocasions o mes o actitud manifesta de la persona titular de la instal·lació en el sentit de dificultar, falsejar o desvirtuar el resultat de la inspecció.

3. La graduació i la quantificació de les sancions es determinen atenent conjuntament la naturalesa de la infracció, les circumstàncies personals de la persona infractora, la gravetat del dany o la molèstia produïda en persones, béns o al medi ambient; el grau d'intencionalitat i la reincidència, com també l'adopció per part de la persona autora de la infracció de les mesures correctores adequades abans que s'iniciï l'expedient sancionador. Inicialment s'aplicarà la meitat de l'import total de la quantia de la sanció. La concurrència de circumstàncies agreujants implicarà l'increment de l'import de la quantia podent arribar fins al màxim i la concurrència de circumstàncies atenuants implicarà la seva reducció fins arribar a la quantia mínima.

4. Així mateix les sancions es podran reduir en un percentatge de fins al 50%, en els casos en que la persona infractora, prèviament a la imposició de la sanció, reconegui la infracció, presti el seu consentiment amb la proposta de sanció i acrediti de forma fefaent davant

l'administració instructora del procediment i en un termini màxim de quinze dies des de la notificació de la sanció, la correcció dels motius que originaren la seva imposició.

5. Amb caràcter voluntari, les sancions econòmiques imposades per faltes lleus es poden commutar per, cursos de formació o qualsevol altre activitat que es determini per l'òrgan municipal competent, les quals en cap cas poden atemptar contra la dignitat de la persona.

6. Les sancions de suspensió o clausura temporal es deixen sense efecte quan s'han corregit els fets que les han determinades. Per a això els serveis d'inspecció municipal n'han de fer la comprovació corresponent, o la persona interessada ha de presentar certificat expedit per un tècnic competent acreditatiu que han estat totalment corregits els fets determinants de la sanció i que els nivells de renou, mesurats en la forma establerta en aquesta Ordenança, no superen els permesos.

Article 61

Mesures correctores

1. Independentment de les resolucions que puguin recaure en els procediments sancionadors, l'òrgan municipal competent imposarà l'adopció de mesures correctores als focus de renou.:

- a) Si el focus de renou supera els valors sonors permesos fins a 6dB(A) es concedirà un termini de 1 mes.
- b) Si el focus de renou supera els valors sonors permesos en més de 6dB(A) i fins a 15dB(A) es concedirà un termini de 15 dies.
- c) Si el focus de renou supera els valors sonors permesos en més de 15 dB(A) es concedirà el termini de 7 dies.
- d) Si el focus de renou no supera els valors límit permesos però, segons el criteri dels inspectors, és perceptible i susceptible de causar molèsties s'instarà al causant de la molèstia a la correcció de la mateixa.

2. L'òrgan municipal competent pot exigir que s'instal·li un sistema limitador dels equips de reproducció o amplificació amb les característiques descrites a l'annex VI d'aquesta Ordenança, per a controlar el renou de les activitats en què s'hagi constatat l'incompliment dels límits sonors establerts en cada cas.

3. Si s'incompleixen les mesures correctores escau la paralització del focus o dels focus de renou.

Article 62

Resolució de l'expedient sancionador

1. Independentment de les sancions que corresponguin, en los casos de reincidència l'Ajuntament pot proposar a la Direcció de la Prefectura Provincial de Trànsit la retirada temporal del corresponent permís de circulació.
2. L'aplicació de les sancions establertes en aquesta Ordenança no exclou en els casos de desobediència o resistència a l'autoritat municipal o al personal encarregat de la vigilància del compliment del que es disposa en aquesta Ordenança donar-ne compte als tribunals de justícia.

Article 63

Responsabilitat

1. Nomes poden ser sancionats per fets constitutius d'infraccions administratives per l'incompliment de les obligacions regulades en aquesta Ordenança, les persones físiques o jurídiques que resultin responsables dels mateixos
2. Quan en una infracció hi hagin participat varies persones i no sigui possible determinar el seu grau d'intervenció, la responsabilitat de totes elles , es solidaria
3. De les infraccions a les normes d'aquesta Ordenança comeses amb ocasió de l'exercici d'activitats subjectes a concessió, autorització o llicència administrativa, es responsable el titular.
4. De les infraccions comeses amb motiu de la utilització de vehicles , es responsable la persona propietària quan la infracció resulti del funcionament o de l'estat del vehicle, o la persona conductora en aquells casos en que la infracció sigui conseqüència de la seva conducció
5. De les altres infraccions es responsable el qui causi la pertorbació o qui subsidiàriament resulti responsable segons les normes específiques.
6. La responsabilitat administrativa ho es sense perjudici de la responsabilitat civil o penal en que es pogués incórrer . Quan s'aprecii un fet que pugui ser constitutiu de delicte o falta, es posarà en coneixement de l'òrgan judicial competent, i , mentre l'autoritat judicial tracta l'assumpte, es suspendrà el procediment sancionador
7. Els titulars d'activitats subjectes a aquesta Ordenança que expedeixin begudes o aliments que es consumeixin fora de l'establiment i dels emplaçaments autoritzats, sempre que es produeixi una pertorbació per renous, són igualment responsables, per cooperació necessària en les infraccions que es poden produir.

Article 64

Mesures cautelars

1. Independentment d'altres mesures que es pugin adoptar, així com de la instrucció del corresponent expedient sancionador, es poden adoptar mesures cautelars consistents en:
 - a) Suspensió temporal parcial o total de l'activitat
 - b) Precinte immediat dels aparells productors o reproductors de musica o qualsevol altre font renouera.
2. Les mesures cautelars expressades a l'apartat 1.a) s'adoptaran, per resolució de l'òrgan municipal competent , en base als informes tècnics emesos al respecte quan concorri qualcuna de les circumstancies següents:
 - a) Que s'incompleixi el que disposa l'art 20 i 21 d'aquesta ordenança en local o espai interior o exterior al que pertany a l'establiment

- b) Que s'incompleixi el que disposa l'art. 48 d'aquesta ordenança (mesures preventives)
- c) Manca de l'aïllament acústic mínim determinat pels art. 42, 43, 44 i 46 de la present ordenança.
- d) Que s'incompleixi el que disposa l'art 22 d'aquesta ordenança en local o espai interior o exterior al que pertany a l'establiment.
- e) Qualsevol manipulació, canvi o alteració dels precintes dels limitadors de so o en els aparells, mecanismes, medis o sistemes del tarat dels aparells emissors productors o reproductors de musica.

3. Les mesures cautelars expressades a l'apartat 1.b) s'adoptaran , per part dels agents de la Policia Local o inspectors tècnics municipals.:

a) Quan els aparells productors o reproductors de música o qualsevol altre font sonora originin a l'ambient interior d'habitacions de centres hospitalaris o dormitoris d'habitatges o d'establiments turístics nivells d'immissió que constitueixin infracció greu o molt greu d'acord amb aquesta Ordenança.

b) En els supòsits d'establiments, o qualsevol altre font sonora, que realitzin activitats musicals complementàries, música ambiental a recintes o espais oberts o descoberts i produeixin nivells d'immissió a l'ambient exterior residencial públic o privat, que constitueixin infracció molt greu d'acord amb aquesta Ordenança.

4. En els casos de precinte immediat dels focus renouer, l'òrgan municipal competent ha de ratificar o aixecar les mesures provisionals en el termini de cinc dies, en base als informes tècnics emesos al respecte.

5. La denegació expressa d'una dispensa sol·licitada implica, com a mesura cautelar i independentment de l'expedient sancionador que es pugui instruir, la paralització de l'objecte per al qual s'ha demanat la dispensa que s'ha denegada.

Disposició addicional

Es constituirà una comissió de seguiment de l'aplicació d'aquesta Ordenança, amb representació de tots el grups municipals i entitats inscrites al REMEC que vulguin participar

Disposició transitòria primera

Activitats, obres i edificacions en funcionament o per a les quals ja s'ha sol·licitat la llicència

Les activitats, les obres i les edificacions en funcionament o per a les quals ja s'ha sol·licitat la llicència disposen d'un termini de dotze mesos per a adaptar-se a aquesta Ordenança. Aquest termini es pot prorrogar mitjançant una resolució de l'òrgan competent amb l'aprovació prèvia d'un pla de mesures per a minimitzar l'impacte acústic.

Disposició transitòria segona

Mentre no s'aprovi la delimitació dels diferents tipus d'àrees acústiques del terme municipal de Palma, les parcel·les que no comparteixen altres usos amb l'ús principal i que disposen d'autorització per a exercir l'activitat secundària de música a terrasses es consideren sectors del territori amb predomini de l'ús recreatiu i d'espectacles.

Disposició derogatòria

Queden derogades totes les disposicions municipals del mateix rang que aquesta Ordenança, o d'un rang inferior, que siguin incompatibles amb el que estableix aquesta norma, s'hi oposin o ho contradiguin.

Disposició final

Entrada en vigor

Aquesta Ordenança entrarà en vigor en els terminis previstos als articles 103 a 113 de la Llei 20/2006 de 15 de desembre municipal i del regim local de les Illes Balears.

Palma, 28 de novembre de 2013

El batle

Mateu Isern Estela

Annex I

Classificació i zonificació municipal de les àrees acústiques

La classificació i la zonificació municipal de les àrees acústiques s'han de fer seguint els criteris per a determinar la inclusió d'un sector del territori en un dels tipus d'àrees acústiques que s'estableixen a l'annex V del Reial decret 1367/2007, que són les següents:

Zonificació	Classificació ¹	Ús predominant
Zona I (de silenci)	E	Sanitari, docent, cultural
Zona II (lleugerament renouera)	A	Residencial
Zona III (tolerablement renouera)	D	Terciari diferent de C
Zona IV (renouera)	C	Terciari amb predomini de sòl de tipus recreatiu i d'espectacles
Zona V (accentuadament renouera)	B	Industrial
Zona VI (especialment renouera)	F	Sistemes generals d'infraestructures del transport i d'altres equipaments públics que els reclamin
Zona VII	G	Espais naturals d'especial protecció contra la contaminació acústica

¹Segons la Llei 1/2007

A. Sectors del territori amb predomini de sòl d'ús residencial: àrees lleument renoueres i zones de considerable sensibilitat acústica, que requereixen una protecció alta contra el renou.

B. Sectors del territori amb predomini de sòl d'ús industrial: zones de baixa sensibilitat acústica, que requereixen menor protecció contra el renou. S'hi inclouen les zones amb predomini dels usos de sòl següents:

- B.1. Industrial
- B.2. Serveis públics

C. Sectors del territori amb predomini de sòl d'ús recreatiu i d'espectacles: àrees tolerablement renoueres o zones de sensibilitat acústica moderada, que requereixen una protecció mitjana contra el renou. S'hi inclouen les zones amb predomini dels usos del sòl següents:

- C.1. Esportiu
- C.2. Recreatiu
- C.3. D'espectacles

S'hi inclouen els espais destinats a recintes firals amb atraccions temporals o permanents, parcs temàtics o d'atraccions, llocs de reunió a l'aire lliure, sales de concert a auditoris oberts, espectacles i exhibicions de qualsevol tipus, especialment d'activitats esportives de competició amb assistència de públic, etc.

D. Sectors del territori amb predomini de sòl d'ús terciari distint del que preveu la lletra anterior. S'hi inclouen els espais amb predomini dels usos del sòl següents:

- D.1. D'allotjament (hotels i altres figures d'allotjament turístic)
- D.2. D'oficines i serveis
- D.3. Comercial

S'hi inclouen els espais destinats preferentment a activitats comercials i d'oficines, tant públiques com privades; els espais destinats a l'hostaleria, l'allotjament, la restauració i d'altres; els parcs tecnològics, excloent-ne les activitats massivament productives i incloent-hi les àrees d'estacionament d'automòbils que els són pròpies, etc.

E. Sectors del territori amb predomini de sòl d'ús sanitari, docent i cultural: àrees de silenci o zones d'alta sensibilitat acústica, que requereixen una protecció especial contra el renou. S'hi inclouen les zones amb predomini dels usos del sòl següents:

- E.1. Sanitari o assistencial
- E.2. Docent o educatiu
- E.3. Cultural

F. Sectors del territori adscrits a sistemes generals d'infraestructures de transport o altres equipaments públics que els reclamin: àrees especialment renoueres i zones de sensibilitat acústica nul·la on s'ubiquen els sectors del territori afectats per servituds sonores a favor d'infraestructures de transport (per carretera, ferroviàries, portuàries i aèries) i àrees d'espectacles a l'aire lliure.

G. Espais naturals que requereixen una protecció especial contra la contaminació acústica: àrees de silenci o zones d'alta sensibilitat acústica on s'ubiquen els sectors del territori d'espais protegits, que requereixen una defensa especial contra el renou. S'hi inclouen les categories que defineix la Llei 5/2005, de 26 de maig, per a la conservació dels espais de rellevància ambiental, com també els llocs de la xarxa ecològica europea Natura 2000.

Annex II

Objectius de qualitat acústica

Aquest annex s'aplica al conjunt d'emissors que incideixen a les zones de sensibilitat acústica delimitades segons la capacitat acústica del territori que s'estableixen als mapes de renous.

El mapa de renous municipal classifica acústicament les zones del territori i els valors límit d'immissió d'acord amb les zones de sensibilitat acústica.

Taula A. Objectius de qualitat acústica per a renous aplicables a àrees urbanitzades existents

Tipus d'àrea acústica			Índex de renous dB(A)		
			L_d	L_e	L_n
I	E	Sanitari, docent, cultural	60	60	50
II	A	Residencial	65	65	55
III	D	Terciari diferent de C	70	70	65
IV	C	Terciari amb predomini de sòl de tipus recreatiu i d'espectacles	73	73	63
V	B	Industrial	75	75	65
VI	F	Sistemes generals d'infraestructures del transport i d'altres equipaments públics que els reclamin ¹	(2)	(2)	(2)
VII	G	Espais naturals d'especial protecció contra la contaminació acústica	(3)	(3)	(3)

¹En aquests sectors del territori s'han d'adoptar les mesures adequades de prevenció de la contaminació acústica, en particular mitjançant l'aplicació de les tecnologies de menor incidència acústica entre les millors tècniques disponibles, d'acord amb l'apartat a de l'article 18.2 de la Llei 37/2003.

²En el límit perimetral d'aquests sectors del territori no s'han de superar els objectius de qualitat acústica per renou aplicables a la resta d'àrees acústiques contigües.

³Els índexs de renou corresponents als espais naturals d'especial protecció es regulen, si s'escau, a la normativa aplicable específica.

Els objectius de qualitat acústica aplicables a les àrees acústiques es refereixen a una altura de quatre metres.

Taula A0. Objectius de qualitat acústica per a renous aplicables a nous desenvolupaments urbanístics

Tipus d'àrea acústica			Índex de renous dB(A)		
			L_d	L_e	L_n
I	E	Sanitari, docent, cultural	55	55	45
II	A	Residencial	60	60	50
III	D	Terciari diferent de C	65	65	60
IV	C	Terciari amb predomini de sòl de tipus recreatiu i d'espectacles	68	68	58
V	B	Industrial	70	70	60
VI	F	Sistemes generals d'infraestructures del transport i d'altres equipaments públics que els reclamin			
VII	G	Espais naturals d'especial protecció contra la	(3)	(3)	(3)

		contaminació acústica			
--	--	-----------------------	--	--	--

³Els índexs de renou corresponents als espais naturals d'especial protecció es regulen, si s'escau, a la normativa aplicable específica.

Els objectius de qualitat acústica aplicables a les àrees acústiques es refereixen a una altura de quatre metres.

Els objectius de qualitat acústica que s'estableixen a les taules A i A0 es consideren assolits quan dels valors mesurats d'acord amb els procediments que s'estableixen a l'annex IV la mitjana anual no supera els valors que es fixen en aquestes taules i el 97 % de tots els valors diaris durant el període d'un any no els supera en 3 dB.

El període d'avaluació és d'un any. A l'efecte de calcular mitjanes a llarg termini, un any correspon a l'any considerat per a l'emissió de so i a un any mitjà pel que fa a les circumstàncies meteorològiques.

Per a determinar el nivell d'avaluació s'ha de tenir en compte el so incident; és a dir, no s'ha de tenir en compte el so reflectit al parament vertical mateix. El valor del nivell d'avaluació L_{Ar} s'ha d'arrodonir incrementant-lo en 0,5 dB(A) i s'ha de prendre la part entera com a valor resultant.

Taula B. Objectius de qualitat acústica aplicables per a renous a l'espai interior habitable d'edificis destinats a habitatges i a usos residencials, hospitalaris, educatius o culturals

Ús de l'edifici	Tipus de recinte	Índex de renou dB(A)		
		L_d	L_e	L_n
Residencial	Zones d'estada	45	45	35
	Dormitoris	40	40	30
Hospitalari	Zones d'estada	45	45	35
	Dormitoris	40	40	30
Educatiu o cultural	Aules	40	40	40
	Sales de lectura	35	35	35

Els objectius de qualitat acústica aplicables a l'espai interior es refereixen a una altura d'1,2 a 1,5 metres.

Els objectius de qualitat acústica que s'estableixen a la taula B es consideren assolits quan dels valors obtinguts d'acord amb els procediments que s'estableixen a l'annex IV la mitjana anual no supera els valors que es fixen en aquesta taula i el 97 % de tots els valors diaris durant el període d'un any no els supera en 3 dB.

El període d'avaluació és d'un any. A l'efecte de calcular mitjanes a llarg termini, un any correspon a l'any considerat per a l'emissió de so i a un any mitjà pel que fa a les circumstàncies meteorològiques.

Per a determinar el nivell d'avaluació s'ha de tenir en compte el so incident; és a dir, no s'ha de tenir en compte el so reflectit en el parament vertical mateix. El valor del nivell d'avaluació L_{Ar} s'ha d'arrodonir incrementant-lo en 0,5 dB(A) i s'ha de prendre la part entera com a valor resultant.

Taula C. Objectius de qualitat acústica per a vibracions aplicables a l'espai interior habitable d'edificis destinats a habitatges i usos residencials, hospitalaris, educatius o culturals

Tipus d'àrea acústica	Índex de vibració L_{aw}
Habitatge o ús residencial	75
Hospitalari	72
Educatiu o cultural	72

Annex III

Valors límit d'immissió de renou

Taula A1. Valors límit d'immissió de renou aplicables a noves infraestructures del tipus viari, ferroviari i aeroportuari

Tipus d'àrea acústica			Índex de renous dB(A)		
			L_d	L_e	L_n
I	E	Sanitari, docent, cultural	55	55	45
II	A	Residencial	60	60	50
III	D	Terciari diferent de C	65	65	55
IV	C	Terciari amb predomini de sòl de tipus recreatiu i d'espectacles	68	68	58
V	B	Industrial	70	70	60

Taula A2. Valors límit màxims d'immissió de renou aplicables a infraestructures del tipus viari, ferroviari i aeroportuari

Tipus d'àrea acústica			Índex de renou màxim L_{Amax} dB(A)
I	E	Sanitari, docent, cultural	80
II	A	Residencial	85
III	D	Terciari diferent de C	88
IV	C	Terciari amb predomini de sòl de tipus recreatiu i d'espectacles	90
V	B	Industrial	90

Taula B1. Valors límit d'immissió de renou transmès al medi ambient exterior

Tipus d'àrea acústica			Índex de renous dB(A)		
			$L_{k,d}$	$L_{k,e}$	$L_{k,n}$
I	E	Sanitari, docent, cultural	50	50	40
II	A	Residencial	55	55	45
III	D	Terciari diferent de C	60	60	50
IV	C	Terciari amb predomini de sòl de tipus recreatiu i d'espectacles	63	63	53
V	B	Industrial	65	65	55

Taula B2. Valors límit de renou transmès a l'espai interior

Ús de l'edifici	Tipus de recinte	Índex de renou dB(A)		
		$L_{k,d}$	$L_{k,e}$	$L_{k,n}$

Residencial	Estances	40	40	30
	Dormitoris	35	35	25
Hospitalari	Estances	40	40	30
	Dormitoris	35	35	25
Educatiu	Aules	35	35	35
	Despatxos. Sales de lectura i estudi	30	30	30
Establiments d'allotjament turístic	Estances d'ús col·lectiu	45	45	45
	Dormitoris	35	35	25
Cultural	Cinemes, teatres, sales de concerts, conferències i exposicions	30	30	30
Administratiu o d'oficines	Despatxos professionals	35	35	35
	Oficines	40	40	40
D'oferta complementària	Restaurants, bars, cafeteries	50	50	50
Comercial		50	50	50
Industrial		55	55	55

Qualsevol instal·lació, establiment, activitat o comportament ha de respectar els valors límit d'immissió de renou transmès a l'espai interior receptor, segons el tipus d'àrea acústica receptora, que s'indiquen al quadre B2 de l'annex III d'aquesta Ordenança. Aquesta taula és vàlida tant per a fonts ubicades a espais interiors confrontants com per a fonts ubicades al medi ambient exterior.

Taula C. Valors límit per a vibracions aplicables a l'espai interior habitable d'edificis destinats a habitatges o usos residencials, hospitalaris, educatius i culturals

Ús de l'edifici	Índex de vibració L_{aw} dB(A)
Residencial	75
Hospitalari	72
Educatiu o cultural	72
Establiments d'allotjament turístic	75
Oficines	84
Comerços i magatzems	90
Indústria	97

Es considera que es respecten els valors límit d'immissió de vibracions que s'estableixen en aquest annex quan els nivells d'avaluació de les vibracions estacionàries no superen els valors límit que s'hi estableixen i les vibracions transitòries només les superen, si s'escau, en 5 dB(A) com a màxim, fora del període nocturn –que comprèn de les 23 a les 7 hores– i de manera que la suma dels esdeveniments que superen els valors límit, comptabilitzats com una unitat si l'excés no els supera en 3 dB(A) i com a tres unitats si els supera, sigui inferior a 9.

Annex IV

Determinació i avaluació dels nivells d'immissió del renou i les vibracions

1. Àmbit d'aplicació

Aquest annex s'aplica a la determinació dels nivells d'immissió corresponents als annexos II i III.

1. Procediment per a determinar els nivells d'immissió de renou

S'ha d'aplicar el procediment que s'estableix a l'apartat a de l'annex IV del Reial decret 1367/2007.

2. Procediment per a determinar els nivells d'immissió de vibracions

S'ha d'aplicar el procediment que s'estableix a l'apartat b de l'annex IV del Reial decret 1367/2007.

Annex V

Valors límit d'emissió de renou dels vehicles de motor i dels ciclomotors

1. Àmbit d'aplicació

Aquest annex és aplicable a l'emissió sonora dels vehicles de motor i dels ciclomotors en circulació mesurada amb el vehicle aturat.

2. Valors límit d'emissió

El valor límit d'emissió sonora d'un vehicle de motor en circulació s'obté sumant 4 dB(A) al nivell d'emissió sonora que figura a la fitxa d'homologació del vehicle, que correspon a l'assaig amb el vehicle aturat.

Si la fitxa de característiques d'un vehicle, per l'antiguitat o per altres raons, no indica el nivell d'emissió sonora per a l'assaig amb el vehicle aturat, l'administració competent en l'homologació i la inspecció tècnica de vehicles l'ha de facilitar d'acord amb les bases de dades pròpies o l'ha de determinar, una vegada que ha comprovat que el vehicle és en perfecte estat de manteniment, d'acord amb el mètode de mesurament que s'estableix al procediment d'homologació aplicable al vehicle, segons la reglamentació vigent. Si no pot determinar el nivell de renou admissible per vehicle, aquest no pot superar els 90 dB(A).

3. Compliment

Es considera que es respecten els valors límit d'emissió quan el valor determinat no supera els valors que s'estableixen en aquest annex.

4. Determinació del nivell d'emissió

El nivell d'emissió es determina mesurant el renou del vehicle aturat segons els mètodes que s'estableixen, per als vehicles de quatre rodes o més, a la Directiva 96/20/CE de la Comissió, de 27 de març de 1996, per la qual s'adapta al progrés tècnic la Directiva 70/157/CEE del Consell Europeu, relativa a l'aproximació de les legislacions dels estats membres sobre el nivell sonor

admissible i el dispositiu d'escapament dels vehicles de motor, i per als vehicles de dues o tres rodes, ciclomotors i quadricicles lleugers i pesants, a la Directiva 97/24/CEE del Consell Europeu, de 17 de juny de 1997, relativa a determinats elements o característiques dels vehicles de motor de dues o tres rodes, o les que les substitueixin.

1. Condicions de mesurament

Abans de començar els mesuraments s'ha de comprovar que el motor del vehicle és a la temperatura normal de funcionament i que el comandament de la caixa de canvis és en punt mort. Si el vehicle disposa de ventiladors amb comandament automàtic no es pot intervenir sobre aquests dispositius mentre es mesura el nivell sonor.

S'ha d'accelerar el motor progressivament fins a arribar al règim de referència, en revolucions per minut, que figura a la fitxa d'homologació del vehicle o a la targeta d'inspecció tècnica de vehicles i seguidament, de sobte, s'ha de deixar l'accelerador en l'estat de ralenti.

El nivell sonor s'ha de mesurar durant un període de funcionament en què el motor es mantingui breument en un règim de gir estabilitzat i durant tot el període de desacceleració.

2. Condicions mínimes de l'àrea on es mesura el nivell de renou

L'àrea on es mesura el nivell del renou no ha d'estar subjecta a pertorbacions acústiques importants. Són especialment adequades les superfícies planes recobertes de formigó, asfalt o qualsevol altre revestiment dur, que tinguin un grau de reflexió alt.

La zona ha de tenir la forma d'un rectangle al voltant del vehicle, sense cap objecte important a l'interior, i els costats han d'estar a tres metres com a mínim dels extrems d'aquest.

El nivell de renou residual ha de ser, com a mínim, 10 dB(A) inferior al nivell sonor del vehicle que s'avalua.

3. Posició dels instruments de mesuraments

L'instrument de mesurament s'ha de situar d'acord amb les figures que es mostren i respectant els condicionants que s'indiquen a continuació:

Distància al dispositiu d'escapament:	0,5 m
Altura mínima:	> 0,2 m
Orientació de la membrana del micròfon:	45° en relació amb el pla vertical en què s'inscriu la direcció de sortida dels gasos d'escapament

Figura 1. Posició de l'instrument de mesurament a ciclomotors, motocicletes i quadricicles



Figura 2. Posició de l'instrument de mesurament en vehicles automòbils



El valor del nivell L_{AFmax} s'ha d'arrodonir amb l'increment de 0,5 dB(A) i s'ha de prendre la part entera com a valor resultant.

S'han de prendre tres mesures com a mínim. La mesura es considera vàlida quan la diferència entre els valors extrems de tres mesures preses una darrere l'altra és menor o igual a 3 dB(A).

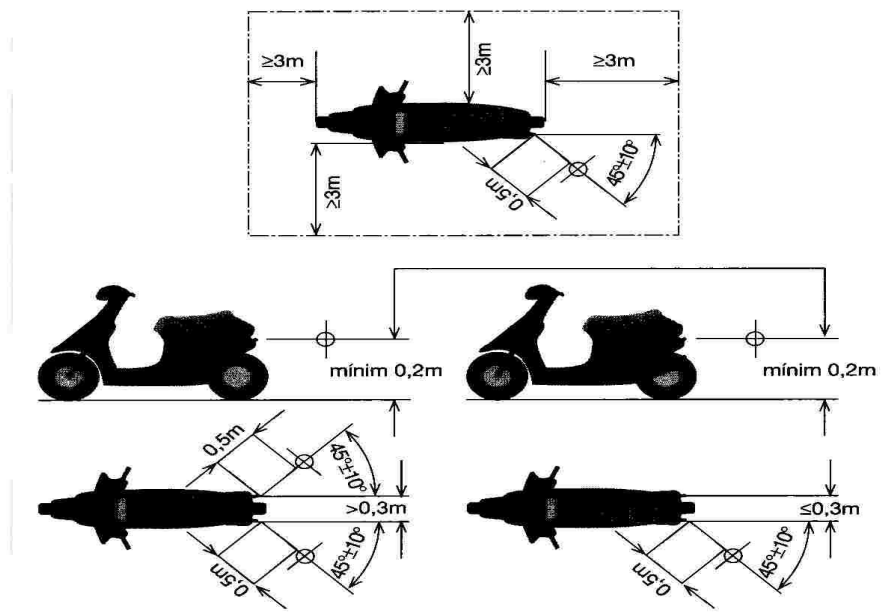
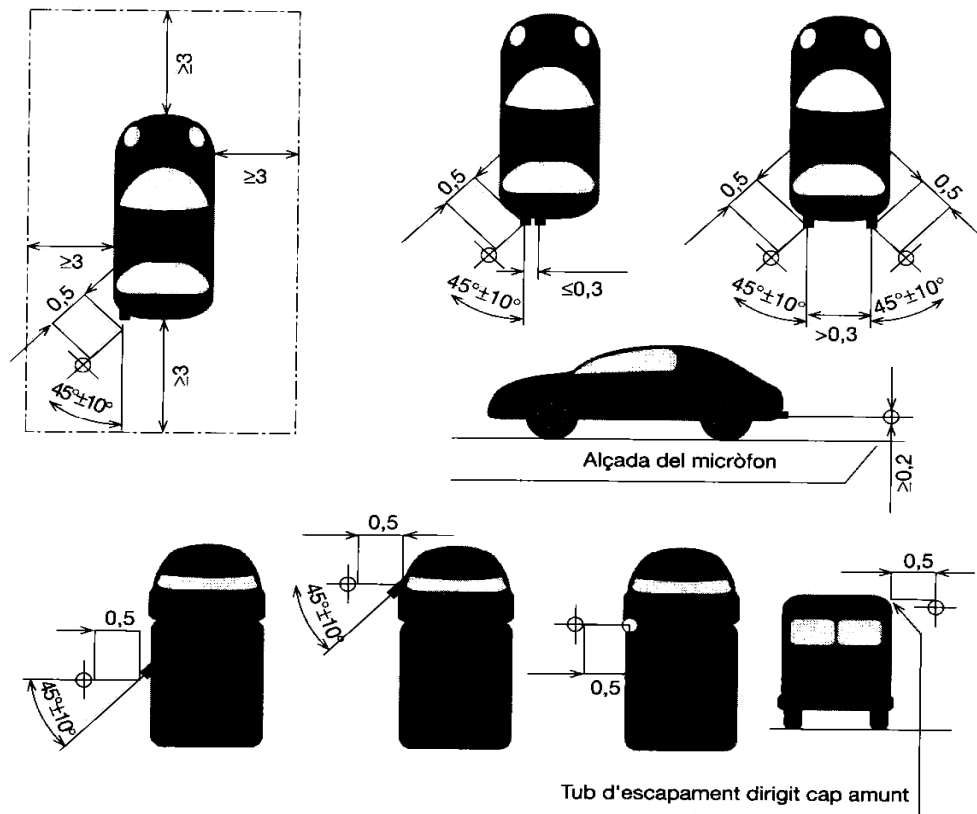
Per a ciclomotors de dues rodes el nivell d'emissió és la mitjana aritmètica dels tres valors que

compleixen aquesta condició.

Per als altres vehicles el nivell d'emissió sonora és el valor més alt dels tres mesuraments.

Annex VI

Requeriments tècnics dels limitadors - enregistradors

1. Aquest dispositiu té com a funció limitar l'equip de reproducció/amplificació sonora i/o audiovisual. A més, ha d'enregistrar en suport físic estable els nivells sonors generats a l'interior de l'establiment.

Per a l'avaluació i el control del nivell d'immissió l'equip ha d'utilitzar les dades d'aïllament brut entre l'activitat i el receptor més exposat. L'equip ha de permetre programar com a mínim l'aïllament acústic entre 63 Hz – 2.000 Hz en octaves o terços d'octava.

1. El limitador-enregistrador ha de complir els requeriments següents:
 - a) Permetre programar els límits d'emissió a l'interior de l'activitat i la immissió a l'habitatge més exposat o a l'exterior de l'activitat per als diferents períodes horaris.
 - b) Disposar d'un micròfon extern que reculli el nivell sonor dins el local. Aquest dispositiu ha d'estar degudament calibrat amb l'equip electrònic per a detectar possibles manipulacions i se n'ha de poder verificar el funcionament correcte amb un sistema de calibratge.
 - c) Permetre programar horaris d'emissió musical diferents per a cada dia de la setmana (hora d'inici i hora d'acabament) i introduir horaris extraordinaris per a festivitats determinades (Cap d'Any, Sant Joan, etc.).
 - d) Accedir a la programació d'aquests paràmetres ha d'estar restringit als tècnics municipals autoritzats, mitjançant sistemes de protecció mecànics o electrònics (paraula de pas).
 - e) Guardar, per part de l'equip, un historial on aparegui el dia i l'hora en què es varen dur a terme les darreres programacions en format [any : mes : dia : hora].
 - f) Emmagatzemar, mitjançant suport físic estable, els nivells sonors (nivell de pressió sonora continu equivalent amb ponderació freqüencial A) i de les possibles manipulacions esdevingudes amb una periodicitat programable entre 5 i 15 minuts. L'equip limitador ha de permetre emmagatzemar aquesta informació durant un temps d'un mes com a mínim.
 - g) Disposar d'un sistema de verificació que permeti detectar possibles manipulacions tant de l'equip musical com de l'equip de limitació i que si aquestes es realitzen quedin emmagatzemades en una memòria interna de l'equip.
 - h) Poder detectar altres fonts que puguin funcionar de manera paral·lela a/als l'equip/s limitat/s.
 - i) Disposar de sistema de precintat de les connexions i del micròfon.
 - j) Disposar d'un sistema que impedeixi la reproducció musical i/o audiovisual si l'equip limitador es desconnecta de la xarxa elèctrica i/o del sensor.
 - k) Disposar d'un sistema d'accés a l'emmagatzematge dels registres en format informàtic per part dels serveis tècnics municipals o d'empreses degudament acreditades per l'ajuntament.
 - l) Disposar d'un sistema telemàtic per a veure les dades en temps real.
 - m) Permetre el filtrat per bandes de freqüència d'octaves.

12. Proposta d'aprovació de la memòria de Secretaria de l'any 2010.

Es proposa, dictaminat favorablement per la Comissió de Serveis a la Ciutadania,

Complint el que disposa l'article 149 del Reglament d'organització, funcionament i règim jurídic de les corporacions locals (RD 2568/86), s'ha redactat la Memòria descriptiva de la gestió corporativa d'aquest Ajuntament durant l'exercici 2010 amb les dades facilitades pels departaments, organismes autònoms i empreses públiques, per la qual cosa s'eleva al Ple de l'Ajuntament el següent:

1. Aprovar la Memòria de la gestió corporativa corresponent a l'exercici 2010.
2. Procedir a la seva difusió mitjançant la publicació a la web de l'Ajuntament.
3. L'estructura de l'esmentada Memòria de Secretaria 2010 és la següent:

ÍNDEX

TÍTOL PRIMER – CARACTERÍSTIQUES DEL MUNICIPI

CAPÍTOL I – TERRITORI

Extensió i límits del terme municipal

Divisió del terme municipal en entitats de població

Divisió del terme municipal en districtes

CAPÍTOL II – POBLACIÓ

Padró municipal d'habitants a 1 de gener de 2010

- Evolució del moviment natural de població

Explotació estadística del PMH

- Densitat de població

Toponímia

Certificacions i diligències padronals

Serveis delegats de l'Estat

- Cens electoral
- Eleccions autonòmiques, locals i consells insulars de maig 2011

CAPÍTOL III – ESTRUCTURA ECONÒMICA I VIES DEL TERME MUNICIPAL

- Béns immobles de naturalesa rústica
- Béns immobles de naturalesa urbana
- Impost sobre activitats econòmiques
- Activitats a vies i espais lliures públics
- Vies del terme municipal

TÍTOL SEGON. ORGANITZACIÓ MUNICIPAL

CAPÍTOL I. CORPORACIÓ MUNICIPAL

Corporació municipal

- Ple de l'Ajuntament
- Grups municipals
- Regidories d'àrea
- Regidories delegades d'àrea
- Tinències de batlia

- Portaveus de cada grup municipal
- Junta de Govern
- Comissió de Coordinació

Comissions del Ple

- Comissió de Serveis a la Ciutadania
- Comissió de Comptes, Economia i Recursos Humans
- Comissió de Suggestiments i Reclamacions
- Comissió de Vigilància de la Contractació i Infraestructures
- Comissió d'Urbanisme i Medi Ambient

Districtes

- Centre
- Ponent
- Nord
- Llevant
- Platja de Palma

Consells d'àrea

Organismes autònoms: instituts, fundacions, patronats, empreses municipals i societats mercantils

Representacions municipals als organismes col·legiats, a les entitats i a les societats

Activitat corporativa

- Nombre de sessions i acords que han adoptat els òrgans municipals col·legiats
- Decrets de la Batlia
- Iniciatives dels grups municipals

CAPÍTOL II. PERSONAL

Plantilla orgànica

Escola Municipal de Formació

Prestacions i control

- Assistència sanitària
- Assegurança de vida i invalidesa
- Expedients de jubilacions i invalidesa
- Tramitació d'ajudes mèdiques
- Tramitació de beques d'estudi
- Documentació tramitada

Servei de Prevenció de Riscs Laborals

CAPÍTOL III. ESTRUCTURA ORGÀNICA

Estructura orgànica

- Batlia
- Secretaria General del Ple
- Secretaria de la Junta de Govern Local
- Serveis Jurídics
- Oficina del Defensor de la Ciutadania
- Àrea de Relacions Institucionals, Turisme, Comerç i Consum
- Àrea d'Hisenda, Fundació Pública i Innovació
- Àrea d'Infraestructures, Interior i Salut
- Àrea de Medi Ambient, Economia i Treball
- Àrea de Joventut i Esports

- Àrea d'Urbanisme i Habitatge
- Àrea d'Educació, Igualtat i Drets Cívics.
- Àrea de Benestar Social, Participació i Cultura.

TÍTOL TERCER. SERVEIS DE COMPETÈNCIA MUNICIPAL

CAPÍTOL I. PATRIMONI MUNICIPAL

Patrimoni municipal: inventari

CAPÍTOL II. URBANISME

Gerència Municipal d'Urbanisme

- Planejament i Gestió Urbanística
 - Patrimoni Municipal del Sòl
 - Sistemes d'Actuació
- Informació Urbanística
- Obres i Qualitat de l'Edificació
- Activitats i Seguretat d'Establiments
 - Servei de Tramitació
 - Servei de Control d'Activitats
 - Servei de Control i Seguretat d'Establiments
- Disciplina d'Obres i Seguretat dels Edificis
 - Servei de Disciplina d'Obres
 - Servei de Protecció de l'Edificació
 - Servei d'Inspecció Tècnica d'Edificis
- Oficina Economista
- Arxiu de la Gerència d'Urbanisme
- Secretaria Gerència d'Urbanisme

Consorci Riba

Empresa Municipal d'Obres i Projectes Urbans de Palma, SA

Departament d'Infraestructures

- Vialitat
- Parcs i Jardins
- Enllumenat Públic
- Edificis Municipals
- Centres Escolars
- Estudis i Projectes d'Arquitectura
- Estudis i Projectes d'Enginyeria
- Servei de Logística
- Servei Administratiu
- Contractes majors
- Tramitació de projectes fons estatal per l'ocupació i la sostenibilitat 2010
- Convenis tramitats
- Contractes menors
- Decrets
- Comunicació als interessats

Institut Municipal de Coordinació d'Obres Viàries

Patronat Municipal de la Il·luminació Ornamental

Departament de Mobilitat

Patronat Municipal de l'Habitatge

CAPÍTOL III. SALUT I MEDI AMBIENT

Aigua i Sanejament (EMAYA, SA)

- Recursos Humans
- Àrea de Centrals de Captació i Xarxa d'Aigua Potable
- Àrea de Depuració i Xarxes de Clavegueram i Pluvials
- Departament de Control de Qualitat
- Depuració
- Àrea de Medi Ambient
- Àrea d'Obres i Projectes
- Àrea d'Administració
- Comptes anuals i dades d'empresa

Sanitat Mortuòria

- Empresa Funerària Municipal, SA
 - Recursos Humans
 - Estadístiques de gestió
 - Comptes anuals

Serveis de Sanitat Veterinària Municipal

- Centre Sanitari Municipal de Protecció d'Animal
- Servei de Protecció de l'Avifauna Balear
- Controls de coloms
- Educació mediambiental

Laboratori Municipal

- Anàlisi d'aigua
- Programa de control alimentari
- Programa de control de qualitat de les analítiques

Centre Municipal de Salut

- Gestió sostenible dels sectors ambientals clau
- Gestió sostenible a espais significatius
- Informes ambientals
- Inspecció de la zona de manipulació d'aliments a les escoles, als centres d'educació infantil i als col·legis
- Activitats educatives

Altres realitzacions de l'Àrea de Salut

- Campanyes
- Convenis
- Centres de salut
- Altres actuacions

Altres realitzacions de l'Àrea de Medi Ambient

Serveis de Mercats

- Mercat Central Majorista (MERCAPALMA, SA)
- Mercats minoristes: permanents i temporals

CAPÍTOL IV. COMERÇ, ARBITRATGE I CONSUM

Campanyes de comerç

Altres activitats de promoció del petit i mitjà comerç

Oficina Municipal d'Informació al Consumidor (OMIC)

Inspecció de Consum: inspeccions i intervencions

CAPÍTOL V. TRANSPORTS

Transport urbà de viatgers amb automòbils lleugers

Transport urbà de viatgers amb vehicles de tracció animal

Transport públic col·lectiu de viatgers (EMT - PALMA)

Societat Municipal d'Aparcaments de Palma

CAPÍTOL VI . EDUCACIÓ I CULTURA

Educació

- Equipament escolar
- Departament de Dinàmica Educativa
- Consells escolars
- Consell Escolar Municipal de Palma
- Conservatori Municipal Elemental de Música de Palma
- Patronat Municipal d'Escoles d'Infants de Palma

Igualtat i Drets Cívics

- Igualtat de gènere
- Violència de gènere
- Drets cívics i convivència
- Observatori Municipal de la Igualtat
- Centre Social Flassaders
- Convocatòria pública

Cultura

- Activitats culturals
- Banda Municipal de Música
- Activitats teatrals
- Activitats musicals, d'esplai i de cinema
- Fundació Pública de les Balears per a la Música
- Fundació Palma Espais d'Art
 - Casal Solleric, Ses Voltes i activitats a altres centres i espais
 - Fundació Pilar i Joan Miró a Mallorca
- Museus, Arxius i Biblioteques
 - Museu - Castell de Bellver
 - Arxiu Municipal
 - Biblioteca Municipal de Cort
 - Biblioteques municipals

Política Lingüística

- Servei d'Assessorament Lingüístic

CAPÍTOL VII. JOVENTUT I ESPORTS

Joventut

- Servei de Casals d'Infants i Joves
- Servei de Vacances
- Palma Jove
- Servei de l'Agència del Voluntariat
- Servei Descentralitzat d'Infants i Joves

- Programes
- Altres activitats

Servei Municipal d'Esports

- Dades macroeconòmiques
- Abonaments
- Plantilla
- Serveis Jurídics
- Àrea d'Obres i Manteniment
- Àrea de Serveis Esportius
- Instal·lacions esportives municipals
 - Poliesportiu Son Moix
 - Poliesportiu Germans Escalas
 - Piscines Municipals Son Hugo
 - Poliesportiu S'Estel
 - Instal·lacions exteriors
 - Poliesportiu Rudy Fernández (Gènova-Sant Agustí)
 - Poliesportiu Sant Jordi
 - Poliesportiu Son Roca
 - Piscina Toni Servera

CAPÍTOL VIII. BENESTAR SOCIAL

Serveis Territorials

- Atenció individual i familiar
- Atenció grupal comunitària
- Servei d'integració i atenció a persones amb discapacitat
- Servei socioeducatiu comunitari
- Programa Alter
- Programa d'educadors/res familiars
- Servei de Tallers de Promoció Social
- Servei d'Ajuda Domiciliària
- Servei de Promoció de l'Autonomia Personal de Ciutat Antiga
- Servei de Promoció de l'Autonomia Personal del Jonquet
- Servei de Promoció de l'Autonomia Personal de Can Ribes

Serveis de Ciutat

- Servei Municipal de Drogodependències
- Incorporació Social
- Servei d'Acollida i Promoció Sociolaboral (SAPS)
- Menjador social del Patronat Obrer
- Servei d'Acollida per a Dones i Famílies (SADIF)
- Pisos d'inserció
- Programa de mediació social intercultural
- Patronat de Son Riera
- Oficina Municipal d'Informació als Immigrants (OFIM)
- Programa d'inserció laboral de persones amb discapacitat psíquica "Palma Segle XXI"
- Servei de transport adaptat per a persones amb mobilitat reduïda severa
- Centre de Dia S'Estel

Serveis Centrals

- Prestacions municipals
- Convenis

- Subvencions
- Activitats als casals de barri

CAPÍTOL IX. PROTECCIÓ I SEGURETAT

Àrea de Seguretat Ciutadana

Servei contra Incendis i Salvaments (Cos de Bombers)

- Distribució i dades de la plantilla
- Serveis realitzats

Protecció de persones i béns (Policia Local)

- Personal
- Pressupost
- Seguretat Vial
- Policia Judicial
- Seguretat Ciutadana
- Gestió Administrativa
- Altres actuacions de la Policia Local

CAPÍTOL X. TURISME

Servei Municipal de Turisme

CAPÍTOL XI. DIRECCIÓ DELS SERVEIS JURÍDICS MUNICIPALS

Departament de Serveis Jurídics Municipals

Departament de Responsabilitat Patrimonial

CAPÍTOL XII. PARTICIPACIÓ CIUTADANA

Participació Ciutadana

- Recursos econòmics aportats per l'Ajuntament
- Federació de Veïns
- Registre municipal d'entitats ciutadanes (RMEC)
- Reunions de participació amb entitats ciutadanes
- Festes institucionals
- Activitats generades i participació

CAPÍTOL XIII. ALTRES SERVEIS

Unitat Integrada d'Atenció al Públic (UIAP)

Unitat Administrativa de Correspondència (UAC)

Contractació

Central de Compres

Govern Interior

Gabinet de Premsa

Gabinet General Tècnic

Institut Municipal d'Informàtica (IMI)

Institut Municipal de Formació Ocupacional i Feina (IMFOF)

Departament de Qualitat

TÍTOL QUART. HISENDA MUNICIPAL

CAPÍTOL I. PRESSUPOSTS MUNICIPALS DE L'EXERCICI ECONÒMIC

Resum dels pressuposts municipals de l'exercici econòmic

- Pressupost propi
- Pressupost de l'Institut Municipal de l'Esport
- Pressupost de la Fundació Pilar i Joan Miró a Mallorca
- Pressupost del Patronat Municipal d'Escoles d'Infants de Palma
- Pressupost del Patronat Municipal de l'Habitatge
- Pressupost de l'Institut Municipal d'Informàtica de Palma
- Pressupost de l'Institut Municipal de Formació Ocupacional i Feina
- Pressupost del Patronat Municipal de Reallotjament i Reinserció Social
- Pressupost del Patronat Municipal d'Il·luminació Ornamental
- Pressupost del Patronat Llegat Weyler
- Pressupost de l'Institut Municipal d'Obres Viàries
- Pressupost de l'Institut Municipal de Turisme
- Pressupost de l'Institut Municipal de Protecció del Consumidor

Resum general econòmic i funcional del Pressupost de despeses

Memòria dels pressuposts municipals

CAPÍTOL II- LIQUIDACIÓ DE L'EXERCICI ECONÒMIC

- Pressupost propi
- Pressupost de l'Institut Municipal de l'Esport
- Pressupost de la Fundació Pilar i Joan Miró a Mallorca
- Pressupost del Patronat Municipal d'Escoles d'Infants de Palma
- Pressupost del Patronat Municipal de l'Habitatge
- Pressupost de l'Institut Municipal d'Informàtica de Palma
- Pressupost de l'Institut Municipal de Formació Ocupacional i Feina
- Pressupost del Patronat Municipal de Reallotjament i Reinserció Social
- Pressupost del Patronat Municipal d'Il·luminació Ornamental
- Pressupost del Patronat Llegat Weyler
- Pressupost de l'Institut Municipal d'Obres Viàries
- Pressupost de l'Institut Municipal de Turisme
- Pressupost de l'Institut Municipal de Protecció del Consumidor

CAPÍTOL III. DEPARTAMENT TRIBUTARI

Ordenances fiscals i preus públics

Padrons fiscals

- Impost sobre béns immobles
- Impost sobre activitats econòmiques
- Impost sobre vehicles de tracció mecànica

Gestió de tributs

- Liquidacions
- Certificacions de descobert
- Reclamacions i acords de rectificació de liquidacions i rebuts

Servei d'Inspecció Tributària

CAPÍTOL IV. SERVEIS DE TRESORERIA I RECAPTACIÓ...

Tresoreria

- Caixa, moviments de fons
- Recursos, registre i nòmines

Recaptació

- Recaptació a la Secció Central
- Multes cobrades per bancs
- Recaptació d'oficines de l'ATIB

Secció de Multes

- Expedients tramitats
- Altres actuacions

TÍTOL CINQUÈ. CRÒNICA DE LA CIUTAT

Actes corporatius, socials i protocol·laris

Actes als quals va assistir la batlessa

Actes delegats

Enllaços matrimonials

Cronista

S'APROVA per unanimitat incorporant al text de la memòria la rectificació dels errors detectats a l'Índex en el sentit d'afegir al Capítol III. ESTRUCTURA ORGÀNICA del TÍTOL SEGON. ORGANITZACIÓ MUNICIPAL els apartats següents:

- Àrea d'Educació, Igualtat i Drets Cívics.
- Àrea de Benestar Social, Participació i Cultura.

13. Proposta d'aprovació d'afegir un nou apartat a l'art. 52 de l'Anex de Policia Local del vigent acord regulador de les condicions de treball del personal funcionari d'aquest Ajuntament relatiu a la unitat de la Policia Muntada.

Es proposa, dictaminada favorablement per la Comissió de Comptes, Economia i Recursos Humans,

En data 2 de juny de 2010, es va aprovar per Acord de la Junta de Govern l'Acord regulador de les condicions de treball del personal funcionari, eventual i dels òrgans directius de l'Ajuntament de Palma per al període 2012-2013, subscrit en la Mesa General de negociació de 18 de maig de 2012 formada per l'Ajuntament de Palma i les Organitzacions Sindicals.

L'article 5.1 de l'annex de Policia Local estableix que a la unitat de la Policia Muntada li serà d'aplicació la modalitat de jornada de 7 hores.

L'art. 5.2 de l'annex de Policia Local d'aquest acord, relaciona diferents unitats policials especificant els seus horaris i tornicitat. No està reflectida la Policia Muntada, regint-se fins ara, en lo que respecta al seu horari, per la clàusula general del últim paràgraf del article que diu: "Les unitats no reflectides en aquesta relació es regiran, pel que fa al seu horari, per les condicions derivades de les seves necessitats actuals".

A causa de l'interès d'alguns components de la secció de la Policia Muntada en modificar de forma voluntària el seu horari per adaptar-lo a les necessitats reals del servei, garantint amb això una major vigilància i seguretat a les zones on patrulla, es va fer per part de la prefectura de Policia una proposta d'horari voluntari per als mesos d'estiu i una altra proposta, també voluntària, per als mesos d'hivern.

La proposta de l'horari voluntari dels mesos d'estiu (del 15 de juny al 15 de setembre), que es va fer, va ser: horari de les 18.00 hores fins a les 24.00 hores en l'abonament de la part proporcional del plus de nocturnitat per cada dia treballat i l'abonament de la dieta corresponent per comprendre aquest horari l'hora del sopar. Aquesta proposta, va ser plantejada a les organitzacions sindicals a la Comissió Tècnica de Policia Local de dia 17 de setembre de 2013, arribant-se a un acord amb la majoria d'elles. Aquest acord fou ratificat en la Mesa General de Negociació de dia 10 d'octubre del mateix any.

La proposta de l'horari voluntari dels mesos d'hivern (del 16 de setembre al 14 de juny) que es va fer, va ser : horari de les 9.30 hores fins a les 16.30 hores en l'abonament de la dieta corresponent per comprendre aquest horari l'hora del dinar. Aquesta proposta, va ser plantejada a les organitzacions sindicals a la comissió Tècnica de Policia Local de dia 5 de novembre de 2013, arribant-se a un acord amb la majoria d'elles. Aquest acord fou ratificat en la Mesa General de Negociació de dia 14 de novembre de 2013.

Per tot això i vist el que disposa l'article 127. 1.i) de la Llei 7/85, de 2 d'abril, reguladora de les bases del règim local, per modificada la Llei 57/2003, de 16 de desembre de mesures per a la modernització del règim local, el Cap de Departament que subscriu, proposa a la Regidora de l'Àrea de Funció Pública i Govern Interior, que elevi a la Junta de Govern l'adopció del següent:

ACORD

PRIMER.- Afegir un nou apartat a l'art. 5.2 de l'Annex de Policia Local del vigent acord regulador de les condicions de treball del personal funcionari d'aquest Ajuntament, relatiu a la unitat de la Policia Muntada, quedant redactat com s'indica a continuació (en cursiva el text afegit):

“Unitat de Policia Muntada: Horari ordinari, matí de 06.00 hores a 13.00 hores o de 07.00 hores a 14.00 hores. Horabaixa, de 14.00 hores a 21.00 hores o de 15.00 hores a 22.00 hores. Tornicitat setmanal de matí i horabaixa.

Horari voluntari: Mesos d'estiu (del 15 de juny al 15 de setembre), horari de les 18h.00 hores fins a les 24.00 hores. Mesos d'hivern (del 16 de setembre al 14 de juny), horari de les 09.30 hores a les 16.30 hores.”

SEGON.- La data d'efectes del present Acord serà des de l'endemà de la seva aprovació.

TERCER.- Elevar aquest Acord a consideració del Ple de la Corporació.

QUART.- Publicar el present Acord al Butlletí Oficial de les Illes Balears.

S'APROVA per 16 vots a favor (PP) i 11 abstencions (PSIB-PSOE i MÉS).

14. Proposta d'aprovació de reconeixement de deute a ENDESA ENERGIA XXI S.L.U per import de 677.396'57€.

Es proposa, dictaminada favorablement per la Comissió de Comptes, Economia i Recursos Humans,

Dins l'any 2013 s'han rebut factures pel subministrament d'enllumenat públic, electricitat i gas escoles i electricitat i gas edificis municipals de l'empresa ENDESA ENERGIA XXI i ENDESA ENERGIA S.A.U. Dita facturació correspon al mes d'agost, consums del mes de juliol. Les esmentades factures no es poden tramitar per falta de diners a les partides adients i es per tal causa que, un pic realitzades les comprovacions pertinents i conformades les facturs pel Departament d'Infraestructures, la cap de secció que subscriu, d'acord amb l'establert per l'art. 176.2 b) i 182.1 del RDL 2/2004, de 5 de març, que aprovà el text refós de la Llei reguladora de les hisendes locals i el Reglament orgànic del Ple de l'Ajuntament de Palma, demana al Ple l'adopció del següent

ACORD

Es proposa al Ple reconèixer el deute existent amb les empreses que més avall s'anomenen i pels imports que es detallaran a continuació i iniciar l'expedient de modificació de crèdit per habilitar el crèdit suficient a les partides que es relacionen per poder cobrir el total de la despesa. L'esmentat deute correspon a factures pel concepte d'enllumenat públic, electricitat i gas escoles i electricitat i gas edificis municipals de les empreses ENDESA ENERGIA XXI i ENDESA ENERGIA S.A.U., en concepte de consums produïts dins l'any 2013, facturació del mes d'octubre per consums del mes de setembre. Els imports a reconèixer són els següents:

PROVEÏDOR: ENDESA ENERGIA XXI S.L.U., CIF B-82846825. C/Ribera del Loira, 60.28042 Madrid.

PARTIDA 06.16500.22100

Subministrament enllumenat públic

TOTAL IMPORT, IVA INCLÒS: 495.283,04€

PARTIDA 10.32100.22100

Subministrament d'electricitat escoles

TOTAL IMPORT, IVA INCLÒS: 37.540,11€

Subministrament GAS

TOTAL IMPORT, IVA INCLÒS: 268,67€

PARTIDA 06.92000.22100

Subministrament electricitat edificis municipals

TOTAL IMPORT, IVA INCLÒS: 86.855,36€

PARTIDA 06.92000.22100

Subministrament GAS

TOTAL IMPORT, IVA INCLÒS: 472,09€

PROVEÏDOR: ENDESA ENERGIA S.A.U. CIF A-81948077. C/Sant Joan de Déu, 1.07007 Palma.

CONCEPTE: Subministrament del fluid elèctric enllumenat públic, dependències municipals i escoles.

PARTIDA: 06.16500.22100

Subministrament enllumenat públic

TOTAL IMPORT, IVA INCLÒS: 17.768,60€

PARTIDA: 10.32100.22100

Subministrament GAS escoles

TOTAL IMPORT, IVA INCLÒS: 1.348,60€

PARTIDA: 06.92000.22100

Subministrament electricitat edificis municipals

TOTAL IMPORT, IVA INCLÒS: 37.831,06€

Subministrament de gas edificis municipals.

TOTAL IMPORT, IVA INCLÒS: 29,04€”

S'APROVA per 16 vots a favor (PP) i 11 abstencions (PSIB-PSOE i MÉS).

15. Proposta d'aprovació de reconeixement de deute a EMAYA SA per import de 108.695'91€.

Es proposa, dictaminada favorablement per la Comissió de Comptes, Economia i Recursos Humans,

Dins l'any 2013 s'han rebut factures pel subministrament d'aigua potable i replega de residus sòlids de l'empresa EMAYA corresponents al mes d'agost. Les esmentades factures no es poden tramitar per falta de diners a les partides adients i es per tal causa que, seguint les instruccions del Departament financer, un pic realitzades les comprovacions pertinents, la cap de secció que subscriu, d'acord amb l'establert per l'art. 176.2 b) i 182.1 del RDL 2/2004, de 5 de març, que aprovà el text refós de la Llei reguladora de les hisendes locals i el Reglament orgànic del Ple de l'Ajuntament de Palma, demana al Ple l'adopció del següent

ACORD

Es proposa al Ple reconèixer el deute existent amb les empreses que més avall s'anomenen i pels imports que es detallaran a continuació i iniciar l'expedient de modificació de crèdit per habilitar el crèdit suficient a les partides que es relacionen per poder cobrir el total de la despesa. L'esmentat deute correspon a factures pel concepte d'aigua potable i replega de residus sòlids de l'empresa EMAYA, consums produïts dins l'any 2013, facturació del mes d'agost. L'import a reconèixer és el següent:

PROVEÏDOR: EMAYA, Empresa municipal d'aigües i clavegueram, S.A. CIF A-07000029. C/Juan Maragall, 3.07006 Palma.

PARTIDA 06.92000.22101

Subministrament mes d'agost

TOTAL IMPORT, IVA INCLÒS: 108.695,91€”

S'APROVA per 16 vots a favor (PP) i 11 abstencions (PSIB-PSOE i MÉS).

16. Proposta d'aprovació de reconeixement de deute a EMAYA SA per import de 117.377'53€.

Es proposa, dictaminada favorablement per la Comissió de Comptes, Economia i Recursos Humans,

Dins l'any 2013 s'han rebut factures pel subministrament d'aigua potable i replega de residus sòlids de l'empresa EMAYA corresponents al mes d'OCTUBRE. Les esmentades factures no es poden tramitar per falta de diners a les partides adients i es per tal causa que, seguint les instruccions del Departament financer, un pic realitzades les comprovacions pertinents, la cap de secció que subscriu, d'acord amb l'establert per l'art. 176.2 b) i 182.1 del RDL 2/2004, de 5 de març, que aprovà el text refós de la Llei reguladora de les hisendes locals i el Reglament orgànic del Ple de l'Ajuntament de Palma, demana al Ple l'adopció del següent

ACORD

Es proposa al Ple reconèixer el deute existent amb les empreses que més avall s'anomenen i pels imports que es detallaran a continuació i iniciar l'expedient de modificació de crèdit per habilitar el crèdit suficient a les partides que es relacionen per poder cobrir el total de la despesa. L'esmentat deute correspon a factures pel concepte d'aigua potable i replega de residus sòlids de l'empresa EMAYA, consums produïts dins l'any 2013, facturació del mes d'OCTUBRE, consum mesos anteriors. L'import a reconèixer és el següent:

PROVEÏDOR: EMAYA, Empresa municipal d'aigües i clavegueram, S.A. CIF A-07000029, C/Juan Maragall, 3.07006 Palma.

PARTIDA 06.92000.22101

Subministrament facturació octubre

TOTAL IMPORT, IVA INCLÒS: 117.377,53€"

S'APROVA per 16 vots a favor (PP) i 11 abstencions (PSIB-PSOE i MÉS).

17. Proposta d'aprovació de reconeixement de deute a EMAYA SA per import de 5.212'69€.

Es proposa, dictaminada favorablement per la Comissió de Comptes, Economia i Recursos Humans,

Dins l'any 2013 s'ha rebut factura d'EMAYA per l'energia elèctrica consumida a Son Pacs segons factura de Sampol Ingeniería y Obras, S.A. Dita facturació correspon al mes d'octubre, consum mes de setembre. L'esmentada factura no es pot tramitar per falta de diners a les partides adients i es per tal causa que, un pic realitzades les comprovacions pertinents i conformada la factura pel Departament d'Infraestructures, la cap de secció que subscriu, d'acord amb l'establert per l'art. 176.2 b) i 182.1 del RDL 2/2004, de 5 de març, que aprovà el text refós de la Llei reguladora de les hisendes locals i el Reglament orgànic del Ple de l'Ajuntament de Palma, demana al Ple l'adopció del següent

ACORD

Es proposa al Ple reconèixer el deute existent amb les empreses que més avall s'anomenen i pels imports que es detallaran a continuació i iniciar l'expedient de modificació de crèdit per habilitar el crèdit suficient a les partides que es relacionen per poder cobrir el total de la despesa. L'esmentat deute correspon a factura pel concepte d'energia elèctrica consumida a Son Pacs de l'empresa EMAYA, S.A. en concepte de consum produït dins l'any 2013, facturació emesa el mes de novembre per consum del mes d'octubre. Els imports a reconèixer són els següents:

PROVEÏDOR: EMAYA, Empresa Municipal d'Aigües i Clavegueram, S.A. CIF A-07000029. C/Juan Maragall, 3. 07006 Palma.

PARTIDA 06 92000 22100

Subministrament enèrgia elèctrica

TOTAL IMPORT, IVA INCLÒS: 5.212,69'-€

S'APROVA per 16 vots a favor (PP) i 11 abstencions (PSIB-PSOE i MÉS).

18. Proposta d'aprovació de reconeixement de deute a GUNNEBO per import de 378'87€.

Es proposa, dictaminada favorablement per la Comissió de Comptes, Economia i Recursos Humans,

El Servei d'Edificis Municipals va remetre, mitjançant informe de 13 de novembre de 2013 (ANNEX I), a aquest Servei Administratiu la fra. 1095948 de data 03/02/2011 per un import de 378,87 €, amb l'IVA del 18 % inclòs, de l'empresa GUNNEBO ESPAÑA, S.A., CIF A-61213989, amb domicili al C/ Josep Pla, 2, edif. B-2, pl. 11-12, 08019 Barcelona, per a tramitar el corresponent reconeixement de deute i el seu abonament amb càrrec a la partida 2013.11.92001.22701 EDIFICIS.- CONTRACTES SEGURETAT I CONTRAINCENDIS, vist que la cap del Servei de Benestar Social va aprovar el pressupost de la factura en data 28/04/2010, vist que la factura és de l'any 2011 i que es va remetre en el seu dia al Servei de Benestar Social que no va poder tramitar, vist que les unitats són les necessàries per a l'execució de la prestació i els preus aplicats són correctes, vist que en data 13 de novembre de 2013 aquesta factura va ser conformada pel tècnic responsable i que no existeix impediment o limitació alguna per a la imputació de la despesa al pressupost de l'exercici corrent.

Existeix crèdit suficient i adequat a la partida 2013.11.92001.22701 EDIFICIS.- CONTRACTES SEGURETAT I CONTRAINCENDIS.

Per tot això, atesa la necessitat d'abonar les dites factures, d'acord amb el que estableixen l'art. 123.p de la Llei 7/1985, de 2 d'abril, reguladora de les bases del règim local; arts. 22 a 27 de la Llei 30/92, de 26 de novembre, de règim jurídic de les administracions públiques i del procediment administratiu comú; l'art. 176 del Reial Decret Legislatiu 2/2004, de 5 de març, pel qual s'aprovà el Text refós de la Llei reguladora de les hisendes locals; la Base 29 de les d'execució del Pressupost municipal de 2013; els articles 3, 63 i 80 del Reglament orgànic del Ple de l'Ajuntament, aprovat el dia 29 de juliol de 2004; i l'article 50.11 del Reglament d'Organització, funcionament i règim jurídic de les corporacions locals, previ dictamen de la Comissió de Comptes, Economia i Recursos humans, propòs al Ple l'adopció del següent:

A C O R D

1r. Reconèixer el deute amb l'empresa GUNNEBO ESPAÑA, S.A., CIF A-61213989, amb domicili al C/ Josep Pla, 2, edif. B-2, pl. 11-12, 08019 Barcelona, de la factura núm. 1095948 de data 03/02/2011 per un import de 378,87 €, amb l'IVA del 18 % inclòs, ates l'informe del servei d'Edificis Municipals de data 13/11/2013 (annex I):

2on. Abonar la dita factura núm. 1095948 de data 03/02/2011 per un import de 378,87 €, amb l'IVA del 18 % inclòs, de l'empresa GUNNEBO ESPAÑA, S.A., CIF A-61213989, amb

domicili al C/ Josep Pla, 2, edif. B-2, pl. 11-12, 08019 Barcelona, amb càrrec a la partida 2013.11.92001.22701 EDIFICIS.- CONTRACTES SEGURETAT I CONTRAINCENDIS:

2n. Comunicar el present acord a l'empresa interessada, al Servei d'Edificis Municipals i a la secció de Comptabilitat”.

S'APROVA per 16 vots a favor (PP) i 11 abstencions (PSIB-PSOE i MÉS).

19. Proposta d'aprovació de reconeixement de deute a un proveïdor per import de 1.605'59€.

Es proposa, dictaminada favorablement per la Comissió de Comptes, Economia i Recursos Humans,

I. Atès que mitjançant Decret de Batllia núm. 23498, de data 13 de desembre de 2011, es va encarregar per via d'execució subsidiària, amb caràcter d'urgència, a l'empresa CONTRATAS BARTOLOMÉ RAMON SA, amb CIF A57115701, la realització de les mesures cautelars urgents:

“(…) ORDRE (**MESURES CAUTELARS URGENTS**)

Procedir sota direcció tècnica competent a:

1. Tapiar l'accés lateral de l'immoble pel qual s'accedeix a la terrassa que dona al passeig Gabriel Roca (zona porticada passeig marítim)

II. Atesa la factura núm. DS 12003, de data 4-04-2012, presentada el dia 20 de setembre de 2013 per un import de 1605'59- € (MIL SISCENTS CINC EUROS I CINQUANTA-NOU CÈNTIMS), de l'empresa CONTRATAS BARTOLOMÉ RAMÓN SA, relativa a l'execució i direcció de l'obra “tapiar l'accés lateral de l'immoble pel qual s'accedeix a la terrassa que dona al passeig Gabriel Roca (zona porticada passeig marítim)” que ha estat informada favorablement pel tècnic municipal, al seu informe de 24 de setembre de 2013, que transcrit diu:

“CAL INFORMAR

- A. – A la vista d'ela factura presentada núm. DS 12003, relativa al pressupost elaborat per l'empresa CONTRATAS BARTOLOMÉ RAMON SA, en relació al pressupost consistent “tapiar l'accés lateral de l'immoble pel qual s'accedeix a la terrassa que dona al passeig Gabriel Roca (zona porticada passeig marítim), que s'ha duit a terme per via d'execució subsidiària.
- B. Revisada la factura DS 12003 s'informa que es correcta des del punt de vista tècnic.
- C. L'import total de la factura DS 12003, presentada que ascendeix a la quantitat de //1.605,59-€// impostos inclosos.”

Per això, d'acord amb el que estableixen l'article 123.p de la Llei 7/1985, de 2 d'abril, Reguladora de les Bases del Règim Local; articles 22 a 27 de la Llei 30/1992, de 26 de novembre, de Règim Jurídic de les Administracions Públiques i del Procediment Administratiu Comú; l'article 176 del Reial Decret Legislatiu 2/2004, de 5 de maig, pel qual s'aprova el Text Refós de la Llei Reguladora de les Hisendes Locals; les Bases d'execució del Pressupost municipal; els articles 3, 63 i 80 del Reglament orgànic del Ple de l'ajuntament, aprovat el dia 29 de juliol de 2004; i l'article 50.11 del Reglament d'organització, funcionament i règim jurídic

de les corporacions locals, previ dictamen de la Comissió de Comptes, Economia i Recursos humans, proposo al Ple l'adopció del següent

A C O R D

1r) RECONÈIXER EL DEUTE de la factura de l'empresa CONTRATAS BARTOMOLMÉ RAMÓN S.A., amb CIF A-57115701, núm. DS 120003, de data 4 d'abril de 2012, presentada el dia 20 de setembre de 2013, per un import de 1.605'59 € (MIL SIS-CENTS CINC EUROS AMB CINQUANTA-NOU CÈNTIMS). Els treballs inclosos en la factura són en concepte de actuacions realitzades per via d'execució subsidiària al carrer Sardinal 5 amb motiu de l'encàrrec d'obres urgents realitzat per Decret de Batllia núm. 23498, de data 13 de desembre de 2011.

2on) ABONAR a l'empresa CONTRATAS BARTOLOMÉ RAMÓN SA l'import de 1605'59 € (MIL SIS-CENTS CINC EUROS AMB CINQUANTA-NOU CÈNTIMS), assenyalat al paràgraf anterior, quantitat que serà carregada a la partida: obres a càrrec de particulars núm. 08.151.00.226.32 del pressupost municipal vigent.

3er) DISPOSAR L'EXACCIÓ DEFINITIVA del cost de les referides obres per un import de 1605'59 € (MIL SIS-CENTS CINC EUROS AMB CINQUANTA-NOU CÈNTIMS), que serà de compte de la JUNTA DE COMPENSACIÓ DE LA UE 09-01- ES JONQUET amb CIF V57628042.

5è) NOTIFICAR aquesta Resolució a la JUNTA DE COMPENSACIÓ DE LA UE 09-01-ES JONQUET, amb CIF V57628042.

S'APROVA per 16 vots a favor (PP) i 11 abstencions (PSIB-PSOE i MÉS).

20. Proposta d'aprovació de reconeixement de deute a un proveïdor per import de 640'67€.

Es proposa, dictaminada favorablement per la Comissió de Comptes, Economia i Recursos Humans,

- I.** Atès que mitjançant Decret de Batllia núm. 7030, de data 10 de maig de 2010 es va ordenar als propietaris de les parcel·les ubicades al carrer Bellavista C 7 (PC 09333608) i carrer Bellavista B 10 (PC09333602) l'execució urgent de les obres: "(...) 1.- Enderroc de la part de mur mitger en equilibri inestable", que fou reiterat per Decret 1715 de 13.10.2010.
- II.** Atès que els interessats varen instar, per escrit de dia 28.03.2011, l'execució subsidiària per part de l'ajuntament, degut a la manca d'acord entre els copropietaris.
- III.** Atès que l'arquitecte tècnic municipal va informar el 3.05.2011 en el sentit de procedir a l'execució subsidiària, atès l'incompliment de les ordres i la perillositat de la situació i l'agreujament de les patologies.
- IV.** Atès que per ofici de 23.05.2011 es va notificar als propietaris, i per ofici de 7.06.2011 a l'empresa Contratas Bartolomé Ramón SA, l'informe de l'arquitecte tècnic municipal de 3.05.2011.

- V. Atès que l'arquitecte tècnic municipal, per informe de dia 25.08.2011, va constatar el reiterat incompliment de l'ordre d'execució i va proposar sol·licitar de l'empresa Contratas Bartolomé Ramón SA, la presentació de la documentació adient, abans de l'execució de les obres; lo que es comunicà a l'empresa concessionària l'1.09.11.
- VI. Atès que l'empresa Contratas Bartolomé SA va presentar, el 8.11.2011 la documentació requerida.
- VII. Atès que el 18.11.2011 l'empresa Contratas Bartolomé Ramón SA va presentar la factura derivada de la certificació 1, per import de 640'67 euros, referència DS 110011 de dia 30.11.2011.
- VIII. Atès l'acord CGU 18.06.2013 pel que es disposa l'execució subsidiària de l'actuació "Enderroc de la part de mur mitger en equilibri inestable" i s'encarrega a a Contratas Bartolomé Ramón SA la realització de les esmentades obres.
- IX. Atès l'informe de l'arquitecte tècnic municipal de 23.09.2013:

"CAL INFORMAR

A.- A la vista de la factura presentada núm. DS 110011, relativa al pressupost elaborat per l'empresa CONTRATAS BARTOLOMÉ RAMÓN S.A., en relació a les partides del pressupost que fan referència a: 01.01. "Redacción de presupuesto" y la partida 01.02. "Ejecución de anteproyecto (Arquitecto)", que s'ha duit a terme per via d'execució subsidiària de l'immoble situat a les parcel·les del carrer Bellavista C-7 (093336-02), i carrer Bellavista B-10 (093336-08).

B.- Revisada la factura DS 11011 s'informa que és correcta des del punt de vista tècnic.

C.- L'import total de la factura DS 11011, presentada que ascedeix a la quantitat de //640.67.-€/// impostos inclosos"

Per això, d'acord amb el que estableixen l'article 123.p de la Llei 7/1985, de 2 d'abril, Reguladora de les Bases del Règim Local; articles 22 a 27 de la Llei 30/1992, de 26 de novembre, de Règim Jurídic de les Administracions Públiques i del Procediment Administratiu Comú; l'article 176 del Reial Decret Legislatiu 2/2004, de 5 de maig, pel qual s'aprova el Text Refós de la Llei Reguladora de les Hisendes Locals; les Bases d'execució del Pressupost municipal; els articles 3, 63 i 80 del Reglament orgànic del Ple de l'ajuntament, aprovat el dia 29 de juliol de 2004; i l'article 50.11 del Reglament d'organització, funcionament i règim jurídic de les corporacions locals, previ dictamen de la Comissió de Comptes, Economia i Recursos humans, proposo al Ple l'adopció del següent

A C O R D

1r) RECONÈIXER EL DEUTE de la factura de l'empresa CONTRATAS BARTOLOMÉ RAMÓN S.A., amb CIF A-57115701, núm. DS 110011, de data 30.11.2011 presentada el dia 18 de novembre de 2011, per un import de 640'67 € (SIS CENTS QUARANTA EUROS AMB CINQUANTA SET CÈNTIMS). Els treballs inclosos en la factura són en concepte de actuacions realitzades per via d'execució subsidiària al carrer Bellavista C 7 (PC 09333608) i carrer Bellavista B 10 (PC09333602) consistents en "01.01 "redacción de presupuesto" i "01.02 "ejecución de anteproyecto", amb motiu de l'encàrrec d'obres derivat de l'incompliment del Decret de Batlia 7030 de 10.05.2010, per acord del CGU de dia 18.06.2013.

2on) ABONAR a l'empresa CONTRATAS BARTOLOMÉ RAMÓN SA l'import de 640'67 € (SIS-CENTS QUARANTA EUROS AMB SEIXANTA SET CÈNTIMS), assenyalat al paràgraf anterior, quantitat que serà carregada a la partida: obres a càrrec de particulars núm. 08.151.00.226.32 del pressupost municipal vigent.

3er) DISPOSAR L'EXACCIÓ DEFINITIVA del cost de les referides obres per un import de 640'67 (SIS CENTS QUARANTA EUROS AMB CINQUANTA SET CÈNTIMS), que serà de compte dels propietaris Sr. Miquel Ramis Roig (41388983T) i Sra. Maria Riutort Munar (42975894A).

5è) NOTIFICAR aquesta Resolució als propietaris Sr. Miquel Ramis Roig (41388983T) i Sra. Maria Riutort Munar (42975894A)".

S'APROVA per 16 vots a favor (PP) i 11 abstencions (PSIB-PSOE i MÉS).

21. Proposta d'aprovació de reconeixement de deute a SMAP proveïdor de Palma Activa per import de 1.378'94€.

Es proposa, dictaminada favorablement per la Comissió de Comptes, Economia i Recursos Humans,

La Societat Municipal d'Aparcaments de Palma -SMAP- ha presentat dues factures relatives a la campanya de suport al petit i mitjà comerç "Pàrquing gratuït" desenvolupada per conveni amb l'entitat col·laboradora Fundació IBI Comerç i l'SMAP, amb l'objecte de fomentar i dinamitzar el petit i mitjà comerç de Palma oferint aparcament gratuït als seus clients.

Aquestes factures corresponen al subministrament de tiquets d'estacionament de data posterior a la finalització del conveni, 30 de juny de 2012 i per tant no varen seguir el procediment legalment establert en matèria de contractació, motiu pel que han quedat sense aprovació i imputació pressupostària de la despesa al Pressupost de l'exercici de referència.

D'acord amb la legislació vigent, quan s'hagin de reconèixer obligacions corresponents a factures de l'exercici corrent o anteriors que no han seguit el procediment legalment establert en matèria de contractació o bé per manca de crèdit, correspon al Ple de la Corporació el reconeixement extrajudicial d'aquests crèdits, previ dictamen de la Comissió Informativa corresponent.

Per això, d'acord amb el que estableixen l'article 23. e del Reial Decret Legislatiu 781/1986, de 18 d'abril, pel qual s'aprova el Text refós de les disposicions legals vigents en matèria de règim local; l'article 123. p de la Llei 7/1985, de 2 d'abril, reguladora de les bases del règim local; els arts. 176 i 188 del Reial Decret Legislatiu 2/2004, de 5 de maig, pel qual s'aprova el text refós de la llei reguladora de les hisendes locals; l'article 60 del reial decret 500/1990, de 20 d'abril, de desenvolupament en matèria pressupostària; les bases 29 i següents de les Bases d'Execució del Pressupost per a l'any 2013, els arts. 3, 63 i 80 del Reglament Orgànic del Ple de l'Ajuntament, aprovat el dia 29 de juliol de 2004, qui subscriu, previ dictamen de la Comissió Informativa de Comptes, Economia i Recursos Humans, proposa a la Sra. Presidenta elevar al Ple l'adopció del següent

ACORD

1r. Aprovar el reconeixement extrajudicial dels crèdits que se detallen a continuació, que fan un total de 1.378,94 euros (MIL TRES-CENTS SETANTA-VUIT EUROS AMB NORANTA-QUATRE CÈNTIMS).

Aplicació Pressupostària: 40.43301.489.00/00 PROG. COMERÇ - CONVOCATÒRIA SUBVENCIONS COMERÇ
Import: 1.378,94 euros

Contractista: SOCIETAT MPAL. D'APARCAMENTS DE PALMA - SMAP- (CIF A-57060105)
Núm. Factura: A/11757
Data Factura: 18/10/2012
Import: 594,15 euros (cinc-cents noranta-quatre euros amb quinze cèntims)
Concepte: Tiquets aparcament campanya suport al petit i mitjà comerç de Palma.

Contractista: SOCIETAT MPAL. D'APARCAMENTS DE PALMA - SMAP- (CIF A-57060105)
Núm. Factura: A/4258
Data Factura: 14/06/2013
Import: 784,79 euros (set-cents vuitanta-quatre euros amb setanta-nou cèntims)
Concepte: Tiquets aparcament campanya suport al petit i mitjà comerç de Palma.

2n. Autoritzar, disposar i reconèixer les obligacions a favor de la Societat Mpal. d'Aparcaments de Palma - SMAP-, CIF A-57060105, amb càrrec a l'aplicació 40.43301.489.00/00 del vigent pressupost, per import total de 1.378,94 euros (MIL TRES-CENTS SETANTA-VUIT EUROS AMB NORANTA-QUATRE CÈNTIMS).

3r. Proposar a la Gerència de l'Agència de Desenvolupament Local de l'Ajuntament de Palma l'ordenament del pagament.

4t. Implementar les mesures administratives procedimentals i comptables adients per a l'execució del present acord.

5è. Donar compte al Consell Rector de l'adopció d'aquest acord a la primera reunió ordinària que celebri.

S'APROVA per 16 vots a favor (PP) i 11 abstencions (PSIB-PSOE i MÉS).

22. Proposta d'aprovació de reconeixement de deute a Cruz Roja Española, per import de 11.025'36€.

Es proposa, dictaminada favorablement per la Comissió de Comptes, Economia i Recursos Humans,

1. El 3 d'octubre de 2007, es va aprovar per Junta de Govern els plecs de prescripcions tècniques i de clàusules administratives particulars del Servei municipal de Menjar a domicili per un import de 2.157.120 € essent l'empresa adjudicatària, Creu Roja Espanyola amb CIF Q-2866001G, que té l'adjudicació del servei de menjar a domicili des de l'1 d'abril de 2008.

2. Vist el punt 5è dels plecs de prescripcions tècniques que regeixen aquest servei es contemplava la possibilitat de prorrogar i ampliar el servei si l'Ajuntament ho trobava

necessari, la Junta de Govern de data 24 de febrer de 2010, va aprovar la primera pròrroga del servei des de l'1 d'abril de 2010 a 31 de març de 2011.

3. La Junta de Govern en sessió de 4 de març de 2011, va aprovar la segona pròrroga del servei per un període de quatre mesos, comptats des de l'1 d'abril de 2011 a 31 de juliol de 2011.

4. Per la continuïtat del servei, la Junta de Govern en sessió de data 25 de juliol de 2011, va aprovar una pròrroga per un període de cinc mesos, comptats des de l'1 d'agost de 2011 al 31 de desembre de 2011.

5. Vist que el període de pròrroga finalitzava el 31 de desembre de 2011, la Junta de Govern en sessió de data 16 de maig de 2012, va aprovar la prorroga Servei de menjar a domicili, corresponent al període 1 de gener al 30 de juny de 2012, data prevista de l'adjudicació dels nous plecs que regiran el nou servei descentralitzat de Menjar a domicili.

6. L'expedient de licitació del nou servei de menjar a domicili, va sofert un retard en la seva adjudicació i per junta de govern es va aprovar una darrera pròrroga dels servei fins 31 de desembre del 2012.

7. Vista la factura Núm 07040-2013-01-35 de data 31 de gener del 2013, presentada per l'entitat Creu Roja Espanyola en concepte menjar a domicili , corresponent al període des de l'1 de gener al dia 4 de gener del 2013.

8. La factura ha estat conformada pel departament tècnic corresponent.

9. Finalment, per Acord de Junta de Govern de 12 de desembre del 2012, mitjançant el qual s'adjudica el nou servei de menjar a domicili (Exp. 2012-025-A) a l'entitat CREU ROJA ESPANYOLA.

D'acord amb l'establert pel del RDL 2/2004, de 5 de març, que aprovà el text refós de la Llei reguladora de les hisendes locals; l'article 38 de la Llei 4/2009, d'11 de juny, de Serveis Socials de les Illes Balears, que estableix les competències dels municipis en matèria d'acció social, en relació amb l'article 25 de les prestacions bàsiques garantides, que entre d'altres considera el menjar com a necessitat bàsica; el Reglament orgànic del Ple de l'Ajuntament de Palma i la base 29 de les d'execució del pressupost general corresponent a l'exercici de 2013 es proposa al Ple l'adopció del següent

ACORD

PRIMER.- Reconèixer el deute existent amb l'entitat CRUZ ROJA ESPANYOLA , amb CIF Q-2866001G, domicili social al C/ Arquitecte Bennasar ,73 de Palma i abonar la factura Núm. 07040-2013-01-35 de data 31 de gener del 2013, per una quantitat total de 11.025,36- € (ONZE MIL EUROS AMB VINT-I-CINC EUROS AMB TRENTA-SIS CÈNTIMS), en concepte del Servei de menjar a domicili des de l'1 de gener al 4 de gener del 2013, amb càrrec a l'aplicació pressupostària 05.23340.22719 Benestar Social- Menjar a domicili del vigent pressupost de despeses per poder fer front al pagament de l'esmentada despesa.

SEGON.- Expedir els documents comptables adients per tal de poder continuar amb la tramitació administrativa i l'abonament de les esmentades factures, amb càrrec a l'aplicació

pressupostària 05.23340.22719 Benestar Social – Menjar a domicili, del vigent pressupost municipal de despeses de l'Ajuntament de Palma.

TERCER. Notificar aquest Acord a Creu Roja.

S'APROVA per 16 vots a favor (PP) i 11 abstencions (PSIB-PSOE i MÉS).

23. Proposta d'aprovació de reconeixement de deute a Cruz Roja Española, per import de 90.530'38€.

Es proposa, dictaminada favorablement per la Comissió de Comptes, Economia i Recursos Humans,

El 19 de març de 2008 es va aprovar per Junta de Govern l'adjudicació del Servei Municipal de Menjar per Equipaments per un import de 676.891,38 € a l'entitat Creu Roja Espanyola, amb CIF Q2866001G, exempta d'IVA i per 24 mesos.

Vist el punt 5è. dels Plecs de prescripcions tècniques que regeixen aquest servei es contemplava la possibilitat de prorrogar per dos anys més el contracte, si l'Ajuntament ho trobava necessari, així en sessió de 24 de febrer de 2010 es va aprovar l'ampliació i pròrroga del Servei per dotze mesos (01/04/2010 – 31/03/2011), per import de 405.746,15 €.

El 16 de febrer de 2011 la Junta de Govern va aprovar la segona pròrroga d'aquest Servei per un període de dotze mesos 01/04/2011 – 31/03/2012), per import de 405.746,15 €.

Vista la necessitat de la continuació de la prestació del servei bàsic de menjar per equipament, la Creu Roja ha continuat la prestació del servei esmentat per tal de garantir el previst a l'article 25 de la Llei 4/2009, d'11 de juny, de Serveis Socials de les Illes Balears (BOIB núm. 89 de 16/06/09).

Per Acord Plenari de desembre de 2012, es va reconèixer el deute existent amb Creu Roja, en concepte de servei prestat des d'abril a novembre de 2012, en concepte de prestació del Servei de Menjar per Equipaments de Serveis Socials.

Per Acord Plenari del mes de febrer de 2013 es va reconèixer el deute existent amb l'entitat Creu Roja, en concepte del servei prestat el mes de desembre de 2012 corresponent a la prestació del servei de menjar per equipaments.

Vistes les factures núm. 07040-2013-01-61 i núm. 07040-2013-02-21 de 31 de gener de 2013 i de 11 de febrer de 2013, presentades per l'entitat Creu Roja en concepte de menjar per equipaments dels serveis socials que sumen un total de 90.530,38 € (factura del mes de gener de 2013 per import de 66.312,21 € i factura del mes de febrer de 2013 – de l'1 a l'11 – per import de 24.218,17 €). Les factures estan conformades pel departament tècnic corresponent.

Vist el retard que sofrí el nou expedient de contractació que regeix el servei, ja que per Acord de Junta de Govern de 23 de gener de 2013, mitjançant el qual s'adjudica el nou servei social complementari de menjar per equipaments (Exp. 2012-036-A) a l'empresa SERUNION, SA, amb CIF A59376574, el servei s'inicià el 12 de febrer de 2013, el qual adjuntam.

Normativa Aplicable

1. Els articles 25.k) i 85 de la Llei 7/1985, de 2 d'abril, reguladora de bases de règim local sobre les competències dels municipis i de definició de serveis públics locals com aquells que tendeixen a la consecució de les finalitats que son competència de les entitats locals respectivament.

2. L'article 38 de la Llei 4/2009, d'11 de juny, de Serveis Socials de les Illes Balears, que estableix les competències dels municipis en matèria d'acció social, en relació amb l'article 25 de les prestacions bàsiques garantides, que entre d'altres considera el menjar com a necessitat bàsica.

3. Els articles 99.3.c) de la Llei 23/2006, de 20 de desembre, de capitalitat de Palma, referent al Servei d'Acollida i Promoció de l'Ajuntament de Palma.

4. La base 29 de les Bases d'Execució del Pressupost que estableixen que correspon al Ple de la Corporació el reconeixement extrajudicial de crèdits, quan s'hagin de reconèixer obligacions corresponents a factures de l'exercici corrent i no s'hagi seguit el procediment legalment establert en matèria de contractació.

Vist això, d'acord amb el que disposen l'art. 3 del Reglament orgànic del ple, l'article 22 i 123 de la Llei 7/1985, de 2 d'abril, reguladora de les bases de règim local i la resta de normativa aplicable, es proposa al Ple que adopti el següent

ACORD

PRIMER. Reconèixer el deute existent amb l'entitat Creu Roja, amb CIF Q2866001G, per un import total màxim de 90.530,38 € (IVA exempt) NORANTA MIL CINC-CENTS TRENTA EUROS AMB TRENTA-VUIT CÈNTIMS, pel concepte de realització del servei de menjar per equipaments des de l'1 de gener fins a l'11 de febrer de 2013, corresponent a les factures: 07040-2013-01-61 i 07040-2013-02-21, atès l'informe tècnic de dia 2 de desembre de 2013 que s'adjunta i forma part de la present resolució

SEGON. Expedir els documents comptables adients per tal de poder continuar amb la tramitació administrativa i l'abonament de les esmentades factures, amb càrrec a l'aplicació pressupostària 05.23200.22734 Benestar Social – Menjar per equipaments, del vigent pressupost de despeses de l'Ajuntament de Palma

TERCER. Notificar aquest Acord a Creu Roja.

S'APROVA per 16 vots a favor (PP) i 11 abstencions (PSIB-PSOE i MÉS).

24. Proposta d'aprovació de reconeixement de deute a INTRESS per import de 5.876'33€.

Es proposa, dictaminada favorablement per la Comissió de Comptes, Economia i Recursos Humans,

“L'Ajuntament de Palma, dintre de les competències atribuïdes per la legislació aplicable, ha de donar cobertura a les necessitats bàsiques de les persones acollides, necessitats tals com alimentació, allotjament, higiene personal i vestit, conformement a l'article 25 de la Llei 4/2009, d'11 de juny, de Serveis Socials de les Illes Balears.

La Corporació Municipal, dintre d'aquestes obligacions, i mitjançant el Servei d'Acollida Municipal (SAM), disposa de casals i pisos per a donar acollida i promocionar sociolaboralment a les persones en situació de risc social o emergència social que viuen a Palma i les quals necessiten un acolliment temporal que supleixi la seva llar.

Per acord de Junta de Govern de 5 de setembre de 2012, es va adjudicar el servei d'Acollida Municipal a l'Institut de Treball Social i Serveis Socials (INTRESS). L'import d'aquesta adjudicació va ser de 1.761.320,93 € per a dos anys de contracte; es va aprovar la distribució d'aquesta despesa de la següent forma:

Pressupost 2012: 198.148,60
Pressupost 2013: 880.661,47 €
Pressupost 2014: 682.511,86 €

L'entitat INTRESS s'encarrega de realitzar les funcions de desenvolupament dels plans individuals de feina, els quals contempnen de forma personalitzada i consensuada els objectius i les activitats que s'hauran de desenvolupar durant l'estada al servei.

La conjuntura econòmica i social actual ha provocat que les necessitats d'acolliment de la població de Palma hagin augmentat de forma considerable en els darrers mesos, provocant que les instal·lacions municipals destinades al desenvolupament del SAM estiguin a plena ocupació

Vist l'informe de l'unitat d'inclusió Social de l'Àrea Delegada de Benestar Social de data 4 desembre de 2013.

Complint amb les estipulacions legals fixades a l'article 25. k) de la Llei 7/1985, de 2 d'abril, reguladora de bases de règim local, els articles 25 i 38 de la Llei 4/2009, de 11 de juny, de serveis socials de les Illes Balears i l'article 99.3.c de la Llei 23/2006, de 20 de desembre, de capitalitat de Palma; l'Àrea delegada de Benestar Social i Igualtat, per atendre els demandants del Servei que no poden ser allotjats a les instal·lacions habilitades, a tal efecte es concedeix un ajut econòmic per a l'allotjament a aquestes persones en risc d'exclusió social, tot vetllant que les Residències garanteixen el desenvolupament del servei amb un nivell de qualitat.

Les residències, que tenen el personal pertinent per a realitzar funcions anàlogues a les desenvolupades per INTRESS en el SAM, van atendre durant els mesos d'abril a setembre de 2013 a les persones que van demandar aquest ajut a aquesta Àrea Delegada.

Una de les mesures adoptades a l'Àrea per a solucionar aquest increment de les necessitats d'acolliment de la població en risc d'exclusió social de Palma, ha estat l'ampliació del contracte del Servei d'Acollida Municipal (SAM) al mes de setembre de 2013, i la reforma a 3 pisos adscrits a l'Àrea de Benestar Social, per tal d'ampliar l'oferta d'allotjament per a donar cobertura a aquestes necessitats que la conjuntura econòmica i social ha provocat.

Normativa Aplicable

1. Els articles 25.k) i 85 de la Llei 7/1985, de 2 d'abril, reguladora de bases de règim local sobre les competències dels municipis i de definició de serveis públics locals com aquells que

tendeixen a la consecució de les finalitats que son competència de les entitats locals respectivament.

2. L'article 38 de la Llei 4/2009, d'11 de juny, de Serveis Socials de les Illes Balears, que estableix les competències dels municipis en matèria d'acció social, en relació amb l'article 25 de les prestacions bàsiques garantides, que entre d'altres considera l'allotjament i el menjar com a necessitats bàsiques.

3. Els articles 99.3.c) de la Llei 23/2006, de 20 de desembre, de capitalitat de Palma, referent al Servei d'Acollida i Promoció de l'Ajuntament de Palma.

4. La base 29 de les Bases d'Execució del Pressupost que estableixen que correspon al Ple de la Corporació el reconeixement extrajudicial de crèdits, quan s'hagin de reconèixer obligacions corresponents a factures de l'exercici corrent i no s'hagi seguit el procediment legalment establert en matèria de contractació.

Vist això, d'acord amb el que disposen l'art. 3 del Reglament orgànic del ple, l'article 22 i 123 de la Llei 7/1985, de 2 d'abril, reguladora de les bases de règim local i la resta de normativa aplicable, es proposa al Ple que adopti el següent

ACORD

PRIMER. Reconèixer el deute existent amb l'entitat INTRESS, amb CIF G-08973224, per un import total màxim de 5.876,33 € (IVA exempt) CINC MIL VUIT-CENTS SETANTA EUROS AMB TRENTA-TRES CÈNTIMS, pel concepte de prestació del servei de la promoció de la autonomia personal dels casals Ca'n Ribes; Casal Ciutat Antiga i Casal es Jonquet dels dies 1 al 4 de juny de 2013, corresponent a les factures: núm.13270235; 13270236 i 13270239 de 30 de juny de 2013, atès l'informe tècnic de dia 26 d'agost de 2013 que s'adjunta i forma part de la present resolució.

SEGON. Expedir els documents comptables adients per tal de poder continuar amb la tramitació administrativa i l'abonament de les esmentades factures, amb càrrec a l'aplicació pressupostària 05.23200.22727 Benestar Social – Prest. Serv. Promoció Autonomia Personal, del vigent pressupost municipal de despeses de l'Ajuntament de Palma.

TERCER. Notificar aquest Acord a INTRESS".

S'APROVA per 16 vots a favor (PP) i 11 abstencions (PSIB-PSOE i MÉS).

25. Proposta d'aprovació de reconeixement de deute a residències del programa Servei Acollida Municipal per import de 133.269'04€.

Es proposa, dictaminada favorablement per la Comissió de Comptes, Economia i Recursos Humans,

Atesa la competència d'aquesta regidoria de Benestar Social, corresponent a la tutela de les persones adultes declarades judicialment incapacitades en col·laboració amb l'administració de Justícia i que es ve desenvolupant des de l'any 2001 dins del programa d'acció tutelar d'adults a Palma

Ates que el departament d'Intervenció Municipal, dia 5 de desembre de 2012, va emetre informe observant la necessitat de iniciar tràmits administratius adient per a gestió del servei públic de la tutela mitjançant procediment administratiu de concert previst als arts 275 i ss del Reial Decret Legislatiu 3/2011, de 14 de novembre, que aprova el Text refós de la Llei de contractes del sector públic.

Ates que durant el primer semestre del 2013 es van iniciar els tràmits administratius adients per a gestió del servei públic de la tutela mitjançant el procediment administratiu de concert previst als arts. 275 i ss del Reial Decret Legislatiu 3/2011, de 14 de novembre, que aprova el text refós de la llei de contractes del sector públic, però degut a la reestructuració de les àrees del Consistori en el mes d'agost no es va poder dur aprovació el règim jurídic per poder realitzar la modalitat de concert de la contractació prevista.

Atesa la necessitat inajornable de cobrir el servei d'atenció i defensa dels interessos de les persones declarades incapaces judicialment, es va iniciar la tramitació d'un contracte pel procediment negociat amb publicitat d'urgència, disposat els articles 169 i 178 del Text refós de la Llei de contractes del sector públic.

Ates que la Junta de Govern de Palma, en sessió de dia 4 de setembre de 2013 aprovà l'iniciï de l'expedient per a la contractació del servei d'atenció tutelar de les persones adultes de Palma, per procediment negociat amb publicitat i **d'urgència**, de conformitat al que disposa l'article 112 del RDL 3/2011

Ates que la Junta de Govern de Palma, en sessió de dia 11 de setembre de 2013 aprovà l'adjudicació definitiva del servei d'atenció tutelar de les persones adultes de Palma

Ates que des de l'1 de gener fins dia 10 de setembre de 2013 la Fundació ALDABA ha vingut realitzant la tutela de les persones incapacitades essent nomenada entitat tutelar d'aquestes persones i exercint les funcions inherents a dit càrrec, havent nascut el dret a cobro de la prestació realitzada.

Ates que el Servei d'Auditories municipals ha emès informe favorable relatiu al reconeixement extrajudicial de crèdit a favor de la Fundació ALDABA per a la prestació de servei d'atenció tutelar de les persones adultes de Palma.

Ates que el pressupost municipal de despeses de l'any 2013 preveu la contractació de treballs realitzat per institucions sense fins de lucre, aplicació pressupostària 05-23200-26100, per import de 326.040,00 Euros, per dur a terme l'atenció i la tutela de les persones adultes incapacitades judicialment.

Ates l'informe tècnic de l'Àrea Delegada de Benestar Social i Igualtat sobre la prestació del programa per a l'ATENCIÓ I SEGUIMENT DE LES PERSONES ADULTES INCAPACITADES JUDICIALMENT O EN PROCÉS D'INCAPACITACIÓ DE CIUTADANS DE PALMA DE MALLORCA (PIATAPA), que s'adjunta.

Ates que en data 2/12/.2013, la Fundació ALDABA ha presentat per registre amb núm 99610 .la factura núm 070113-PM en concepte de desenvolupar el programa Interinstitucional d'Acció Tutelar d'Adults per a l'atenció i seguiment de persones adultes incapacitades judicialment o en procés d'incapacitació, corresponent al període que va des de 1 de gener al 11 de novembre de 2013, reclamant el seu pagament

Ates que s'han realitzat les comprovacions pertinents i s'ha conformat pels tècnics de l'Àrea Delegada de Benestar Social i Igualtat.

Normativa Aplicable

1. L'article 85 de la Llei 7/1985, de 2 d'abril, reguladora de bases de règim local s'estableix que són serveis públics locals aquells que tendeixen a la consecució de les finalitats assenyalades com a competència de les entitats locals.

2. L'article 26 de la Llei 7/1985, de 2 d'abril, reguladora de bases de règim local s'estableix com a obligatòria la prestació dels serveis socials en els municipis de més de 20.000 habitants, i a l'art. 25 de la mateixa Llei de bases, referent a les competències del municipi, s'assenyala la de la prestació dels serveis socials i de promoció i reinserció social.

3. L'article 38 de la Llei 4/2009, de 11 de juny, de serveis socials de les Illes Balears, que estableix les competències dels municipis en matèria d'acció social.

4. Els articles 99 i 100 de la Llei 23/2006, de 20 de desembre, de capitalitat de Palma, referents als serveis socials.

5. El Reial decret legislatiu 3/2011, de 14 de novembre pel qual s'aprova el Text refós de la Llei de contractes del Sector Públic, articles 169 a 178 del RDL 3/2011, 14 de novembre. i de tramitació urgent segons disposa l'article 112 del TRLCSP i els articles corresponents de l'RGLCAP

6.- Pressupost Municipal de despeses per a l'any 2013 que preveu la contractació de treballs realitzats per institucions sense fins de lucre per un import de 326.040,00€.

7.- Reial Decret Legislatiu 2/2004, de 5 de març, que aprova el text refós de la Llei Reguladora de Hisendes Locals, secció segona dels crèdits i les seves modificacions.

8.- Les Bases d'execució de despeses per a l'any 2013, molt concretament la base 29 que es preveu: " Es tramitarà proposta de reconeixement extrajudicial de crèdits quan s'hagin de reconèixer obligacions corresponents a factures de l'exercici corrent i no s'ha seguit el procediment legalment establert en matèria de contractació o bé quan es tracti de reconèixer obligacions corresponents a factures de l'exercici o exercicis anteriors que no es varen aprovar en aquells exercicis per manca de crèdit o per no haver seguit el procediment legalment establert amb matèria de contractació."

Per tot això, d'acord amb el que disposa l'article 127 de la Llei 7/1985, de 2 d'abril, reguladora de les bases de règim local, modificat per la Llei 57/2003, de 16 de desembre, de mesures per a la modernització del Govern Local, es sotmet a la consideració de la Junta de Govern local l'adopció del següent:

A C O R D

PRIMER.- Concedir els ajuts econòmics urgents a les persones que es detallen, i amb la quantia establerta, conformement a les prestacions bàsiques garantides, recollides a l'article 25 de la Llei 4/2009, d'11 de juny, de Serveis Socials de les Illes Balears (BOIB núm. 89 de 16/06/09), d'acord amb l'avaluació efectuada pel treballador social, una vegada ha quedat

palesa la situació de necessitat, segons els barems que determina “La Gestió de Prestacions Municipals de Suport Econòmic en l'Àmbit de l'Atenció Social” conforme a la metodologia municipal plasmada al document “Atenció Individual-Familiar des de Serveis Socials d'Atenció Primària”; s'adjunten ambdós documents que formen part de la present resolució; altrament reforçat entre d'altres per l'acord plenari de 30/03/12, relatiu a garantir la cobertura de les necessitats bàsiques dels ciutadans; tot prioritçant-se l'ordre cronològic de la sol·licitud, amb subjecció a les limitacions pressupostàries.

SEGON.- Aprovar la justificació dels ajuts econòmics urgents concedides al punt primer de la present resolució.

TERCER.- Abonar els ajuts econòmics urgents a que es refereixen els punts anteriors, mitjançant el pagament al prestador del servei, una vegada conformades pel tècnic municipal les acreditacions que s'adjunten i formen part de la present resolució; per la qual cosa procedeix:

RECONÈIXER EL DEUTE existent i abonar a les Residències: Alfareria, S. L., CIF B57297103, la quantitat de 46.300 € (quaranta-sis mil tres-cents euros), San Andres Managment, S. L., CIF B57811960, la quantitat de 85.900'04 € (vuitanta-cinc mil nou-cents euros amb quatre cèntims), Garbella Tornasol, S. L., CIF B57000465, la quantitat de 1.069 € (mil seixanta nou euros), en virtut de les factures que han presentat per la prestació del Servei d'Acollida Municipal.

L'import total d'aquestes factures: 133.269,04 € s'abonarà amb càrrec a l'aplicació pressupostària 05.23200.48001 (Benestar Social – Ajudes Econòmiques Urgents) del vigent pressupost de despeses de l'Ajuntament de Palma”.

S'APROVA per 16 vots a favor (PP) i 11 abstencions (PSIB-PSOE i MÉS).

26. Proposta d'aprovació de reconeixement de deute a Fundación ALDABA per import de 284.110'24€.

Es proposa, dictaminada favorablement per la Comissió de Comptes, Economia i Recursos Humans,

Atesa la competència d'aquesta regidoria de Benestar Social, corresponent a la tutela de les persones adultes declarades judicialment incapacitades en col·laboració amb l'administració de Justícia i que es ve desenvolupant des de l'any 2001 dins del programa d'acció tutelar d'adults a Palma

Ates que el departament d'Intervenció Municipal, dia 5 de desembre de 2012, va emetre informe observant la necessitat de iniciar tràmits administratius adient per a gestió del servei públic de la tutela mitjançant procediment administratiu de concert previst als arts 275 i ss del Reial Decret Legislatiu 3/2011, de 14 de novembre, que aprova el Text refós de la Llei de contractes del sector públic.

Ates que durant el primer semestre del 2013 es van iniciar els tràmits administratius adients per a gestió del servei públic de la tutela mitjançant el procediment administratiu de concert previst als arts. 275 i ss del Reial Decret Legislatiu 3/2011, de 14 de novembre, que aprova el text refós de la llei de contractes del sector públic, però degut a la reestructuració de les àrees

del Consistori en el mes d'agost no es va poder dur aprovació el règim jurídic per poder realitzar la modalitat de concert de la contractació prevista.

Atesa la necessitat inajornable de cobrir el servei d'atenció i defensa dels interessos de les persones declarades incapaces judicialment, es va iniciar la tramitació d'un contracte pel procediment negociat amb publicitat d'urgència, disposat els articles 169 i 178 del Text refós de la Llei de contractes del sector públic.

Ates que la Junta de Govern de Palma, en sessió de dia 4 de setembre de 2013 aprovà l'iniciï de l'expedient per a la contractació del servei d'atenció tutelar de les persones adultes de Palma, per procediment negociat amb publicitat i **d'urgència**, de conformitat al que disposa l'article 112 del RDL 3/2011

Ates que la Junta de Govern de Palma, en sessió de dia 11 de setembre de 2013 aprovà l'adjudicació definitiva del servei d'atenció tutelar de les persones adultes de Palma

Ates que des de l'1 de gener fins dia 10 de setembre de 2013 la Fundació ALDABA ha vingut realitzant la tutela de les persones incapacitades essent nomenada entitat tutelar d'aquestes persones i exercint les funcions inherents a dit càrrec, havent nascut el dret a cobro de la prestació realitzada.

Ates que el Servei d'Auditories municipals ha emès informe favorable relatiu al reconeixement extrajudicial de crèdit a favor de la Fundació ALDABA per a la prestació de servei d'atenció tutelar de les persones adultes de Palma.

Ates que el pressupost municipal de despeses de l'any 2013 preveu la contractació de treballs realitzat per institucions sense fins de lucre, aplicació pressupostària 05-23200-26100, per import de 326.040,00 Euros, per dur a terme l'atenció i la tutela de les persones adultes incapacitades judicialment.

Ates l'informe tècnic de l'Àrea Delegada de Benestar Social i Igualtat sobre la prestació del programa per a l'ATENCIÓ I SEGUIMENT DE LES PERSONES ADULTES INCAPACITADES JUDICIALMENT O EN PROCÉS D'INCAPACITACIÓ DE CIUTADANS DE PALMA DE MALLORCA (PIATAPA), que s'adjunta.

Ates que en data 2/12/.2013, la Fundació ALDABA ha presentat per registre amb núm 99610 .la factura núm 070113-PM en concepte de desenvolupar el programa Interinstitucional d'Acció Tutelar d'Adults per a l'atenció i seguiment de persones adultes incapacitades judicialment o en procés d'incapacitació, corresponent al període que va des de 1 de gener al 11 de novembre de 2013, reclamant el seu pagament

Ates que s'han realitzar les comprovacions pertinents i s'ha conformat pels tècnics de l'Àrea Delegada de Benestar Social i Igualtat.

Normativa Aplicable

1.L'article 85 de la Llei 7/1985, de 2 d'abril, reguladora de bases de règim local s'estableix que són serveis públics locals aquells que tendeixen a la consecució de les finalitats assenyalades com a competència de les entitats locals.

2. L'article 26 de la Llei 7/1985, de 2 d'abril, reguladora de bases de règim local s'estableix com a obligatòria la prestació dels serveis socials en els municipis de més de 20.000 habitants, i a

l'art. 25 de la mateixa Llei de bases, referent a les competències del municipi, s'assenyala la de la prestació dels serveis socials i de promoció i reinserció social.

3. L'article 38 de la Llei 4/2009, de 11 de juny, de serveis socials de les Illes Balears, que estableix les competències dels municipis en matèria d'acció social.

4. Els articles 99 i 100 de la Llei 23/2006, de 20 de desembre, de capitalitat de Palma, referents als serveis socials.

5. El Reial decret legislatiu 3/2011, de 14 de novembre pel qual s'aprova el Text refós de la Llei de contractes del Sector Públic, articles 169 a 178 del RDL 3/2011, 14 de novembre. i de tramitació urgent segons disposa l'article 112 del TRLCSP i els articles corresponents de l'RGLCAP

6.- Pressupost Municipal de despeses per a l'any 2013 que preveu la contractació de treballs realitzats per institucions sense fins de lucre per un import de 326.040,00€.

7.- Reial Decret Legislatiu 2/2004, de 5 de març, que aprova el text refós de la Llei Reguladora de Hisendes Locals, secció segona dels crèdits i les seves modificacions.

8.- Les Bases d'execució de despeses per a l'any 2013, molt concretament la base 29 que es preveu: " Es tramitarà proposta de reconeixement extrajudicial de crèdits quan s'hagin de reconèixer obligacions corresponents a factures de l'exercici corrent i no s'ha seguit el procediment legalment establert en matèria de contractació o bé quan es tracti de reconèixer obligacions corresponents a factures de l'exercici o exercicis anteriors que no es varen aprovar en aquells exercicis per manca de crèdit o per no haver seguit el procediment legalment establert amb matèria de contractació."

Per tot això, d'acord amb el que disposa l'article 127 de la Llei 7/1985, de 2 d'abril, reguladora de les bases de règim local, modificat per la Llei 57/2003, de 16 de desembre, de mesures per a la modernització del Govern Local, es sotmet a la consideració de la Junta de Govern local l'adopció del següent:

A C O R D

Primer.- Reconèixer el deute existent amb la Fundació ALDABA(CIF G82453606) fins el dia de l'adjudicació del contracte del Servei d'Atenció Tutelar de les persones adultes de Palma de conformitat amb la factura núm 070113-PM. en data..2/12/2013 per import de 284.110,24€ i dur a terme els tràmits administratius adients per l'abonament de l'esmentada factura amb càrrec a l'aplicació pressupostària 05.23200.26100 del vigent pressupost de despeses.

Segon. Notificar aquest Acord a Fundació Aldaba.

S'APROVA per 16 vots a favor (PP) i 11 abstencions (PSIB-PSOE i MÉS).

27. Proposta d'aprovació de mantenir sense alteracions per a l'exercici de 2014 les modalitats i preus dels abonaments vigents als aparcaments gestionats per la SMAP SA segons acord del Ple de 25/10/2012.

Es proposa, dictaminada favorablement per la Comissió de Comptes, Economia i Recursos Humans,

El Ple de l'Ajuntament de Palma, reunit en sessió ordinària dia 22 de febrer de 2001, encarregà a la Societat municipal d'aparcaments i projectes, SA (abans Societat municipal d'aparcaments de Palma, SA) que gestionàs i explotàs l'aparcament públic soterrani de la via Roma – plaça del Tub. El Ple municipal subjectà la gestió i l'explotació de l'equipament viari esmentat als plecs de clàusules generals per als aparcaments gestionats per la societat municipal.

Atesos els termes de l'encomana rebuda, la Societat municipal d'aparcaments i projectes, SA té el deure d'oferir als ciutadans diferents modalitats d'abonaments per estacionar els seus vehicles en els aparcaments que gestiona. Amb aquestes mesures s'intenta millorar la qualitat de la prestació del servei públic d'aparcament i, alhora, rendibilitzar les infraestructures públiques municipals d'aparcament.

Amb la finalitat indicada i amb intenció de millorar l'oferta d'abonaments actual, la Societat municipal d'aparcaments i projectes, SA proposa que es formuli una nova modalitat d'abonament a l'aparcament de la via Roma – plaça del Tub. Aquesta nova modalitat consisteix en un abonament parcial diürn, subjecte a disponibilitat i sotmesa a la resta de condicions recollides a l'acord del Ple de l'Ajuntament de Palma i de la Junta General de la Societat municipal d'aparcaments i projectes, SA, de dia 25 d'octubre de 2012.

	Parcial Diürn
Aparcament de via Roma	95 € (285 €)

A més a més, la Societat municipal d'aparcaments i projectes, SA proposa que es mantengui la resta de modalitats d'abonaments i els preus tal i com quedaren recollits a l'acord del Plenari de l'Ajuntament de Palma i de la Junta General de la Societat municipal d'aparcaments i projectes, SA, de dia 25 d'octubre de 2012.

L'Àrea Econòmica i Comercial de la Societat municipal d'aparcaments i projectes, SA va emetre informe justificatiu dels preus que són objecte d'aquesta proposta d'acord. L'informe esmentat, intitulat l'Informe sobre política de preus en Abonos de Aparcamientos, queda incorporat a aquesta proposta d'acord plenària, a l'efecte de motivar-la.

Aquesta proposta d'acord fou examinada pel Consell d'Administració de la Societat municipal d'aparcaments i projectes, SA, en la seva sessió de dia 29 d'octubre de 2013. El Consell d'Administració acordà, per majoria de vots:

FORMULAR I ELEVAR A L'AJUNTAMENT DE PALMA i a la **JUNTA GENERAL** de la Societat municipal d'aparcaments i projectes, SA la proposta de mantenir per al 2014 les modalitats i preus dels abonaments vigents; i per establir una modalitat d'abonament parcial diürn a l'aparcament de Via Roma, subjecte a disponibilitat i sotmesa a la resta de condicions recollides a l'acord del Ple de l'Ajuntament de Palma i de la Junta General de la Societat municipal d'aparcaments i projectes, SA, de dia 25 d'octubre de 2012.

Parcial Diürn

Aparcament de via Roma

95 €
285 € trimestral

La Intervenció municipal ha informat favorablement aquesta proposta d'acord. Una còpia d'aquest informe s'adjunta a aquesta proposta d'acord a l'efecte de motivar-la.

D'acord amb l'article 148 el Decret de 17 de juny de 1955 que aprova el Reglament de Serveis de les Corporacions Locals, «para la validez de las tarifas se requerirá que sean fijadas y aprobadas por la Corporación titular del servicio y, en su caso, además, cuando se trataré de servicios de carácter industrial o mercantil, por el Ministerio al que correspondiere la inspección del mismo».

Per la seva part, l'article 155.2 de l'esmentat Decret disposa que «si el servicio se prestare con arreglo a las formas de Derecho privado y, en especial, por Sociedad privada, municipal o provincial, arrendamiento o concierto, las tarifas tendrán el carácter de precio o merced, sometido a las prescripciones civiles o mercantiles».

D'acord amb l'article 123 de la Llei 7/1985, de 2 d'abril, reguladora de les bases del règim local, la competència per aprovar els preus esmentats a l'article 155.2 reproduït correspon al Ple de l'Ajuntament de Palma.

Per tot això es proposa l'adopció dels corresponents

ACORDS

- i. **Sense perjudici de la prèvia aprovació per part de la Junta General de la Societat municipal d'aparcaments i projectes, SA, MANTENIR, sense alteracions, per a l'exercici de 2014 les modalitats i preus dels abonaments vigents en els aparcaments gestionats per la Societat municipal d'aparcaments i projectes, SA segons aquests resulten de l'acord del Ple de l'Ajuntament de Palma i de la Junta General de la Societat municipal d'aparcaments i projectes, SA, de dia 25 d'octubre de 2012.**
- ii. **APROVAR, prèvia aprovació per la Junta General de la Societat municipal d'aparcaments i projectes, SA, una nova modalitat d'abonament parcial diürn a l'aparcament de Via Roma, subjecte a disponibilitat i sotmesa a la resta de condicions recollides a l'acord del Ple de l'Ajuntament de Palma i de la Junta General de la Societat municipal d'aparcaments i projectes, SA, de dia 25 d'octubre de 2012. El preu d'aquesta modalitat d'abonament és:**

	Parcial Diürn
Aparcament de via Roma	95 € 285 € trimestral

- iii. **PUBLICAR, en el BOIB aquest acord, juntament amb els preus, per a general coneixement i per a la seva aplicació des de l'endemà de la seva publicació”.**

S'APROVA per 16 vots a favor (PP) i 11 abstencions (PSIB-PSOE i MÉS).

28. Proposta de desestimar totes les al·legacions al Pressupost General, Plantilla de personal i Bases d'execució per a l'exercici de 2014 i aprovar-los definitivament.

Es proposa, dictaminada favorablement per la Comissió de Comptes, Economia i Recursos Humans,

Aprovat inicialment el Pressupost General d'aquest Ajuntament, en el Ple extraordinari de 14 de novembre de 2013, corresponent a l'exercici econòmic de 2014, així com les Bases d'Execució i la Plantilla de personal comprensiva de tots els llocs de treball, de conformitat amb el que disposa als articles 168 i 169 del Text Refós de la Llei reguladora de les Hisendes Locals aprovat pel Real Decret Legislatiu 2/2004, de 5 de març, i l'article 18 del Real Decret 500/1990, de 20 d'abril, pel qual es desenvolupa el capítol I del títol VI de la Llei 39/1988.

De l'esmentat pressupost es varen celebrar audiències públiques amb totes les entitats ciutadanes i es va donar compte al Consell Social.

Vistes les al·legacions presentades pels interessats durant el període d'informació pública del 16 de novembre al 4 de desembre, ambdós inclosos, que són les següents:

1 de l'Associació de veïns d'Establiments relativa a la incorporació d'una partida pressupostària per a l'execució de les obres de dotació d'aigua i clavegueram als carrers urbans d'Establiments.

1 del Sr. Antonio Clar Soler, de la Sra. Ginesa Ortiz Sánchez, del Sr. Pedro Torres Pons i el Sr. Rafel Morey Pons, relativa a la incorporació de partida pressupostària per a l'execució de les obres de dotació d'aigua i clavegueram al carrer urbà denominat NOU d'Establiments.

1 de la Coordinadora d'Organitzacions no Governamentals de Cooperació al Desenvolupament de les Illes Balears (CONGDIB) relativa a una convocatòria pública per a la cooperació al desenvolupament i la sensibilització.

1 de CCOO relativa a la negociació del capítol I del pressuposts, a la manca de publicitat, a la finalització de mesures de racionalització reducció de la despesa en matèria de personal, a la dotació pressupostària per al diferents llocs de treball que figuren a la RLLT d'aquest Ajuntament, a les partides per al pagament de la part meritada de la paga extra del mes de desembre de l'any 2012 i a habilitar per al pagament d'hores extres del personal de les brigades d'infraestructures i circulació, així com per la resta dels serveis generals.

21 al·legacions del grup municipal PSOE relatives a: 1 a cultura, 1 a la partida "Centres de dia", 1 a l'àrea d'Habitatge, 1 a l'àrea de Benestar Social, 1 a l'àrea de Sanitat, Mercats i Consum, 1 a les transferències a Palma Activa, 1 a la creació d'un programa de Partenariat de lluita contra la pobresa i la exclusió social en l'àmbit de la família amb menors (infància i adolescents), 1 a la partida de "Servei transport discapacitat", 1 a turisme, 1 a l'àrea d'Urbanisme, 1 a la dotació del defensor de la ciutadania, 1 a la dotació de l'Agència del Voluntariat, 1 a educació, 1 a l'àrea de Joventut, 1 a dinamització econòmica a través de la Llei de capitalitat, 1 a la lluita contra la droga, 1 a la lluita contra la pobresa i exclusió social, 1 a mobilitat, 1 a l'OFIM (Oficina d'Atenció a la Immigració), 1 a la partida de "Subvencions d'interès general" i 1 a la totalitat dels pressuposts.

1 de l'Associació de Veïns Es Raval de Santa Catalina relativa a la total i absoluta anul·lació dels pressuposts.

1 del grup municipal Més per Mallorca relativa a la totalitat del projecte de pressupost, a urbanisme i habitatge, a salut i animals, a educació, a igualtat, a joventut, a medi ambient, a mobilitat sostenible, a ocupació i a serveis socials.

1 de la Federació d'Associacions de Veïns de Palma relativa a la totalitat del pressuposts.

Vist l'informe de l'Interventor de 10 de desembre de 2013

Un cop estudiades i debatudes totes les al·legacions han quedat desestimades.

És per la qual cosa es DICTAMINA FAVORABLEMENT la proposta presentada a la Comissió del Ple de Comptes, Economia i Recursos Humans, proposant al Ple el següent

ACORD

PRIMER.- Desestimar totes les al·legacions presentades contra el Pressupost General, plantilla de personal i Bases d'Execució per a l'exercici de 2014.

SEGON.- Aprovar definitivament el Pressupost General de l'Ajuntament , per l'exercici econòmic de 2014, del qual el resum a nivell de capítols i les Bases d'Execució, s'adjunten com annexos.

TERCER.- Aprovar definitivament la plantilla de personal, comprensiva de tots els llocs de treball reservats a funcionaris, personal laboral i personal eventual, la qual s'adjunta com annex.

QUART.- Remetre còpia de l'expedient a l'Administració de l'Estat i a la Comunitat Autònoma, i que es publiqui en el Butlletí Oficial de les Illes Balears resumit a nivell de capítols, d'acord amb l'article 169 del RD 2/2004, de 5 de març.

ANNEX I

PRESSUPOST DELS ORGANISMES AUTÒNOMS PER A L'ANY 2014, SENSE CONSOLIDAR.

INGRESSOS	HABITATGE	I.M.E.	ESCOLES	I.M.I.	Palma Activa	R.SOCIAL	I.M.O.V	TOTAL OO.AA	OOAA i Propi	
									Propi	sense consolidar
A)OPERAC. CORRENTS										
Cap. I									172.048.621,68	172.048.621,68
Cap. II									21.200.925,84	21.200.925,84
Cap. III	77.076,92	4.546.880,02	784.205,47	89.005,51	14.000,00	565.000,00	1,00	6.076.168,92	85.141.465,20	91.217.634,12
Cap. IV	836.000,00	11.752.576,61	5.881.395,00	11.015.080,28	3.913.159,08	8.000,00	363.496,12	33.769.707,09	84.375.958,68	118.145.665,77
Cap. V	617.419,04	168.599,97	20,00		22.300,00		2.499,00	810.838,01	4.368.200,00	5.179.038,01
B)OPERAC. CAPITAL										
Cap. VI										
Cap. VII	21.710,00	3.281.382,28	113.237,93	227.332,24	50,00		2.000,00	3.645.712,45	8.663.828,60	12.309.541,05
Cap. VIII	48.080,96	90.000,00	11.000,00	60.000,00	20.000,00			229.080,96	1.200.000,00	1.429.080,96
Cap. IX									5.267.500,00	5.267.500,00
TOTAL	1.600.286,92	19.839.438,88	6.789.858,40	11.391.418,03	3.969.509,08	573.000,00	367.996,12	44.531.507,43	382.266.500,00	426.798.007,43

DESPESES**A)OPERAC.
CORRENTS**

Cap. I	780.557,78	4.188.447,00	2.839.837,11	4.147.956,88	3.026.082,17	389.500,00	345.162,12	15.717.543,06	120.860.217,23	136.577.760,29
Cap. II	436.713,07	11.756.111,85	3.555.783,36	6.955.108,91	738.113,12	98.500,00	20.834,00	23.561.164,31	110.556.931,73	134.118.096,04
Cap. III		60.736,14		1.020,00	3.065,16			64.821,30	17.918.870,91	17.983.692,21
Cap. IV	313.225,11	462.761,61	270.000,00		182.198,63	85.000,00		1.313.185,35	87.279.928,94	88.593.114,29
Cap. V									1.200.000,00	1.200.000,00
B)OPERAC. CAPITAL										
Cap. VI	21.710,00	2.948.089,49	113.237,93	227.332,24	50,00		2.000,00	3.312.419,66	7.319.483,73	10.631.903,39

Cap. VII		333.292,79					333.292,79	8.992.430,53	9.325.723,32	
Cap. VIII	48.080,96	90.000,00	11.000,00	60.000,00	20.000,00		229.080,96	1.200.000,00	1.429.080,96	
Cap. IX								26.938.636,93	26.938.636,93	
TOTAL	1.600.286,92	19.839.438,88	6.789.858,40	11.391.418,03	3.969.509,08	573.000,00	367.996,12	44.531.507,43	382.266.500,00	426.798.007,43

AMB CAPITAL SOCIAL QUE PERTANYS ÍNTEGRAMENT A L'ENTITAT LOCAL PER A 2014,SENSE CONSOLIDAR **

INGRESSOS					
A)OPERACIONS CORRENTS	EMAYA	E.F.M.	E.M.T.	SMAP	TOTAL
Capítol I					
Capítol II					
Capítol III	77.614.309,97	8.826.669,27	26.917.031,60	8.788.271,10	122.146.281,94
Capítol IV	25.926.819,98	12.836,36	22.634.473	990.050,00	49.564.179,34
Capítol V	133.236,60		120.661,00	1.098.782,19	1.352.679,79
B)OPERACIONS DE CAPITAL					
Capítol VI			3.204.259,48		3.204.259,48
Capítol VII	4.963.854,33			236.666,67	5.200.521,00
Capítol VIII *	9.900.000,00				9.900.000,00
Capítol IX	4.000.000,00				4.000.000,00
TOTAL	122.538.220,88	8.839.505,62	52.876.425,08	11.113.769,96	195.367.921,54

* inclou tresoreria pròpia

DESPESES					
A) OPERACIONS CORRENTS					
Capítol I	65.912.001,42	4.326.318,92	30.494.836,00	1.113.750,00	101.846.906,34
Capítol II	28.652.470,84	3.149.099,22	18.351.096,00	2.229.500,00	52.382.166,06
Capítol III	1.288.359,07	216.032,63	351.168,16	1.808.786,03	3.664.345,89
Capítol IV					

B)OPERACIONS DE CAPITAL

Capítol VI	15.698.923,52	201.175,54	1.560.936,76		17.461.035,82
Capítol VII					
Capítol VIII		800.000,00			800.000,00
Capítol IX	9.635.230,05	1.024.504,80	500.000,00	7.170.789,97	18.330.524,82
TOTAL	121.186.984,90	9.717.131,11	51.258.036,92	12.322.826,00	194.484.978,93

** Es tracta, en lo possible, d'harmonitzar l'estat de previsions d'ingressos i despeses de les empreses (elaborat segons el PGC 2007) als criteris pressupostaris de l'Ajuntament i OOAA. En aquest sentit, el que ja s'ha pressupostat en exercicis anteriors no es repeteix, ni es contemplen operacions ja reconegudes en exercicis anteriors a 2013

PREVISIÓ INGRESSOS I DESPESES 2014 DE LES SOCIETATS MERCANTILS

	EFM	SMAP	EMAYA	EMT	TOTAL
1. Import net de la xifra de negocis	8.804.614,01	4.558.764,13	77.614.216,41	25.856.897,00	116.834.491,55
2. Variació d'existències		6.500.000,00			6.500.000,00
3. Treballs de l'empresa per al seu actiu		0,00	18.751,36		18.751,36
	-				
4. Aprovisionaments	1.523.060,79	-6.500.000,00	-19.114.878,40	-8.124.266,00	-35.262.205,19
5. Altres ingressos d'explotació	22.055,26	2.305.050,00	25.926.819,98	23.815.269,00	52.069.194,24
	-				
6. Despeses de personal	4.320.241,55	-1.113.750,00	-65.912.001,42	-30.494.836,00	-101.840.828,97
	-				
7. Altres despeses d'explotació	1.755.702,29	-2.229.500,00	-10.519.682,41	-10.226.830,00	-24.731.714,70
8. Amortització de l'immobilitzat	-433.859,52	-2.000.000,00	-13.031.036,02	-3.251.002,00	-18.715.897,54
9. Imputació de subvencions d'immobilitzat no financer		164.846,62	3.777.027,47	501.740,00	4.443.614,09
11. Deteriorament i resultat per alienacions de l'immobilitzat				2.274.196,00	2.274.196,00
12. Altres resultats			2.602.434,33		
	793.805,12	1.685.410,75	1.361.651,30	351.168,00	4.192.035,17

A.1) RESULTAT D'EXPLOTACIÓ

7. Altres interessos i ingressos assimilats	12.836,36				12.836,36
12. Ingressos financers.		125.000,00	133.236,60		258.236,60
13. Despeses financeres	-216.032,63	-1.808.786,03	-1.288.359,07	-351.168,00	-3.664.345,73
A.2 RESULTAT FINANCER	-203.196,27	-1.683.786,03	-1.155.122,47	-351.168,00	-3.393.272,77

A.3 RESULTAT ABANS D'IMPOSTOS

17. Impost sobre beneficis	590.608,85	1.624,72	206.528,84	0,00	798.762,41
		-4,06			-4,06
A.5 RESULTAT DE L'EXERCICI	590.608,85	1.620,66	206.528,84	0,00	798.758,35

<u>INGRESSOS</u>	PROPI I OO.AA. sense consolidar	Transfer. Internes	PROPI I OO.AA. Consolidats	S.Merc.depend. Corporació	TOTAL SENSE Consolidar	Ajustaments de consolidació	TOTAL CONSOLIDAT AMB SOCIETAT MERCARTILS
A)OPER. CORRENTS							
Capítol I	172.048.621,68		172.048.621,68		172.048.621,68		172.048.621,68
Capítol II	21.200.925,84		21.200.925,84		21.200.925,84		21.200.925,84
Capítol III	91.217.634,12		91.217.634,12	122.146.281,94	213.363.916,06	5.852.704,56	207.511.211,50
Capítol IV	118.145.665,77	34.161.007,09	83.984.658,68	49.564.179,34	133.548.838,02	41.414.691,14	92.134.146,88
Capítol V	5.179.038,01		5.179.038,01	1.352.679,79	6.531.717,80	1.912.173,56	4.619.544,24
B)OPER. CAPITAL							
Capítol VI				3.204.259,48	3.204.259,48		3.204.259,48
Capítol VII	12.309.541,05	3.645.712,45	8.663.828,60	5.200.521,00	13.864.349,60	-1.677.840,30	15.542.189,90
Capítol VIII	1.429.080,96		1.429.080,96	9.900.000,00	11.329.080,96	-2.000.000,00	13.329.080,96
Capítol IX	5.267.500,00		5.267.500,00	4.000.000,00	9.267.500,00		9.267.500,00
TOTAL	426.798.007,43	37.806.719,54	388.991.287,89	195.367.921,54	584.359.209,43	45.501.728,96	538.857.480,47

DESPESES**A) OPER.
CORRENTS**

Capítol I	136.577.760,29		136.577.760,29	101.846.906,34	238.424.666,63		238.424.666,63
Capítol II	134.118.096,04		134.118.096,04	52.382.166,06	186.500.262,10	3.050.371,15	183.449.890,95
Capítol III	17.983.692,21		17.983.692,21	3.664.345,89	21.648.038,10		21.648.038,10
Capítol IV	88.593.114,29	34.161.007,09	54.432.107,20		54.432.107,20	41.414.691,14	13.017.416,06
Capítol V	1.200.000,00		1.200.000,00		1.200.000,00		1.200.000,00

**B) OPER. DE
CAPITAL
Capítol V**

Capítol VI	10.631.903,39		10.631.903,39	17.461.035,82	28.092.939,21		28.092.939,21
Capítol VII	9.325.723,32	3.645.712,45	5.680.010,87		5.680.010,87	236.666,67	5.443.344,20
Capítol VIII	1.429.080,96		1.429.080,96	800.000,00	2.229.080,96	800.000,00	1.429.080,96
Capítol IX	26.938.636,93		26.938.636,93	18.330.524,82	45.269.161,75		45.269.161,75

TOTAL	426.798.007,43	37.806.719,54	388.991.287,89	194.484.978,93	583.476.266,82	45.501.728,96	537.974.537,86
--------------	-----------------------	----------------------	-----------------------	-----------------------	-----------------------	----------------------	-----------------------

I LA CONSOLIDACIÓ, QUE A NIVELL D'AREA DE DESPESES ÉS LA SEGÜENT:

PRESSUPOSTS CONSOLIDAT PER AREES DE DESPESES

AREA DE DESPESA	PROPI	OO.AA.	EMPRESSES	TOTAL	AJUSTAMENTS	TOTAL CONSOLIDAT
0. DEUTE PÚBLICA	44.257.507,84	0,00		44.257.507,84		44.257.507,84
1. SERV. PUBL. BÀSICS	174.768.691,21	1.968.283,04	143.226.942,01	319.963.916,26	20.479.425,45	299.484.490,81
2. ACT. PROTEC. I PROM.SOC.	31.265.985,35	3.625.564,62		34.891.549,97	4.545.895,03	30.345.654,94
3. PROD. DE BENS PUB.PREF.	46.477.340,80	26.629.297,28		73.106.638,08	21.995.390,88	51.111.247,20

4. ACT. CARÀCTER. ECON.	27.039.089,72	916.944,46	51.258.036,92	79.214.071,10	23.033.580,81	56.180.490,29
9. ACT. CARÀCTER GRAL.	58.457.885,08	11.391.418,03		69.849.303,11	13.254.156,33	56.595.146,78
	382.266.500,00	44.531.507,43	194.484.978,93	621.282.986,36	83.308.448,50	537.974.537,86

PRESSUPOST CONSOLIDAT A NIVELL D'ÀREA DE DESPESA (art.118,1 RD 500/1990)

ÀREA DE DESPESA

	0	1	2	3	4	9	TOTAL
I		151.718.381,70	11.903.252,69	16.404.511,99	32.295.796,76	26.102.723,49	238.424.666,63
II		99.397.352,59	12.134.637,09	26.896.317,25	18.935.125,98	26.086.458,04	183.449.890,95
III	17.318.870,91	3.313.177,73	3.065,16	60.736,14	351.168,16	601.020,00	21.648.038,10
IV		1.449.932,82	6.133.000,00	3.949.261,61	1.130.698,63	354.523,00	13.017.416,06
V						1.200.000,00	1.200.000,00
VI		22.023.752,78	151.700,00	3.366.127,42	1.560.936,76	990.422,25	28.092.939,21
VII		3.703.287,41	0,00	333.292,79	1.406.764,00	0,00	5.443.344,20
VIII		48.080,96	20.000,00	101.000,00		1.260.000,00	1.429.080,96
IX	26.938.636,93	17.830.524,82		0,00	500.000,00		45.269.161,75
TOTAL	44.257.507,84	299.484.490,81	30.345.654,94	51.111.247,20	56.180.490,29	56.595.146,78	537.974.537,86

ANNEX II

RESUM PLANTILLA 2014**HABILITACIÓ ESTATAL – 4**

ESCALA	SUBESCALA / COS	ESPECIALITAT	GRUP	NÚM.
HE	SUBESCALA DE SECRETARIA AMB CATEGORIA ENTRADA	SENSE ESPECIALITAT	A1	1
HE	SUBESCALA DE SECRETARIA AMB CATEGORIA SUPERIOR	SENSE ESPECIALITAT	A1	1
HE	SUBESCALA D'INTERVENCIÓ - TRESORERIA AMB CATEGORIA ENTRADA	SENSE ESPECIALITAT	A1	1
HE	SUBESCALA D'INTERVENCIÓ - TRESORERIA AMB CATEGORIA SUPERIOR	SENSE ESPECIALITAT	A1	1

ADMINISTRACIÓ GENERAL – 615

ESCALA	SUBESCALA / COS	ESPECIALITAT	GRUP	NÚM.
AG	SUBESCALA TÈCNICA (TAG)	SENSE ESPECIALITAT	A1	55
AG	SUBESCALA DE GESTIÓ	SENSE ESPECIALITAT	A2	17
AG	SUBESCALA ADMINISTRATIVA	SENSE ESPECIALITAT	C1	230
AG	SUBESCALA AUXILIAR	SENSE ESPECIALITAT	C2	281
AG	SUBESCALA SUBALTERNA	SENSE ESPECIALITAT	AP	31
AG	SUBESCALA SUBALTERNA	TELEFONISTA	AP	1

ADMINISTRACIÓ ESPECIAL – 1780

ESCALA	SUBESCALA / COS	ESPECIALITAT	GRUP	NÚM.
AE	BANDA DE MÚSICA	DIRECTOR/A DE BANDA DE MÚSICA	A1	1
AE	BANDA DE MÚSICA	PROFESSOR/A DE MÚSICA - BOMBARDÍ/TUBA	A1	2
AE	BANDA DE MÚSICA	PROFESSOR/A DE MÚSICA - CLARINET	A1	13
AE	BANDA DE MÚSICA	PROFESSOR/A DE MÚSICA - FAGOT	A1	2
AE	BANDA DE MÚSICA	PROFESSOR/A DE MÚSICA - FLAUTA	A1	2
AE	BANDA DE MÚSICA	PROFESSOR/A DE MÚSICA - OBOÈ	A1	2
AE	BANDA DE MÚSICA	PROFESSOR/A DE MÚSICA - PERCUSSIÓ	A1	4

AE	BANDA DE MÚSICA	PROFESSOR/A DE MÚSICA - SAXÒFON	A1	5
AE	BANDA DE MÚSICA	PROFESSOR/A DE MÚSICA - TROMBÓ	A1	3
AE	BANDA DE MÚSICA	PROFESSOR/A DE MÚSICA - TROMPA	A1	3
AE	BANDA DE MÚSICA	PROFESSOR/A DE MÚSICA - TROMPETA/FISCORN	A1	5
AE	BANDA DE MÚSICA	PROFESSOR/A DE MÚSICA - TUBA	A1	3
AE	BANDA DE MÚSICA	SUBDIRECTOR/A DE BANDA DE MÚSICA	A1	1
AE	COMISSARI/ÀRIA DE POLICIA LOCAL	SENSE ESPECIALITAT	A1	4
AE	INTENDENT DE POLICIA LOCAL	SENSE ESPECIALITAT	A1	2
AE	MAJOR DE POLICIA LOCAL	SENSE ESPECIALITAT	A1	5
AE	OFICIAL DEL SERVEI CONTRA INCENDIS I SALVAMENT	SENSE ESPECIALITAT	A1	1
AE	SUBESCALA TÈCNICA SUPERIOR (TAE SUPERIOR)	ARQUEOLOGIA	A1	1
AE	SUBESCALA TÈCNICA SUPERIOR (TAE SUPERIOR)	ARQUITECTURA	A1	16
AE	SUBESCALA TÈCNICA SUPERIOR (TAE SUPERIOR)	ARXIVER/A BIBLIOTECARI/ÀRIA	A1	1
AE	SUBESCALA TÈCNICA SUPERIOR (TAE SUPERIOR)	ASSESSOR/A LINGÜÍSTIC/A	A1	3
AE	SUBESCALA TÈCNICA SUPERIOR (TAE SUPERIOR)	BIOLOGIA	A1	1
AE	SUBESCALA TÈCNICA SUPERIOR (TAE SUPERIOR)	CIÈNCIES DE LA INFORMACIÓ	A1	3
AE	SUBESCALA TÈCNICA SUPERIOR (TAE SUPERIOR)	CONSUM	A1	1
AE	SUBESCALA TÈCNICA SUPERIOR (TAE SUPERIOR)	COORDINADOR/A DE BIBLIOTECA	A1	1
AE	SUBESCALA TÈCNICA SUPERIOR (TAE SUPERIOR)	CRONISTA	A1	1
AE	SUBESCALA TÈCNICA SUPERIOR (TAE SUPERIOR)	ECONOMIA	A1	4
AE	SUBESCALA TÈCNICA SUPERIOR (TAE SUPERIOR)	ENGINYER/A DE CAMINS, CANALS I PORTS	A1	4
AE	SUBESCALA TÈCNICA SUPERIOR (TAE SUPERIOR)	ENGINYER/A INDUSTRIAL	A1	8
AE	SUBESCALA TÈCNICA SUPERIOR (TAE SUPERIOR)	ENGINYERIA AGRÒNOMA	A1	1
AE	SUBESCALA TÈCNICA SUPERIOR (TAE SUPERIOR)	ESCOLA	A1	3
AE	SUBESCALA TÈCNICA SUPERIOR (TAE SUPERIOR)	FORMACIÓ I QUALITAT	A1	1
AE	SUBESCALA TÈCNICA SUPERIOR (TAE SUPERIOR)	INSPECCIÓ QUÍMICA - FARMACÈUTICA	A1	1
AE	SUBESCALA TÈCNICA SUPERIOR (TAE SUPERIOR)	LLETRAT/ADA ASSESSOR/A	A1	4

AE	SUBESCALA TÈCNICA SUPERIOR (TAE SUPERIOR)	MEDI AMBIENT	A1	3
AE	SUBESCALA TÈCNICA SUPERIOR (TAE SUPERIOR)	METGE/ESSA	A1	1
AE	SUBESCALA TÈCNICA SUPERIOR (TAE SUPERIOR)	PEDAGOGIA	A1	4
AE	SUBESCALA TÈCNICA SUPERIOR (TAE SUPERIOR)	PREVENCIÓ	A1	1
AE	SUBESCALA TÈCNICA SUPERIOR (TAE SUPERIOR)	PSICÒLEG/A DE QUALITAT	A1	1
AE	SUBESCALA TÈCNICA SUPERIOR (TAE SUPERIOR)	PSICOLOGIA	A1	19
AE	SUBESCALA TÈCNICA SUPERIOR (TAE SUPERIOR)	QUÍMICA	A1	3
AE	SUBESCALA TÈCNICA SUPERIOR (TAE SUPERIOR)	SENSE ESPECIALITAT	A1	2
AE	SUBESCALA TÈCNICA SUPERIOR (TAE SUPERIOR)	TÈCNIC/A DE QUALITAT	A1	1
AE	SUBESCALA TÈCNICA SUPERIOR (TAE SUPERIOR)	VETERINARI/ÀRIA	A1	3
AE	INSPECTOR/A DE POLICIA LOCAL	SENSE ESPECIALITAT	A2	8
AE	OFICIAL DEL SERVEI CONTRA INCENDIS I SALVAMENT	SENSE ESPECIALITAT	A2	2
AE	SUBESCALA TÈCNICA MITJA (TAE MITJÀ)	AJUDANT/A D'ARXIU	A2	1
AE	SUBESCALA TÈCNICA MITJA (TAE MITJÀ)	AJUDANT/A DE BIBLIOTECA	A2	5
AE	SUBESCALA TÈCNICA MITJA (TAE MITJÀ)	ANIMADOR/A SOCIOCULTURAL	A2	8
AE	SUBESCALA TÈCNICA MITJA (TAE MITJÀ)	ARQUITECTURA TÈCNICA	A2	27
AE	SUBESCALA TÈCNICA MITJA (TAE MITJÀ)	CONSERVADOR/A I RESTAURADOR/A DE BENS CULTURALS	A2	1
AE	SUBESCALA TÈCNICA MITJA (TAE MITJÀ)	COORDINADOR/A DE TEATRES MUNICIPALS	A2	1
AE	SUBESCALA TÈCNICA MITJA (TAE MITJÀ)	EDUCACIÓ GENERAL BÀSICA (EGB)	A2	2
AE	SUBESCALA TÈCNICA MITJA (TAE MITJÀ)	EDUCADOR/A SOCIAL	A2	36
AE	SUBESCALA TÈCNICA MITJA (TAE MITJÀ)	EMPRESARIALS	A2	2
AE	SUBESCALA TÈCNICA MITJA (TAE MITJÀ)	ENGINYERIA TÈCNICA AGRÍCOLA	A2	3
AE	SUBESCALA TÈCNICA MITJA (TAE MITJÀ)	ENGINYERIA TÈCNICA D'OBRES PÚBLIQUES	A2	11
AE	SUBESCALA TÈCNICA MITJA (TAE MITJÀ)	ENGINYERIA TÈCNICA INDUSTRIAL	A2	11
AE	SUBESCALA TÈCNICA MITJA (TAE MITJÀ)	GESTIÓ CULTURAL	A2	1

AE	SUBESCALA TÈCNICA MITJA (TAE MITJÀ)	GESTOR/A D'EXPOSICIONS	A2	1
AE	SUBESCALA TÈCNICA MITJA (TAE MITJÀ)	INFERMERIA	A2	2
AE	SUBESCALA TÈCNICA MITJA (TAE MITJÀ)	INFORMÀTICA	A2	2
AE	SUBESCALA TÈCNICA MITJA (TAE MITJÀ)	OPERADOR/A DE PANTALLA	A2	1
AE	SUBESCALA TÈCNICA MITJA (TAE MITJÀ)	RELACIONS LABORALS	A2	2
AE	SUBESCALA TÈCNICA MITJA (TAE MITJÀ)	RESTAURADOR/A	A2	1
AE	SUBESCALA TÈCNICA MITJA (TAE MITJÀ)	SEGURETAT I SALUT EN OBRES	A2	1
AE	SUBESCALA TÈCNICA MITJA (TAE MITJÀ)	SEGURETAT LABORAL	A2	3
AE	SUBESCALA TÈCNICA MITJA (TAE MITJÀ)	SENSE ESPECIALITAT	A2	1
AE	SUBESCALA TÈCNICA MITJA (TAE MITJÀ)	TÈCNIC/A INFORMÀTIC/A	A2	1
AE	SUBESCALA TÈCNICA MITJA (TAE MITJÀ)	TOPOGRAFIA	A2	2
AE	SUBESCALA TÈCNICA MITJA (TAE MITJÀ)	TREBALLADOR/A SOCIAL	A2	89
AE	SUBINSPECTOR/A DE POLICIA LOCAL	SENSE ESPECIALITAT	A2	27
AE	COMESSES ESPECIALS	AJUDANT/A DE LABORATORI	C1	1
AE	COMESSES ESPECIALS	AJUDANT/A D'ESPECTACLES	C1	3
AE	COMESSES ESPECIALS	AJUDANT/A D'OBRES	C1	5
AE	COMESSES ESPECIALS	ANIMADOR/A SOCIOCULTURAL	C1	5
AE	COMESSES ESPECIALS	AUXILIAR D'ARXIU	C1	4
AE	COMESSES ESPECIALS	AUXILIAR DE BIBLIOTECA	C1	27
AE	COMESSES ESPECIALS	CONTROLADOR/A DE TRÀNSIT	C1	7
AE	COMESSES ESPECIALS	EDUCACIÓ DE MEDI OBERT	C1	1
AE	COMESSES ESPECIALS	INSPECTOR/A DE CONSUM	C1	10
AE	COMESSES ESPECIALS	INTÈRPRET INFORMADOR/A	C1	11
AE	COMESSES ESPECIALS	OPERADOR/A DE PANTALLA	C1	3
AE	COMESSES ESPECIALS	TÈCNIC/A DE MANTENIMENT	C1	1
AE	COMESSES ESPECIALS	ZELADOR/A D'OBRES	C1	12
AE	ENCARREGAT/ADA DE PERSONAL D'OFICIS	SENSE ESPECIALITAT	C1	4
AE	OFICIAL DE POLICIA LOCAL	SENSE ESPECIALITAT	C1	84
AE	POLICIA LOCAL	SENSE ESPECIALITAT	C1	754
AE	SERGEANT DEL SERVEI CONTRA INCENDIS I SALVAMENT	SENSE ESPECIALITAT	C1	9
AE	SUBESCALA TÈCNICA AUXILIAR	DELINEANT/A	C1	30
AE	SUBESCALA TÈCNICA AUXILIAR	TÈCNIC/A INSTAL·LACIONS ELECTROTÈCNiques	C1	1
AE	SUBESCALA TÈCNICA AUXILIAR	TÈCNIC/A PREVENCIÓ	C1	1
AE	SUBESCALA TÈCNICA INFORMÀTICA	SENSE ESPECIALITAT	C1	2

AE	SUBOFICIAL DEL SERVEI CONTRA INCENDIS I SALVAMENT	SENSE ESPECIALITAT	C1	2
AE	BOMBER/A DEL SERVEI CONTRA INCENDIS I SALVAMENT	SENSE ESPECIALITAT	C2	194
AE	CAPORAL DEL SERVEI CONTRA INCENDIS I SALVAMENT	SENSE ESPECIALITAT	C2	27
AE	COMESSES ESPECIALS	AUXILIAR DE LABORATORI	C2	3
AE	COMESSES ESPECIALS	AUXILIAR D'INSPECCIÓ PADRONAL	C2	2
AE	COMESSES ESPECIALS	COORDINADOR/A DE NETEJA	C2	1
AE	COMESSES ESPECIALS	MAJORDOMIA	C2	1
AE	COMESSES ESPECIALS	NOTIFICADOR/A	C2	15
AE	COMESSES ESPECIALS	PROFESSOR/A DE DOMA I MUNTA	C2	1
AE	COMESSES ESPECIALS	SUB-MAJORDOMIA	C2	2
AE	COMESSES ESPECIALS	TREBALLADOR/A FAMILIAR	C2	16
AE	MESTRE/A DE PERSONAL D'OFICIS	SENSE ESPECIALITAT	C2	4
AE	OFICIAL DE PERSONAL D'OFICIS	AVIFAUNA	C2	1
AE	OFICIAL DE PERSONAL D'OFICIS	CONDUCCIÓ	C2	12
AE	OFICIAL DE PERSONAL D'OFICIS	ELECTRICISTA	C2	8
AE	OFICIAL DE PERSONAL D'OFICIS	FARISTOLER/A	C2	2
AE	OFICIAL DE PERSONAL D'OFICIS	JARDINERIA	C2	7
AE	OFICIAL DE PERSONAL D'OFICIS	LLANTERNER/A	C2	1
AE	OFICIAL DE PERSONAL D'OFICIS	MAGATZEMER/A	C2	1
AE	OFICIAL DE PERSONAL D'OFICIS	MECÀNIC/A	C2	9
AE	OFICIAL DE PERSONAL D'OFICIS	PICAPEDRER/A	C2	6
AE	OFICIAL DE PERSONAL D'OFICIS	PICAPEDRER/A FESTES	C2	6
AE	OFICIAL DE PERSONAL D'OFICIS	SENSE ESPECIALITAT	C2	12
AE	OFICIAL DE PERSONAL D'OFICIS	XOFER	C2	4
AE	AJUDANT DE PERSONAL D'OFICIS	SENSE ESPECIALITAT	AP	63
AE	COMESSES ESPECIALS	AJUDANT/A D'ESPAIS ESCÈNICS	AP	3

PERSONAL LABORALS – 11

CATEGORIA	ESPECIALITAT	NIVELL	NÚM.
TÈCNIC/A TITULAT/ADA SUPERIOR	SENSE ESPECIALITAT	00	1
ADMINISTRATIU/IVA	SENSE ESPECIALITAT	2	1
ADMINISTRATIU/IVA	SENSE ESPECIALITAT	3	1
AUXILIAR INFORMADOR/A	SENSE ESPECIALITAT	5	1
OFICIAL/A 1ª	SENSE ESPECIALITAT	5	2
CONTROL TAQUILLA I VIGILÀNCIA C. BELLVER	SENSE ESPECIALITAT	6	1
OFICIAL/A 2ª	SENSE ESPECIALITAT	6	1
AJUDANT/A	SENSE ESPECIALITAT	7	1
PEÓ	SENSE ESPECIALITAT	8	1
PERSONAL DE NETEJA	SENSE ESPECIALITAT	8	1

PERSONAL EVENTUAL – 16

PLAÇA	GRUP	NÚM.
PERSONAL EVENTUAL SUBGRUP A1	A1	2
PERSONAL EVENTUAL SUBGRUP C1	C1	8
PERSONAL EVENTUAL SUBGRUP C2	C2	6

ÒRGANS DIRECTIUS – 17

PLAÇA	GRUP	NÚM.
ÒRGAN DIRECTIU SUBGRUP A1	A1	17

ÒRGANS SUPERIORS – 29

PLAÇA	NÚM.
ÒRGAN SUPERIOR	29

TOTAL - 2472

PLANTILLA ORGÀNICA DE L'INSTITUT MUNICIPAL DE L'ESPORT 2014

GERENT (PERSONAL DIRECTIU)

NÚM.	CATEGORIES	NIVELL
1	CAP D'ÀREA ECONÒMICADMINISTRATIVA	1
1	CAP D'ÀREA DE GESTIÓ I RECURSOS HUMANS	1
1	CAP D'ÀREA DE MANTENIMENT I OBRES	
1		
1	CAP D'ÀREA DE SERVEIS ESPORTIUS	1
1	CAP D'ÀREA DE SERVEIS JURÍDICS	1
6	DIRECTOR D'INSTAL·LACIONS	2
8	CAP DE DEPARTAMENT	3
3	CAP DE SECCIÓ	4
6	CAPATÀS	5
3	CAP D'UNITAT ADMINISTRATIVA	
5		
1	OPERADOR	5
6	COORDINADOR D'ACTIVITATS	6
2	ENCARREGAT	6
2	OFICIAL ADMINISTRACIÓ	6
11	ADMINISTRATIU	
7		
7	OFICIAL 1ª MANTENIMENT	7
3	TÈCNIC AUXILIAR GESTIÓ I MANTENIMENT	7
1	XOFER	7

12	AUX. ADMINISTRATIU	8
3	OFICIAL 2ª MANTENIMENT	8
15	RECEPCIONISTA	8
9	OPERARI	9
2	ORDENANÇA	9
105		

**PATRONAT MUNICIPAL DE L'HABITATGE
PLANTILLA 2014**

- 1 GERENT (sense consignació pressupostària)
 - 2 ARQUITECTES
 - 3 ADVOCATS
 - 1 ECONOMISTA
 - 2 ARQUITECTES TÈCNICS
 - 2 ASISTENTS SOCIALS
 - 1 SECRETARIA DE DIRECCIÓ
 - 7 AUXILIARS ADMINISTRATIUS
- 19

PATRONAT MUNICIPAL D'ESCOLES D'INFANTS DE PALMA

PLANTILLA ORGÀNICA 2014

CATEGORIA	TOTAL
Director/a - Gerent	1
Mestres	29
Tècnics Superiors (Cicle Formatiu superior)	10
Tècnics Superiors a temps parcial (C.F superior)	19
Cap d'administració	1
Director Pedagògic	1
Treballadors socials	2
Administratius	4
Cuiners	3
Mantenidors	2
Netejadors	6
Ajudant de cuina	3
Auxiliar de serveis	1

TOTAL PLANTILLA	82
------------------------	-----------

PERSONAL ADSCRIT	TOTAL
Tècnic mitjà d'administració	1

INSTITUT MUNICIPAL DE COORDINACIÓ OBRES VIÀRIES
Plantilla de personal 2014

Gerent		1
Cap Secció Tècnic		1
Cap de Secció Administració		1
Ajudant d'Obres		5
Auxiliar Administratiu	3	
Total		11

PLANTILLA ORGÀNICA DE L'INSTITUT MUNICIPAL D'INNOVACIÓ 2014

	Nombre de llocs de feina
Director Gerent.....	1
Cap de Departament	4
Tècnic de Sistemes	2
Cap de Secció	3
Administrador Base de Dades	1
Administrador de Xarxa	1
Resp. Presa Dades Topog. Fotog.	1
Resp. Informàtica Cadastre	1
Resp. Control Qualitat-Manten.	1
Resp. Explotació Gràfica	1
Resp. Presa Dades Fis.-Jurid.	1
Resp. Desenvolupament	1
Analista de Sistemes	2
Analista A	2
Tècnic Superior	1
Analista B	4
Analista Programador	5
Programador 1a.	4
Analista Processos Administ.	1
Recursos Humans	1

Controlador Qualitat-Manten.	1
Cap Operadors Gràfics	1
Cap Brigada Topografia	4
Operador Fotogrametria	6
Programador 2a	7
Tècnic 2a	1
Ajud. Coord. Projectes.....	1
Cap de Sala	1
Tècnics de Xarxa	3
Cap Equip Agents Cadastrals	3
Secretaria Direcció	1
Resp. Centre Docum. Cartogràfica	1
Administratiu Comptable	1
Secretaria Recep/Atenció Públic	1
Auxiliar Administratiu Recursos Humans	1
Operador de Vax	2
Operador de Gestió	5
Operador Gràfic A	3
Ajudant Control Qualit.-Manten.	1
Agent Cadastral	8
Auxiliar Administratiu Compres	1
Auxiliar Administratiu	1
Operador Topografia	1
Auxiliar de Serveis Generals	2
total plantilla personal laboral indefinit	95

PALMA ACTIVA.- Plantilla personal 2014

PLANTILLA ORGÀNICA

Nombre Places	Denominació Lloc de Treball	Grup Professional
1	Cap d'Àrea d'Ocupació	1
1	Cap d'Àrea de Formació	1
1	Cap d'Àrea de Promoció Econòmica	1
1	Cap d'Àrea Jurídic Administratiu	1
1	Cap d'Àrea Econòmic i Financer	2
1	Cap d'Àrea de Recursos Humans	2
1	Tècnic Economista	1
1	Tècnic Jurídic administratiu	1
1	Tècnic Recursos Humans	1
1	Tècnic Estudis i Projectes	1
4	Tècnic Ocupació	1
6	Tècnic Formació	1
4	Tècnic Promoció Econòmica	1
2	Tècnic Comunicació	1
1	Tècnic Gestió Econòmica	2
10	Tècnic Ocupació	2

2	Tècnic Promocio Econòmica	2
1	Tècnic Estudis i Projectes NNTT	2
7	Administratiu/va	5
10	Auxiliar Administratiu/va	7
57		

PERSONAL INDEFINIT

Nombre Places	Denominació Lloc de Treball	Grup Professional
5	Tècnic AODL Promoció Econòmica	1
2	Tècnic AODL Promoció Econòmica	2
2	Tècnic AODL Ocupació	2
2	Tècnic Ocupació	2
1	Tècnic Formació	2
1	Tècnic Recursos Humans	2
1	Tècnic Sociòleg Observatori	1
1	Tècnic Estadístic Observatori	2
1	T.E. Manteniment	3
1	Auxiliar Manteniment	7
1	Administratiu/va	5
4	Auxiliar Administratiu/va	7
22		

**PATRONAT MUNICIPAL DE REALLOTJAMENT I REINSERCIÓ SOCIAL
ESTRUCTURA DE LA PLANTILLA DE PERSONAL PER A L'ANY 2014.**

PLANTILLA ORGÀNICA

Nombre de Places	Denominació Lloc de Treball	Grup Professional
1	DIRECTOR -GERENT	0
1	T. G. MITJA - GESTIÓ ECONÒMICA	1
2	T. G. MITJÀ -TREBALLADOR SOCIAL	1
1	T.G. MITJÀ - EDUCADOR DE M. OBERT	1
1	T. G. MITJÀ - ORIENTADOR LABORAL	1
1	TREBALLADOR/RA FAMILIAR	6
7		

PERSONAL INDEFINIT PROGRAMES

Nombre de Places	Denominació Lloc de Treball	Grup Professional
1	T.G. MITJÀ - EDUCADOR DE M. OBERT	1
1	T. G. MITJÀ - PROFESSOR	1
1	T. G. MITJÀ – ASSESSOR JURIDIC	1
3		

ANNEX III

AJUNTAMENT DE PALMA

DIRECCIÓ ECONÒMICA- FINANCERA

TEXT REFÓS DE LES BASES D'EXECUCIÓ

DEL PRESSUPOST GENERAL CORRESPONENT A L'EXERCICI DE 2014

BASE :

D'acord amb l'article 165.1 del Reial decret legislatiu 2/2004, de 5 de març, pel que s'aprova el text refós de la llei reguladora de les hisendes locals, s'estableixen les Bases d'execució que han de regir els Pressupostos de l'Ajuntament de Palma, dels seus Organismes Autònoms, de les societats mercantils de capital íntegrament municipal, així com a qualsevol entitat dependent, en els termes que per a aquestes s'estableixin a l'exercici de dos mil catorze.

DEL PRESSUPOST

BASE 1:

El PRESSUPOST GENERAL de l'Ajuntament de Palma constitueix l'expressió xifrada, conjunta i sistemàtica de:

- a) Les obligacions que, com a màxim, poden reconèixer la mateixa corporació i els organismes autònoms, i els drets que prevegin liquidar durant el present exercici.
- b) Les previsions d'ingressos i despeses de les societats mercantils el capital social de les quals pertanyi íntegrament a aquesta corporació.

BASE 2: PRESSUPOSTS QUE INTEGREN EL PRESSUPOST GENERAL

1. En termes harmonitzats el Pressupost General agregat ascendeix a 622.165.928,97 € en el seu estat d'ingressos i 621.282.986,36 € el de despeses.

2. En el pressupost de l'Ajuntament de Palma i dels seus organismes autònoms s'aproven crèdits per les quanties que es detallen seguidament, que se finançaran amb drets a liquidar per igual quantia.

Ajuntament de Palma	382.266.500,00
Organismes Autònoms	
Patronat Municipal de l'Habitatge	1.600.286,92
Institut Municipal de l'Esport	19.839.438,88
Patronat Municipal d'Escoles d'Infants	6.789.858,40
Institut Municipal d'Innovació	11.391.418,03
Agència de Desenvolupament Local Palma Activa	3.969.509,08
Patronat Municipal de Reallotjament i Reinserció Social	573.000,00
Institut Municipal d'Obres Viàries	367.996,12
Total	426.798.007,43

3. S'aproven els estats de previsió de despeses i ingressos de les següents societats mercantils amb capital que pertany íntegrament a l'Ajuntament de Palma, que presenten els següents resultats :

Societats mercantils	Euros
Empresa Municipal d'Aigües i Clavegueram (EMAYA).	206.528,84€
Empresa Municipal de Transports Urbans de Palma de Mallorca, S.A. (EMT)	0,00€
Empresa Funerària Municipal S.A. (EFMSA).	590.608,64€
Societat Municipal d'Aparcaments i Projectes de Palma (SMAP).	1.620,66€
Total	798.758,14€

4. La gestió i el desenvolupament dels pressuposts de les societats mercantils i demes entitats dependents de l'Ajuntament es regiran per la seva legislació específica i els seus estatuts propis, llevat d'allò que els sigui aplicable segons aquestes bases.

BASE 3: ESTATS CONSOLIDATS DEL PRESSUPOST GENERAL

D'acord amb el disposat a l'article 166.1.c) del Text refós de la llei d'hisendes locals una vegada eliminades les operacions internes, l'estat de consolidació del Pressupost General de l'Ajuntament de Palma es de 538.857.480,47 € a ingressos i de 537.974.537,86 € a despeses.

BASE 4: ÀMBIT TEMPORAL

1. L'exercici pressupostari coincidirà amb l'any natural i a ell s'imputarà:

a) Els drets liquidats durant la seva vigència, qualsevol sigui el període que derivin.

b) Les obligacions econòmiques reconegudes fins a 31 de desembre, sempre que corresponguin a adquisicions, obres, serveis, prestacions o, en general despeses realitzades dins l'exercici i en càrrec als respectius crèdits.

2. No obstant el disposat en l'apartat anterior s'aplicarà als crèdits del pressupost vigent en el moment d'expedir les ordres de pagament, les obligacions que resulten de liquidacions de retards a favor del personal així com les que tinguin l'origen en resolucions judicials.

3. També s'imputaran al pressupost vigent les obligacions generades en l'exercici anterior com a conseqüència de compromisos adquirits, de conformitat amb l'ordenament jurídic sempre i quan existís crèdit suficient i disponible en l'exercici de procedència.

DELS CRÈDITS I LES SEVES MODIFICACIONS

DELS CRÈDITS

BASE 5: ESTRUCTURA PRESSUPOSTÀRIA

El pressupost de l'Ajuntament i dels seus Organismes Autònoms s'estructura d'acord amb l'Ordre EHA/3565/2008, de 3 de desembre, que aprova l'estructura dels pressupostos de les entitats locals.

Els estats de despeses dels pressupostos de les entitats locals es classificaran amb els següents criteris:

- a) Per unitats orgàniques.
- b) Per programes.
- c) Per categories econòmiques.

L'estructura per conceptes i subconceptes és oberta, pel que podran es crear els que es considerin necessaris quan no figurin en l'estructura.

Els estats d'ingressos del pressupost de l'entitat local es classificaran separant les operacions corrents, les de capital i les financeres, amb capítols, articles, conceptes i subconceptes.

Aplicació pressupostària

1. L'aplicació pressupostària, l'expressió xifrada de la qual constitueix el crèdit pressupostari, vindrà definida per la conjunció de les classificacions unitats orgàniques, programes i categoria econòmica al nivell de desagregació amb què apareixen a l'estat de despeses.

2. Es declaren expressament obertes totes les aplicacions que es contempen a l'Ordre EHA/3565/2008, de 3 de desembre, que aprova l'estructura dels pressupostos de les entitats locals

3. El control comptable de les despeses es realitzarà sobre les aplicacions pressupostàries definides abans i el fiscal sobre el nivell de vinculació regulat a la base següent.

BASE 7: VINCULACIÓ JURÍDICA

1. Els crèdits per a despeses es destinaran exclusivament a la finalitat específica per a la qual s'hagin autoritzat al pressupost o a les modificacions d'aquest, degudament aprovades.
2. Els crèdits autoritzats tenen caràcter limitador i vinculant. No es poden adquirir compromisos per quantia superior a aquells. Són nuls de ple dret els acords, resolucions i actes administratius que infringeixin aquesta norma, sense perjudici de les responsabilitats que se'n derivin.
3. Als efectes del que es preveu al paràgraf anterior, i en compliment del que estableix l'article 172 del Reial decret legislatiu 2/2004 de 5 de març, pel qual s'aprova el text refós de la llei reguladora de les hisendes locals en relació als articles 28 i 29 del RD 500/1990, de 20 d'abril, s'estableixen els següents nivells de vinculació jurídica del crèdits:
 - a) A la classificació per unitat orgànica de despesa: a nivell de CENTRE GESTOR, compost per dos dígits, excepte totes les aplicacions del capítol I, de personal, que no regirà la vinculació a nivell orgànic.
 - b) A la classificació per programes de despesa: a nivell de AREA DE DESPESA
 - c) A la classificació econòmica de despesa:
 - a. A nivell de CAPÍTOL els crèdits que integren el capítols I, II, III, VIII i IX
 - b. A nivell d'ARTICLE pels crèdits dels capítols IV, VI i VII.
 - c. A nivell de DESAGREGACIÓ en que apareixen a l'estat de despeses, els crèdits que figurin als anteriors capítols del pressupost amb una destinació nominal, específica i concreta.

La vinculació a nivell d'article al capítol VI, tindrà les següents excepcions, que no implicaran l'elaboració d'expedients de modificació de crèdit:

Les aplicacions pressupostàries codificades als articles 60 i 61, 62, 63, 64 i 68 podran ser reclassificades en funció de l'ús final del seu destí.

4. En tot cas, tindran caràcter vinculant, amb el nivell de desagregació per categories econòmiques amb què apareguin en els estats de despeses, els crèdits de personal destinats a gratificacions; atencions protocol·làries, representatives, publicitat i propaganda, i les reunions i conferències, campanyes de promoció, la destinada al pagament dels serveis de recaptació, les declarades ampliables i els crèdits extraordinaris que es concedeixin durant l'exercici.
5. Als pressuposts dels organismes autònoms, el nivell de vinculació s'estableix, pel que fa a la classificació econòmica, amb els mateixos nivells regulats als apartats a) b) i c) de la present base. Per a l'Institut Municipal d'Innovació el articles 62, 63 i 64 estaran vinculats. Els organismes autònoms Institut Municipal de l'Esport, de Palma Activa i Patronat municipal d'Escoletes d'infants prescindiran de la vinculació a nivell de classificació orgànica.
6. En els casos en què, tot i existint dotació pressupostària per una o varies aplicacions dins del nivell de vinculació establert, es pretengui imputar despeses a altres aplicacions del mateix nivell de vinculació que no figuren obertes a la comptabilitat de despeses per no comptar amb

dotació pressupostària, podran ser creades durant la vigència del pressupost, sense que sigui necessari realitzar expedient de transferència de crèdit, serà suficient una diligència que haurà de figurar al primer document comptable que s'expedeixi amb càrrec als mateixos conceptes o subconceptes creats. La despesa acumulada i imputada a les aplicacions pressupostàries creades pels motius abans esmentats, no podran superar el 25% del crèdit vinculat inicial. Aquesta regla serà d'aplicació per als pressuposts que integren el Pressupost general d'aquest Ajuntament i dels seus organismes autònoms.

7. A nivell de classificació per programes, si durant l'exercici existís la necessitat de crear un subprograma nou, o sigui el quint dígit, o dividir un grup de programa en varis programes, es podrà fer la divisió d'una aplicació pressupostària ja existent, sense haver de tramitar una modificació de crèdit.

8. Quan es realitzi una despesa que excedeixi de la consignació de la seva aplicació pressupostària, sense superar el límit de la vinculació jurídica, deurà justificar-se en la tramitació del expedient de despesa la insuficiència de la consignació i la necessitat de la despesa.

DE LES MODIFICACIONS

BASE 8: CRÈDITS EXTRAORDINARIS I SUPLEMENTS DE CRÈDIT

1. Quan s'hagi de realitzar una despesa que no pugui demorar-se fins a l'exercici següent i no existeixi crèdit en el Pressupost de la corporació o el crèdit consignat sigui insuficient, el regidor de l'àrea d'Economia, Hisenda i Innovació d'aquesta ordenarà la incoació del projecte de l'expedient d'habilitació del crèdit extraordinari, en el primer cas o de suplement de crèdit en el segon i els enviarà a la Junta de Govern per què siguin elevats al Ple de l'Ajuntament per a la seva aprovació.

2. Si la inexistència o insuficiència de crèdit es produís als pressuposts dels organismes autònoms, els expedients de modificació seran promoguts pels Consells Rector o òrgans equivalents, proposats prèviament pel Gerent, i hauran d'anar acompanyats de l'informe preceptiu de l'Àrea d'Hisenda (Oficina de Control de la Despesa Municipal) . Posteriorment, les enviaran a la Junta de Govern per què siguin elevats al Ple de l'Ajuntament per a la seva aprovació i tramitació, conformement a l'apartat b) de la base 9a 1.

3. L'expedient a que fan esment els paràgrafs anteriors, s'ajustarà, tant en la tramitació com en el finançament, a l'article 177 de l'esmentat Reial decret legislatiu 2/2004, de 5 de març, pel que s'aprova el Text refós de la llei reguladora de les hisendes locals, i els articles 35 a 38 del RD 500/1990, de 20 d'abril.

BASE 9: TRANSFERÈNCIES DE CRÈDIT

D'acord amb l'article 179 del Reial decret legislatiu 2/2004, de 5 de març, i l'art. 40 del RD 500/1990, les transferències de crèdit són traspassos de dotació entre crèdits de pressupost i es regularan de la següent forma:

1.- En el Pressupost propi de l'Ajuntament:

a) Quan la transferència es produeixi entre aplicacions pressupostàries que estiguin dins la mateixa àrea de despesa i a la vegada pertanyin a diferents nivells de vinculació jurídica, serà proposada pel centres gestors que administrin els crèdits pressupostaris afectats. L'aprovació correspon al Regidor d'Economia, Hisenda i Innovació, d'acord amb el Decret 5309, de 26 de març de 2012, d'organització dels serveis administratius de l'Ajuntament de Palma, previ informe de l'Interventor . En el cas del Pressupost Propi de l'Ajuntament, si la transferència se efectua entre aplicacions pressupostàries que estan imputades a diferents unitats orgàniques, serà necessari donar compte a la Comissió de Comptes, Economia i RRHH.

En tot cas suposarà implícitament l'aprovació de la creació de les aplicacions pressupostàries pertinents, sempre i quan existeixi el nivell de vinculació al qual hauria de pertànyer l'aplicació pressupostària nova, sempre d'acord amb l'apartat 6 i 7 de la Base 7ª, per a la correcta imputació comptable dels ingressos i despeses segons la seva naturalesa. L'acord serà immediatament executiu i, en aquest cas, no seran aplicables les normes sobre informació, reclamacions i publicitat a què es refereixen els articles 169, 170 i 171 del Reial Decret Legislatiu 2/2004, de 5 de març.

b) Si la transferència de crèdit es realitza entre aplicacions pressupostàries que pertanyin a diferents àrees de despesa, l'aprovació correspondrà al Ple de la corporació. Seran aplicables les normes sobre informació, reclamacions, recursos i publicitat a què es refereixen els articles 169, 170 i 171 de l'esmentat Reial Decret Legislatiu i els articles 20 i 22 del RD 500/1990.

c) Si la transferència de crèdit proposada afecta només crèdits de personal, encara que pertanyin a diferents àrees de despesa, seguiran la mateixa tramitació i formalitats regulades a l'apartat a) d'aquesta base.

2.- En els pressuposts dels organismes autònoms:

a) A les transferències de crèdits entre aplicacions que pertanyen la mateixa àrea de despesa o que es refereixin a altes i baixes de crèdits de personal, l'òrgan competent per autoritzar-les és el Gerent.

En tot cas s'estarà al que disposa el segon paràgraf de l'apartat 1.a) anterior.

b) Si les transferències afecten a crèdits que pertanyen a distintes àrees de despesa, serà aplicable el que disposa l'apartat 1.b) de la base 9a.

BASE 10:

1. En cap cas no tindran la consideració legal de transferències les alteracions de crèdit entre aplicacions pressupostàries que pertanyen a un mateix nivell de vinculació jurídica, segons el que preveu la base 7, per tant no estan subjectes a cap formalitat.

2. Les transferències de qualsevol classe estan subjectes a les limitacions imposades pels articles 180 del Reial decret legislatiu 2/2004, de 5 de març i art. 41 del RD 500/1990.

3. En qualsevol expedient de transferència haurà de figurar l'informe de la Intervenció, que tractarà de la seva procedència i de les formalitats legals a què s'hagi d'ajustar, conformement a les bases anteriors.

ALTRES MODIFICACIONS

BASE 11: AMPLIACIONS DE CRÈDIT

D'acord amb el que disposa l'article 178 del Reial decret legislatiu 2/2004, de 5 de març, i l'article 39 del RD 500/1990, de 20 d'abril, es declaren com a partides ampliables les que se relacionen a continuació juntament amb els recursos que s'hi troben afectats:

1. Pressupost propi:

DENOMINACIÓ APLICACIÓ RECURSOS	DENOMINACIÓ	DELS
08.15100.226.31	Neteja de solars a càrrec de particulars	399.31
08.15100.226.32 399.32	Obres a càrrec de particulars	
09.92021.22606	Subvenció INAP Pla de formació	421.01
16.33800.22609	Esponsoritzacions	480.00

Els ingressos que superin l'import consignat al concepte 39200 "Recàrrec de constrenyiment", amb una previsió inicial de 253.798,60 € ampliaran automàticament la consignació de l'aplicació de despeses 02.93100.22708 "Adm. Financera.- Servei de Recaptació" que recull els imports destinats a pagar el premi de cobrança del tributs municipals.

Igualment els ingressos que superin les previsions dels conceptes 116.01 (Revisió fiscal. Plus vàlua), 130.01 (Revisió fiscal IAE), 290.01 (Revisió fiscal ICO), 302.01 (Revisió fiscal TIRSU), 332.01 (Revisió fiscal ocupació sol, subsòl i volada), 335.04 (Revisió fiscal.- Taules i cadires) 391.40 (Revisió fiscal Sancions), 39301 (Revisió fiscal interessos de demora) i ampliaran les aplicacions pressupostàries de despeses 02.93100.227.08 i la 02.93100.227.58.

Al Pressupost O.A.PATRONAT MUNICIPAL DE L'HABITATGE: l'aplicació pressupostària 00.15201.22109, "despeses diverses a reintegrar", destinada al pagament de les despeses de comunitat dels habitatges d'edificis que pertanyen a l'esmentat Patronat i que poden esser repercutits als llogaters, podrà ser ampliada amb els ingressos que superin la consignació del concepte 399.20 amb una previsió inicial de 42.070,91 Euros.

2. Per procedir a l'ampliació del crèdit bastarà amb el reconeixement efectiu del dret, encara que no s'hagi produït l'ingrés prèvia tramitació de l'expedient.

Al Pressupost de l' OO.AA. INSTITUT MUNICIPAL D'OBRES VIÀRIES: l'aplicació pressupostària 00.15500.22632 "despeses desperfectes a compte de particulars", destinada al pagament de les obres que subsidiàriament ha realitzat l'Institut, serà ampliable amb l'import reconegut i ingressat dels particulars, recollits al concepte d'ingressos 399.32

BASE 12: GENERACIÓ DE CRÈDITS PER INGRESSOS

1. La generació són modificacions que incrementen els crèdits com a conseqüència de la realització d'uns determinats ingressos no previstos o superiors als contemplats en el Pressupost. Podran generar crèdit als estats de despeses del Pressupost els ingressos de naturalesa no tributària que deriven de les següents operacions:

a) Aportacions o compromisos fermes d'aportació, de persones físiques o jurídiques per finançar, juntament amb l'entitat local o amb alguns dels seus organismes autònoms, despeses que per la seva naturalesa estiguin compreses en els fins o objectius d'aquests [article 181.a), TRLRHL 2/2004].

b) Alienacions de béns de l'entitat local o als seus organismes autònoms [article 181.b), TRLRHL 2/2004].

c) Prestació de serveis [article 181.c), TRLRHL 2/2004].

d) Reembossaments de préstecs [article 181.d), TRLRHL 2/2004].

e) Els imports procedents de reintegraments de pagaments indeguts amb càrrec al pressupost corrent, pel que fa a la reposició de crèdit a l'aplicació pressupostària correlativa.

2. En els supòsits a) i b) bastarà per a generar crèdit el compromís ferm d'aportació degudament documentat o el reconeixement del dret. En els supòsits c) i d) caldrà la recaptació efectiva dels drets. En el cas e), l'efectivitat del cobrament del reintegrament.

3. Per procedir a la generació de crèdit, s'incoarà el corresponent expedient, que serà aprovat pel regidor d'Economia, Hisenda i Innovació, d'acord amb Decret 8435 de 13 de maig de 2013, d'organització dels serveis administratius de l'Ajuntament , previ informe de l'Interventor, excepte en el cas de reintegrament de pagaments, en què serà suficient el nou ingrés efectiu del reintegrament. Amb aquesta formalitat l'expedient serà immediatament executiu i es procedirà a efectuar les modificacions pressupostàries corresponents sense més tràmit.

4. Als organismes autònoms, l'aprovació de l'expedient correspon al gerent, amb l'informe previ de l'interventor.

5. Es tramitaran com a generació d'ingressos els compromisos d'aportació entre l'ajuntament i/o els Organismes Autònoms que tinguin per objecte finançar total o parcialment despeses de la seva competència.

BASE 13: INCORPORACIÓ DE ROMANENTS DE CRÈDIT

1. Podran incorporar-se als crèdits corresponents del pressupost de despeses de l'exercici immediatament posterior, els romanents de crèdit no utilitzats i definits a l'article 98 del RD 500/1990, que vénen detallats a l'article 47 de l'esmentat text legal, amb les limitacions de l'article 48.

2. No obstant lo disposat a l'apartat anterior, es consideraran d'incorporació obligatòria els crèdits per operacions de capital procedents dels capítols VI i VII de l'estat de despeses sempre que el romanent líquid de Tresoreria sigui suficient i si no es desisteix de dur-ho a terme.

Igualment els crèdits que incorporin despeses finançades amb ingressos afectats s'hauran d'incorporar obligatòriament llevat que es desisteixi de iniciar o continuar l'execució de les despeses.

Òrgan competent per a la seva aprovació: el Regidor d'Economia, Hisenda i Innovació, previ informe de l'Interventor pel que fa a l'Ajuntament, i en el cas dels Organismes Autònoms el Gerent.

BASE 14: En compliment de la Llei 12/1998, de 21 de desembre, de Patrimoni Històric de les Illes Balears, l'aplicació 03.33600.22699 "1 % Protec.i conserv. patrimoni històric o formac.creativa", amb una previsió inicial de 5€, ò qualsevol altre aplicació pressupostària que s'habiliti per a tal fi, recollirà l'1% del cost de les obres superiors a 300.506,00 € finançades totalment o parcialment per l'entitat excepte les destinades al Patrimoni Històric, que seran traslladades de les aplicacions que suporten la despesa de l'obra independentment de l'àrea de despesa. L'òrgan competent per autoritzar aquesta despesa serà el Regidor d'Economia, Hisenda i Innovació, d'acord amb l'apartat III del Decret núm. 5309, de 26 de març de 2012, d'organització dels Serveis Administratius de l'Ajuntament, previ informe de l'Interventor.

FONS DE CONTINGÈNCIA

BASE 15:

D'acord amb allò establert amb l'article 31 de la Llei 2/2012, de 27 d'abril, Estabilitat Pressupostària i Sostenibilitat Financera, es crea un fons de contingència, a fi d'incloure al pressupost una dotació diferenciada de crèdits pressupostàries, que es destinarà a atendre necessitats inajornables de caràcter no discrecional i no previstes al Pressupost inicialment aprovat, que poden presentar-se al llarg de l'exercici.

La seva tramitació seguirà els procediments establerts per a les modificacions pressupostàries al RDL 2/2004, de 5 de març, pel qual s'aprova el Text Refós de la llei reguladora de les Hisendes Locals, en el RD 500/1990 i en aquestes Bases d'Execució.

DE L'EXECUCIÓ

BASE 16:

La gestió dels crèdits consignats al pressupost de despeses s'efectuarà a través de la elaboració dels expedients corresponents, que constaran de les fases següents:

- a) Retenció de crèdit.
- b) Autorització de despesa.
- c) Disposició o compromís de la despesa.
- d) Reconeixement i liquidació de la despesa.
- e) Ordenació del pagament.
- f) Pagament de l'obligació.

En un sol acte administratiu es poden acumular dues o més de les fases d'execució enumerades a l'apartat anterior.

BASE 17:

1. No caldrà la formació d'un expedient per a les despeses relatives a:

- a) Pagament dels havers i altres emoluments del personal.
- b) Quotes de la Seguretat Social i altres prestacions socials a càrrec de la Corporació.
- c) Tributs.
- d) Les aportacions als organismes autònoms i les aportacions periòdiques que es realitzin a les societats mercantils i ens dependents, en els dos casos, de la corporació.
- e) Despeses consignades als capítols III i IX del Pressupost: despeses financeres i passius financers.
- f) Les de tracte successiu una vegada formalitzat el corresponent expedient inicial de l'acte o del contracte de què derivin.

2. En el supòsit que qualsevol dels òrgans competents per a l'aprovació de despeses la dugui a terme prenent com a base mocions o tràmits semblants, prescindint del crèdit pressupostari oportú, aquests actes quedaran condicionats a l'existència de l'esmentat crèdit pressupostari.

BASE 18:

Quan calgui realitzar qualche despesa, la unitat administrativa que tingui a càrrec seu la gestió del crèdit corresponent formularà una proposta , juntament amb la retenció de crèdit corresponent, que contindrà a) una part expositiva, que justificarà la necessitat de realitzar la despesa, la insuficiència de mitjans propis, el seu import d'acord a valors normals de mercat i el règim jurídic aplicable i b) una part dispositiva o proposta d'acord, en què es recollirà la natura de la despesa a realitzar, l'aplicació pressupostària, i la quantia certa, o aproximada si no es pogués conèixer exactament.

És la primera fase de l'expedient.

La proposta de despesa haurà de dur un calendari de reconeixement d'obligacions, del qual sen donarà compte al Tresorer, el qual vistes les disponibilitats de tresoreria, podrà proposar posposar l'expedient.

Les propostes de despesa dels mesos de novembre i desembre, tant en el Pressupost propi, com en els seus Organismes autònoms, hauran de justificar que no es pot demorar dita despesa a l'exercici futur, i hauran de tenir el vist i plau de l'Oficina de Control de la despesa municipal a partir de 3.000 euros.

La proposta es trametrà a Intervenció, per a control i fiscalització, previ informe de l'expedient per part dels Serveis Jurídics Municipals, quan sigui preceptiu i superi els següents límits:

- per a despeses en obres 49.999,99 (IVA exclòs)
- per altres despeses 17.999,99 (IVA exclòs)

Si l'interventor la considera conforme, informarà favorablement la proposta .

Altrament, es formularan les objeccions pertinents i es retornarà l'expedient a la unitat administrativa d'origen perquè esmeni les deficiències detectades. En cas de discrepància per part de l'òrgan gestor s'aplicarà el que disposa l'article 216 del Reial decret legislatiu 2/2004, de 5 de març, reguladora de les hisendes locals.

BASE 19: RETENCIÓ DE CRÈDIT , fase "RC"

1. "Retenció de crèdit", a efectes d'autorització d'una despesa, és l'acte mitjançant el qual s'expedeix, respecte del d'una aplicació pressupostària, una certificació d'existència de crèdit, per una quantia determinada, i es produeix alhora, pel mateix import, una reserva per a la dita despesa.
2. L'existència de crèdit suficient s'haurà de verificar, en tot cas, al nivell en què està establerta la vinculació jurídica de la despesa, de la manera que regula la base 7a.
3. No escaurà efectuar retenció de crèdit, independentment de les altres fases, per a aquelles despeses enumerades als apartats a), b), d), e) i f) de la base 17, encara que en comptabilitzar-se es farà damunt els crèdits retinguts.

BASE 20: AUTORITZACIÓ DE LA DESPESA, fase "A"

1. Una vegada les propostes tinguin l'informe favorable de la Intervenció municipal, les unitats administratives corresponents sotmetran les propostes de despeses a la consideració de l'òrgan competent, per a la seva aprovació.
2. La "autorització" és un acte mitjançant el qual s'acorda la realització d'una despesa determinada per una quantia certa o aproximada. Amb aquesta finalitat es reservarà tota o una part d'un crèdit pressupostari. L'autorització és la primera fase en el procés d'ordenació de la despesa, encara que no implica relacions amb tercers externs a la corporació.
3. Es podran tramitar expedients de despesa condicionats a modificacions pressupostàries, únicament fins la fase de autorització de la despesa (A).

BASE 21: COMPETÈNCIA PER A L'AUTORITZACIÓ DE LA DESPESA

- 1) L'autorització de la despesa correspon:
 - a) A la corporació en Ple: L'autorització de les despeses en les matèries de les seves competències (art. 123 de la Llei 7/1985, de 2 d'abril , reguladora de les Bases de Règim Local).
 - b) A la Junta de Govern Local:
 - i) Les autoritzacions de les despeses que siguin superiors a 49.999,99€, IVA exclòs, quan siguin d'obres ó superiors a 17.999,99 € , IVA exclòs, si són altres despeses.
 - ii) Les autoritzacions de les contractacions i concessions, incloses les de caràcter plurianual, adquisicions i venda de patrimoni, i operacions de crèdit.
 - c) Al Batle: La autorització de les despeses recollides a l'article 124 de la Llei 7/1985, i la resta que li atribueixen les lleis.
 - d) Els tinents de Batle, els regidors executius de Govern (per delegació de la Junta de Govern) i els regidors amb àrea delegada. L'autorització de les despeses per un import inferior a 50.000 € , IVA exclòs, quan siguin d'obres ó inferiors a 18.000,00 €, IVA, exclòs, si són altres despeses
 - e) Organismes Autònoms:
 - i) El Gerent: l'autorització de les despeses per un import inferior a 50.000 € quan siguin d'obres ó inferiors a 18.000,00 € si són altres despeses.

- ii) El Consell Rector: l'autorització quan la despesa siguin superiors a 49.999,99€, i inferiors a 200.000,00€, IVA exclòs, quan siguin d'obres ó superiors a 17.999,99 € i inferiors a 60.000,00€, IVA exclòs si son altres despeses.
 - iii) La Junta de Govern: l'autorització quan la despesa sigui siguin superiors a 200.000,00€, IVA exclòs, quan siguin d'obres ó superiors a 60.000,00€, IVA exclòs si son altres despeses, a proposta del Gerent i que el Consell Rector elevi a la Junta de Govern.
- 2) L'autorització de la despesa haurà de ser comunicada al Departament Financer per a la seva comptabilització corresponent. Per a la comptabilització, l'autorització es girarà sempre damunt crèdits retinguts.

BASE 22: COMPROMÍS O DISPOSICIÓ DE LA DESPESA, fase "D"

1. Sobre una autorització es pot acordar la realització de despeses adquirint els compromisos pertinents enfront de tercers. Aquesta fase es coneix amb el nom de "disposició" o "compromís de despeses".

2. La "disposició o compromís" és l'acte mitjançant el qual s'acorda, després del compliment dels tràmits legals establerts, la realització de despeses prèviament autoritzades, per un import exactament determinat. La realització d'aquest acte té rellevància jurídica enfront de tercers i vincula la corporació a la realització d'una despesa concreta i determinada tant pel que fa a la quantia com a les condicions d'execució.

3.- La diferència en menys que pugui resultar entre la despesa autoritzada (A) i la disposada (D) com a resultat de les baixes de licitació, serà anul·lada de l'autorització i de la retenció de crèdit a fi de deixar lliure aquesta part del crèdit.

BASE 23: COMPETÈNCIA PER A COMPROMÍS O DISPOSICIÓ DE LA DESPESA

La disposició de despeses correspon al que tingui atribuïda la competència per la seva autorització, no obstant correspon a la Junta de Govern local les disposicions d'aquelles despeses autoritzades per l'Ajuntament Ple .

L'autorització i la disposició de despeses quan ambdues fases siguin simultànies correspon al òrgan que tinguin atribuïda la competència per acordar cada una de les fases

El compromís o disposició de la despesa haurà d'actualitzar el calendari de reconeixement d'obligacions, esmentat a la Base 18ª, del qual es donarà compte al Tresorer.

BASE 24: RECONeixEMENT I LIQUIDACIÓ DE L'OBLIGACIÓ, fase "O"

Una vegada que s'hagi complit la contraprestació, pertoca el reconeixement i la liquidació de l'obligació, que es pot definir com l'acte mitjançant el qual es declara l'existència d'un crèdit exigible a la corporació derivat d'una despesa prèviament autoritzada i compromesa.

En el "reconeixement" s'admet que existeix un deute de la corporació amb un tercer i s'expressa la conformitat amb el bé o servei rebut. En la "liquidació" es quantifica aquest deute i es redueix a un import concret.

Les obligacions generades en l'exercici anterior com a conseqüència de compromisos adquirits de conformitat amb l'ordenament jurídic sempre i quan existís crèdit suficient i disponible en l'exercici de procedència es podran imputar al pressupost vigent.

BASE 25: CONDICIONS PER AL RECONeixEMENT DE L'OBLIGACIÓ

D'acord amb l'article 59 del RD 500/1990, de 20 d'abril, abans del reconeixement de les obligacions cal acreditar documentalment davant l'òrgan competent la realització de la prestació o el dret del creditor, conformement amb els acords i les circumstàncies que havien autoritzat i compromès la despesa.

Als documents en què es justifica la realització de la despesa s'han de fer constar, degudament signades pel cap del servei o el funcionari delegat, les següents diligències:

- 1) Si es tracta de factures o contractes per subministrament de béns o efectes, "Rebut el material o efecte i conforme".
- 2) Si es tracta de factures, contractes o certificacions per prestació de serveis "Realitzat el servei conformement".
- 3) A les certificacions d'obra:
 - a) Si la certificació és ordinària o a bon compte del saldo de liquidació o complementària.
 - b) Que és conseqüència de l'acte administratiu de la corporació i està d'acord amb aquest.
 - c) Que l'ha practicada i expedida el tècnic director de l'obra i sota la seva responsabilitat.
 - d) Si es tracta de certificació de saldo de liquidació, que l'obra està enllestida, mesurada, valorada i rebuda sense cap objecció.

BASE 26: COMPETÈNCIA DE RECONeixEMENT I LIQUIDACIÓ DE LES OBLIGACIONS

1) La Junta de Govern: El reconeixement i liquidacions de les obligacions, dels compromisos o disposicions de despeses legalment concretes de les quals es competència de la Junta de Govern.

2) Els tinentes de Batle, els executius de Govern (per delegació de la Junta de Govern) i els Regidors amb Àrea Delegada el reconeixement i liquidació de les obligacions dels compromisos o disposicions de despeses legalment concretes, referides a les partides pressupostàries la gestió de les quals li correspon (delegat per el Batle. Decret d'Organització dels serveis administratius).

3) Organismes Autònoms:

- a) El Gerent: El reconeixement i liquidacions de les obligacions, dels compromisos o disposicions de despeses legalment concretes de les quals es competència el Gerent.
- b) El Consell Rector: El reconeixement i liquidacions de les obligacions, dels compromisos o disposicions per a les demes despeses legalment concretes.

BASE 27: OPERACIONS MIXTES

Un mateix acte administratiu podrà abraçar més d'una de les fases d'execució del pressupost de despeses enumerades a la base 14.

L'acte administratiu que acumuli dues o més fases produirà els mateixos efectes que si les fases s'haguessin acordat en actes administratius separats.

BASE 28:

1. D'acord amb la natura de les despeses i amb criteris d'economia i agilitat administrativa, s'acumularan diverses fases en un sol acte administratiu en els següents casos:

- a) "Autorització - Disposició": aniran unides en un sol acte, les propostes de les quals, des de l'inici, es conegui amb precisió la quantitat que suposarà el servei o subministrament a realitzar i la persona que l'executarà. Aquest acte es reflectirà en un sol document anomenat "AD".
- b) "Autorització - Disposició - Reconeixement i Liquidació". Es podran acumular aquestes tres fases en un sol acte administratiu sempre que es conegui no només la quantitat certa que suposarà el servei o subministrament a realitzar i la persona que l'ha executat sinó també que ja s'hagi executat i es pugui procedir al reconeixement i la liquidació de l'obligació. Comptablement es reflectirà en un sol document que anomenat "ADO".

2. Per tal que es puguin acumular en una sol acte administratiu aquestes diverses fases d'execució de la despesa és imprescindible que l'òrgan que adopti l'execució tingui competència per acordar totes les fases que s'incloguin a la relació.

Base 29: RECONeixEMENT EXTRAJUDICIAL DELS CRÈDITS

Correspon al Ple de la Corporació el reconeixement extrajudicial dels crèdits.

Es tramitarà proposta de reconeixement extrajudicial de crèdits quan s'hagin de reconèixer obligacions corresponents a factures de l'exercici corrent i no s'ha seguit el procediment legalment establert en matèria de contractació o bé quan es tracti de reconèixer obligacions corresponents a factures de l'exercici o exercicis anteriors que no es varen aprovar en aquells exercicis per manca de crèdit o per no haver seguit el procediment legalment establert amb matèria de contractació.

L'expedient pel reconeixement de l'obligació haurà de contenir, com a mínim, els següents documents:

- a) Memòria justificativa subscripta pel tècnic responsable del servei i conformada pel responsable del programa pressupostari corresponent, sobre els següents extrems, com a mínim:
 - Explicació de la necessitat de la despesa efectuada.
 - Data o període de realització.
 - Import de la prestació realitzada.

- Justificació que les unitats utilitzades són les estrictament necessàries per a l'execució de la prestació i que els preus aplicats són correctes i adequats al mercat o es contenen en quadres de preus aprovats.
- Justificació que no existeix impediment o limitació alguna per a la imputació de la despesa al pressupost de l'exercici corrent, en relació amb les restants necessitats i atencions de l'aplicació durant tot l'any en curs. En el cas que no existeixi crèdit adequat i suficient en aquest Pressupost, s'haurà de tramitar la modificació de crèdit necessària.

b) Factura detallada o document acreditatiu degudament conformat pels responsables del servei i, si escau, certificació d'obra.

c) Informe de la Intervenció Municipal.

En qualsevol cas es tracta d'obres realitzades, serveis efectivament prestats o subministraments lliurats a l'Administració en què procedeix la seva aprovació per tal d'evitar-ne l'enriquiment injust.

L'aprovació dels reconeixements extrajudicials de crèdits dona lloc a l'exigència de responsabilitats de caràcter patrimonial.

BASE 30: ORDENACIÓ DEL PAGAMENT, fase "P"

"L'ordenació del pagament" és l'acte mitjançant el qual l'ordinador de pagaments, basant-se en una obligació reconeguda i liquidada, expedeix l'ordre de pagament contra la Tresoreria de la corporació.

En el sistema comptable vigent de l'Ajuntament de Palma i dels seus organismes autònoms, aquesta fase de gestió de la despesa es denomina "P". L'ordenació del pagament no en suposa la realització.

No poden expedir-se ordres de pagament sense que prèviament s'hagin acreditat documentalment davant l'òrgan competent per reconèixer-ne les obligacions, la realització de la prestació o el dret del creditor; de conformitat amb les resolucions aprovatòries de l'autorització i compromís de despesa. L'única excepció a aquesta norma la constitueixen els pagaments a justificar i les bestretes fixes de caixa

BASE 31: COMPETENCIA PER A ORDENACIÓ DEL PAGAMENT

L'ordenació dels pagaments, per a l'abonament de despeses aprovades prèviament, correspon exclusivament al Tinent de Batle d'Àrea d'Economia, Hisenda i Innovació, per delegació del Batle.

L'ordenació de pagaments als organismes autònoms l'ha d'exercir l'òrgan d'aquests que, per estatuts, la tingui atribuïda. En defecte de previsió dels estatuts l'ordenació dels pagaments correspon al/la Gerent.

BASE 32: RELACIONS D'ORDRES DE PAGAMENT

Una vegada hagi estat reconeguda i liquidada una obligació, s'ha d'expedir la corresponent ordre de pagament.

L'ordenació de pagaments s'efectuarà amb caràcter general basant-se en les relacions d'ordre de pagament que elabora comptabilitat, tenint en compte la necessària prioritat de les despeses de personal i obligacions reconegudes en exercicis anteriors.

L'expedició de les ordres de pagament s'ha d'acomodar, d'acord amb els fluxos de tresoreria, al pla de disposició de fons de la tresoreria, que estableixi el Tinent de Batle d'Àrea d'Economia, Hisenda i Innovació o per l'òrgan competent facultat expressament en el cas d'organismes autònoms, que, en tot cas, ha de recollir la prioritat de les despeses de personal i de les obligacions concretes en exercicis anteriors.

Les relacions d'ordres de pagament, proposades per el/la cap de secció de comptabilitat, ordenada pel Tinent de Batle d'Àrea d'Economia, Hisenda i Innovació i fiscalitzat per l'inter-ventor, recolliran, per a cadascuna de les obligacions que hi estiguin incloses, els imports íntegres, descomptes a aplicar, líquid a abonar, identificació del creditor, compte on s'hagi d'efectuar l'ingrés i aplicació o aplicacions pressupostàries on s'hagin d'imputar les operacions.

No obstant el que s'ha dit, l'ordenació del pagament es podrà fer individualment respecte d'obligacions específiques i concretes.

Les relacions d'ordre de pagament en els organismes autònoms seran proposades per qui tingui encomanada la comptabilitat.

BASE 33: TRAMITACIÓ DELS CONTRACTES MENORS

1. Son contractes menors, els contractes d'obres de quantia inferior a 50.000 euros (IVA exclòs), i els restants contractes de quantia inferior a 18.000 euros (IVA exclòs).
2. Els contractes menors es podran adjudicar pel procediment d'adjudicació directa.
3. Els contractes menors no podran tenir una duració superior al any ni esser objecte de pròrroga.
4. L'adjudicació dels contractes menors recaurà en un una persona física o jurídica amb plena capacitat d'obrar i amb l'habilitació professional necessària per a la execució de l'objecte contractual. Per manca de personalitat jurídica, en cap cas, les comunitats de béns no poden ser adjudicatari de contractes (art. 54 TRLCSP). S'entendrà acreditada la capacitat d'obrar del empresari o professional amb la presentació de la factura corresponent, sempre i quant aquesta reuneix i contengui les dades i requisits establerts en la normativa que regula el deure d'expedir i lliurar factura, i en tot cas si es tracta de contractes de subministrament inferiors a 3.000,00 €. La entitat podrà requerir, en qualsevol moment, al contractista que acrediti la seva capacitat. Ha de trobar-se al corrent de les obligacions tributàries i amb la Seguretat Social.
5. L'objecte del contracte no es pot fraccionar amb la finalitat de disminuir la seva quantia i així eludir els requisits de publicitat o els referits al procediment d'adjudicació que corresponguin (art. 88 TRLCSP i 72.4 RGC).
6. En els contractes menors que se tramitin mitjançant adjudicació directa s'exigirà com a mínim, la següent documentació:

- a) Memòria justificativa pel cap de departament, director o coordinador responsable de la despesa, definint l'objecte del contracte i justificant la seva necessitat. En el cas de contractes de serveis, a més s'haurà de justificar la falta de mitjans tècnics i humans propis per a dur-los a terme.
- b) Dita memòria haurà de fer al·lusió a la aplicació pressupostària amb càrrec al que s'abonarà el preu.
- c) Per les despeses per un import igual o superior a 3.000,00 €, un mínim de tres ofertes d'empreses capacitades. A l'expedient haurà de quedar acreditat la justificació documental de les ofertes. La impossibilitat de tenir un mínim de tres ofertes haurà de quedar suficientment justificada en l'expedient.
- d) Informe acreditatiu que el preu del contracte s'adequa als preus del mercat i que l'import és suficient per fer front a les obligacions que puguin derivar del contracte durant tot l'exercici pressupostari, i per tant no hi ha fraccionament de l'objecte del contracte. Igualment, es mencionarà l'aplicació pressupostària d'on es farà el pagament.
- e) En els contractes d'obra:
 - Pressupost conformat pel tècnic corresponent, i projecte, quan normes específiques així ho requereixin.
 - Informe que acrediti que el projecte es refereix a una obra completa susceptible de ser lliurada a l'ús general o al servei corresponent i, per tant, no hi ha fraccionament de l'objecte del contracte.

7. Prèviament a l'inici de qualsevol despesa menor es tramitarà document de Retenció de Crèdit (RC) com a operació prèvia.

8. L'adjudicació definitiva dels contractes menors es realitzarà mitjançant decret de l'òrgan de contractació, segons aquestes bases d'execució, motivant-se l'elecció de l'adjudicatari i juntament un certificat emès pel cap de departament, director o coordinador responsable de la despesa acreditatiu de que la tramitació del contracte menor compleix amb les bases 18 i 33.6 i 33.7.

9. Serà necessari incorporar en l'expedient que es tramiti la corresponent factura, conformada pel tècnic responsable.

10. No serà necessari, però si recomanable, la formalització del contracte per escrit, ni tampoc el compliment del contingut mínim dels contractes, establert en la Llei de Contractes del Sector Públic. Aquesta excepció no s'aplicarà a aquells contractes en que per la seva complexitat o quantia es faci necessària la formalització i constància per escrit dels pactes i condicions.

DELS PAGAMENTS

BASE 34: REALITZACIÓ DEL PAGAMENT

La fase "R" s'estableix com a fase final de la gestió de la despesa que acredita la realització material del pagament i deixa constància de l'entitat bancària, de la data i del mitjà utilitzat per fer-lo efectiu,.

La Tresoreria no podrà fer cap pagament, ni tan sols en concepte de formalització d'operacions de tresoreria, sense l'oportú manament o relacions d'ordre de pagaments acordat per l'ordenador i fiscalitzat per l'interventor.

BASE 35: MITJANS MATERIALS DE PAGAMENT

1. Mitjans de Pagament de la Corporació:

- a. Transferència: Tots els pagaments de la corporació es realitzaran mitjançant transferència bancària que serà el sistema usual i normal de pagaments a tercers per qualsevol concepte, essent les despeses a càrrec dels perceptors. Les transferències seran autoritzades amb la signatura el del interventor, del tesorero i la relació d'ordre de pagament.
- b. Taló nominatiu: Circumstancialment, com a mitjà de pagament extraordinari, podran expedir-se xecs bancaris o talons nominatius a favor del perceptor que correspongui segons l'acord d'aprovació de la despesa Els talons seran autoritzades amb la signatura del interventor, del tesorero i l'ordre que l'autoritzi. Queda prohibida l'utilització de talons al portador.

2. Mitjans de Pagament dels Organismes Autònoms:

- a. Transferència: Tots els pagaments en els organismes autònoms es realitzaran mitjançant transferència bancària que serà el sistema usual i normal de pagaments a tercers per qualsevol concepte, essent les despeses a càrrec dels perceptors. Les transferències seran autoritzades amb la signatura el del interventor o funcionari en qui delegi, del tesorero o funcionari en qui delegui i la relació d'ordre de pagament expedida per l'òrgan previst en els seus estatut i a manca de previsió estatutària per el/la Gerent. Quan no sigui possible la delegació en un funcionari, es podrà delegar en un altre tipus de personal que depengui del organisme autònom.
- b. Taló nominatiu: Circumstancialment, com a mitjà de pagament extraordinari, podran expedir-se xecs bancaris o talons nominatius a favor del perceptor que correspongui segons l'acord d'aprovació de la despesa Els talons seran autoritzades amb la signatura del interventor o funcionari en qui delegi, del tesorero o funcionari en qui delegui i la relació d'ordre de pagament expedida per l'òrgan previst en els seus estatut i a manca de previsió estatutària per el/la Gerent.

Les persones amb dret a rebre fons municipals han d'indicar a les seves sol·licituds, factures o certificacions, banc, agència o sucursal i número de llibreta o compte corrent a nom seu, on s'hagin de transferir les quantitats a percebre, utilitzant l'imprès que per a tal fi proporcionarà la Tresoreria municipal.

BASE 36: EXIGÈNCIA COMUNA A TOTA CLASSE DE PAGAMENTS

Tots els pagaments es realitzaran a través de la Tresoreria municipal, utilitzant els mitjans ressenyats a la base anterior.

El tresorer serà responsable si es realitzen pagaments sense fer les retencions a compte de l'Impost sobre la renda de les persones físiques i de capital o qualsevol altre tribut exigít per la legislació vigent.

Els perceptors de fons municipals s'hauran d'acreditar exhibint el document nacional d'identitat. Si no saben signar o n'estan impossibilitats s'imprimirà la seva empremta al document o es demanarà la signatura de dos testimonis.

Els creditors poden percebre els seus crèdits mitjançant terceres persones. En aquest cas, el tresorer exigirà poder o autorització per a aquest fi, validat, si escau, pel secretari del Ple.

Els qui actuïn com a representants d'herències acreditaran, amb la documentació respectiva, que tenen prou autorització dels titulars d'aquelles. Respecte d'incapacitats i menors, s'entendran amb els representants legals.

BASE 37: JUSTIFICACIÓ DELS PAGAMENTS

1. Per autoritzar un manament s'exigirà la factura original sense "l'he rebut" però garantida pel segell o la firma de la casa subministradora. El tresorer exigirà "l'he rebut" a la factura o al lliurament, i si paga fora de la localitat amb els justificants de recepció que enviïn les cases respectives. S'admet com a justificant de pagament el resguard de la transferència bancària individual o la relació aportada per l'entitat financera que els tramita.

2. Pagaments a col·lectius. Quan el pagament s'hagi de realitzar a diverses persones pel mateix concepte i amb càrrec a una única aplicació pressupostària, el negociat corresponent confeccionarà una relació on s'indiqui el nom dels perceptors, DNI, domicili, concepte i dades bancàries per a transferència, la qual es trametrà a la Secció de Comptabilitat que confeccionarà un manament de l'import del qual es farà càrrec el tresorer que satisfarà individualment els imports respectius. Servirà com a justificant el resguard de transferència bancària.

3. En cap cas, no es pagaran quantitats amb còpies simples de factures, documents o justificants de pagament.

BASE 38: ORDRES DE PAGAMENT A JUSTIFICAR

D'acord amb l'article 190 del Reial Decret Legislatiu 2/2004, de 5 de març, i l'article 69 del RD 500/1990, es lliuraran i consignaran com a pagaments a justificar les quantitats que s'hagin de satisfer per a l'execució de serveis els comprovants dels quals no es puguin obtenir en el moment de fer els pagaments.

Els fons lliurats a justificar s'han posar a disposició de la persona autoritzada en un compte corrent bancari obert per aquesta finalitat, els quals tindran la naturalesa de comptes restringits de pagaments. El compte corrent esmentat és únic per a tots els fons "a Justificar" lliurats a un mateix funcionari i estarà obert a nom de "Ajuntament de Palma. Centre o Servei de XXXX. Fons a Justificar.

Amb caràcter excepcional, el Tinent de Batle d'Àrea d'Economia, Hisenda i Innovació podrà autoritzar el lliurament de fons "a justificar" sense que sigui necessari situar-los als comptes corrents restringits, previ informe de la Intervenció

Per a satisfer les obligacions corresponents s'han de lliurar talons, firmats pel funcionari autoritzat, contra les disponibilitats del compte corrent.

La justificació de l'aplicació dels fons rebuts s'ha de fer dins el termini de tres mesos com a màxim, i, en qualsevol cas, s'han de justificar abans que acabi l'exercici pressupostari, davant la Intervenció de la corporació, adjuntant-hi les factures i els documents autèntics que justifiquin la sortida de fons. Els comptes, previ informe de la Intervenció, se sotmetran al Tinent de Batle d'Economia, Hisenda i Innovació per a l'aprovació. Si els comptes esmentats no es reten dins els terminis establerts, es procedirà a instruir immediatament un expedient d'abast de fons contra la persona que havia percebut les quantitats a justificar, conformement al que disposa amb aquest efecte la Llei general pressupostària.

Els fons no disposats a la fi de l'exercici s'hauran de reintegrar en el compte corrent general de la Corporació abans de dia 31 de desembre. En qualsevol cas, queda prohibit pagar durant l'exercici mitjançant ordres de pagament "a Justificar", despeses corresponents a exercicis anteriors.

No s'expediran noves ordres de pagament "a Justificar" amb càrrec a conceptes pressupostaris respecte dels quals els perceptors tinguin fons pendents de justificar.

Per a la resta, cal ajustar-se al Títol II, Capítol II, Secció 3a, regles 31, 32 i 33 de la Instrucció de Comptabilitat.

L'autorització de despeses a justificar en els organismes autònoms s'autoritzarà d'acord amb el previst en els seus estatuts i a manca de regulació seran autoritzades per el/la Gerent d'acord amb el disposat en aquesta base.

BASE 39: BESTRETES DE CAIXA FIXA

D'acord amb els articles 190.3 del Reial Decret Legislatiu 2/2004 de 5 de març, i 73 del RD 500/1990, les bestretes de caixa fixa son provisions de fons de caràcter no pressupostari i permanent, fetes a funcionaris autoritzats per poder satisfer atencions corrents de tipus periòdic o repetitiu.

Per Decret del Tinent de Batle d'Àrea d'Economia, Hisenda i Innovació, amb informe previ de la Intervenció, es determinaran els funcionaris dependents de l'Ajuntament de Palma autoritzats per a gestionar els fons de les bestretes de caixa fitxa.

Les bestretes de caixa fixa s'utilitzaran únicament per satisfer despeses de Capítol 2 "Despeses corrents en bens i Serveis" i de Capítol 4 "Transferències corrents", concepte 48001 i la seva constitució es farà per Decret del Tinent de Batle d'Economia, Hisenda i Innovació, prèvia petició motivada dels funcionaris autoritzats.

Els fons lliurats d'aquesta manera es registraran com un moviment intern de Tresoreria; des de la tresoreria operativa a la tresoreria restringida de pagaments, de la que el caixer o

habilitat farà els pagaments amb la seva única firma als creditors finals. Queda absolutament prohibida la utilització personal d'aquests fons. L'habilitat serà exclusivament la persona autoritzada per rebre el fons.

Per cada bestreta de caixa fixa aprovada per el Tinent de Batle d'Economia, Hisenda i Innovació, la persona autoritzada sol·licitarà a la tresoreria d'aquest Ajuntament l'obertura d'un compte corrent a una entitat financera autoritzada, el qual tindrà la naturalesa de compte restringit de pagaments, d'acord amb l'article 197 del Real Decret Legislatiu 2/2004, de 5 de març. Aquest compte corrent estarà obert a nom de -Ajuntament de Palma. Centre o servei de XXXX Bestreta de caixa fixa-.

Les ordres de pagament de reposició de fons s'han d'aplicar a les partides pressupostàries a què corresponguin les quantitats justificades, que no poden depassar l'import de les dites justificacions.

Els perceptors de bestretes de caixa fixa duren la comptabilitat de les quantitats rebudes mitjançant un llibre de comptes corrents per deure i haver, en què s'anotaran les entrades i les sortides justificades amb les factures corresponents.

Els perceptors han de retre comptes justificats de les bestretes de caixa fixa rebudes davant la Intervenció, adjuntant la comptabilitat i els justificants originals dels pagaments efectuats. Aquests comptes s'han de retre, com a màxim, dins el termini de tres mesos comptats des del lliurament dels avançaments i, en tot cas, abans del 15 de desembre de l'exercici en què foren lliurats.

Tothora, el batle o president, l'interventor i el tresorer, o una persona en qui deleguin, podran revisar la comptabilitat de les bestretes de caixa fixa i comprovar que els saldos no disposats són als llocs autoritzats.

Amb la finalitat d'evitar que a l'hora d'aplicar al pressupost les despeses fetes s'ultrapassi el crèdit disponible al nivell de la vinculació jurídica que correspongui, al moment d'autoritzar la bestreta de caixa fixa es farà una retenció de crèdit a cada una de les partides afectades, per la quantitat resultant de distribuir proporcionalment entre elles l'import de la bestreta concedida. Aquesta retenció de crèdit s'haurà de mantenir al llarg de l'exercici mentre no s'acordi la cancel·lació de la bestreta de caixa fixa.

Per a la resta, serà d'aplicació el que disposa la Secció 4a "Avançaments de Caixa Fixa", del Capítol II del Títol II de la Instrucció de Comptabilitat.

DELS CONVENIS I LES SUBVENCIIONS

BASE 40:

a) Els perceptors de subvencions, ja siguin de corrent o de capital, concedides amb càrrec al pressupost propi de la corporació o amb càrrec al dels organismes autònoms estan obligats a acreditar, abans de l'ordenació del pagament, declaració responsable d'estar al corrent de les obligacions fiscals amb l'Ajuntament i de no trobar-se sotmesos a cap procediment de reintegrament de subvencions públiques o cap procediment sancionador.

b) D'acord amb l'article 17.a) de l'Ordenança general reguladora de la concessió de subvencions, el òrgans municipals competents per a la concessió de les mateixes són: a) La Batlia respecte de les subvencions de concessió directa prevista a l'article 12 d'aquesta Ordenança: les nominatives incloses al Pressupost municipal, les imposades per normes amb rang legal i les excepcionals, dins el límits prevists per a aquestes al Pressupost; b) Els regidors titulars d'àrees i els regidors d'àrees delegades, quan la competència per a la concessió de subvencions els hagi estat delegada, respecte de les subvencions de concessió en règim de concurrència competitiva, cada un dins les matèries que tingui atribuïdes i dins dels límits de la seva competència en matèria de despeses, d'acord amb les disponibilitats pressupostàries; c) La Junta de Govern de Palma si se superen els límits de despeses assenyalats a la lletra b precedent.

c) En el cas d'Organismes Autònoms, els òrgans competents per a la convocatòria i concessió de les subvencions són:

a) El Gerent, l'autorització de convocatòria de subvenció inferior a 17.999,99 € i la seva concessió.

b) El Consell Rector: l'autorització de convocatòria de subvenció quan sigui superior a 17.999,99 i inferior a 60.000,00€, i la seva concessió.

c) La Junta de Govern: l'autorització i concessió quan la despesa de la convocatòria sigui superior a 60.000,00€. En aquest cas, l'autorització i concessió serà promoguda pel Consell Rector o òrgan equivalent, a proposta del Gerent, per a la seva aprovació per Junta de Govern.

BASE 41:

Quan el beneficiari sigui deutor de l'Ajuntament, com a conseqüència d'un deute, vençut, liquidat i exigible, Tinent de Batle d'Àrea d'Economia, Hisenda i Innovació podrà acordar la compensació.

Quan el beneficiari sigui deutor de qualsevol organisme autònom, com a conseqüència d'un deute, vençut, liquidat i exigible, el Gerent de l'organisme autònom podrà acordar la compensació.

BASE 42:

1. L'elecció entre les ofertes presentades, que s'han d'aportar en la justificació, si s'escau, en la sol·licitud de la subvenció, s'ha de fer d'acord amb criteris d'eficiència i economia, i s'han de justificar expressament en una memòria l'elecció quan no recaigui en la proposta més avantatjosa".

2. Els perceptors o beneficiaris de les subvencions han de justificar la inversió amb factures, contractes, compromisos fermes o document similar, abans de procedir a l'ordenació del pagament corresponent, d'acord amb l'art.30 de la Llei 38/2003 General de Subvencions i altra normativa que ho desenvolupa.

En el cas de pagament anticipat dins un termini no superior a tres mesos, caldrà aportar documents originals o fotocòpies autoritzades que justifiquin que la inversió s'ha realitzat i s'ha destinat als fins per als quals s'havia concedit.

Per a la justificació es tendrà en compte l'art.31.3 de la Llei 38/2003 General de Subvencions on diu: "Quan l'import de la despesa subvencionable superi la quantia de 30.000 euros en el cas de cost per execució d'obra, o de 12.000 euros en el cas de subministrament de béns d'equip o prestació de serveis per empreses de consultoria o assistència tècnica, el beneficiari ha de sol·licitar com a mínim tres ofertes de diferents proveïdors, amb caràcter previ a la contracció del compromís per a la prestació del servei o el lliurament del bé, llevat que per les característiques especials de les despeses subvencionables no hi hagi en el mercat un nombre suficient d'entitats que el subministrin o el prestin, o llevat que la despesa s'hagi efectuat abans de la sol·licitud de la subvenció".

3. Les bases específiques de concessió de subvencions, no podran determinar en cap cas que a les justificacions de subvencions el silenci administratiu se entengui com a positiu, per tant l'òrgan competent per a determinar la justificació haurà de comunicar sempre la correcta o incorrecta justificació de la subvenció al beneficiari.

4. Com a norma general el pagament de les subvencions serà postpagable.

Excepcionalment, i sempre degudament justificat, les bases o el conveni que regulin la subvenció podran determinar un percentatge o quantia a pagar abans de la finalització de l'actuació subvencionada o el pagament fraccionat de la subvenció.

Si per l'eficiència i bon funcionament del servei o obra subvencionada sigui imprescindible el pagament anticipat del total de la subvenció, es podrà recollir l'esmentada circumstància en les bases o el conveni regulador.

La Junta de Govern, o òrgan competent, al aprovar les bases o convenis que regulen la subvenció, haurà d'aprovar expressament la forma de pagament quan el criteri no sigui el de postpagable.

BASE 43:

L'incompliment de qualsevol dels requisits anteriors i de la legislació aplicable, donarà lloc a la devolució de les quantitats percebudes, que es podran recuperar aplicant el procediment de constrenyiment i inhabilitant el percepció per rebre noves quantitats per aquests conceptes. Tot això, sense perjudici de poder exigir les responsabilitats que hi pogués haver d'ordre penal, civil o administratiu.

BASE 44:

En la sol·licitud de subvencions i concessió s'haurà d'informar adequadament al Departament Financer, per a un correcte seguiment i comptabilització.

Per a les subvencions finançades amb fons de la unió europea es prestarà especial atenció a la necessitat d'un pressupost i comptabilitat individualitzada.

Per la sol·licitud de subvencions finançades amb fons de la Unió Europea, serà necessari l'autorització de la Oficina de Control de la Despesa Municipal (OCD).

Per dita autorització es valorarà, entre altres aspectes, la importància del projecte per a la ciutat, les fons de finançament, disponibilitats de tresoreria, la disponibilitat de mitjans tècnics i humans per a dur-ho a terme i per a dur-ne el control i les tasques administratives.

BASE 45:

Pel que fa al procediment de concessió de les subvencions previstes nominativament en els pressuposts a les que fa referència l'article 12.a de l'Ordenança General reguladora de la concessió de subvencions de l'Ajuntament de Palma , i en virtut del previst l'article 65 RLGS:

1. Als efectes del disposat en el article 22.2 a) de la Llei General de Subvencions (LGS), són subvencions previstes nominativament en els Pressupostos Generales de les Entitats Locals, aquelles on el seu objecte, dotació pressupostària i beneficiari apareguin determinats expressament en l'estat de despeses del pressupost.
2. En les Entitats Locals i en els seus organismes públics vinculats o dependents, serà d'aplicació a dites subvencions, en defecte de normativa específica que reguli la seva concessió, el previst en la LGS i en el seu Reglament (RLGS).
3. El procediment per a la concessions d'aquestes subvencions s'iniciarà d'ofici pel centre gestor del crèdit pressupostari al que s'imputa la subvenció, o a instància del interessat, i terminarà amb la resolució de concessió o el conveni.

En qualsevol dels supòsits previstos en aquest apartat, l'acte de concessió o el conveni tindrà el caràcter de bases reguladores de la concessió als efectes del disposat en la LGS i en l'Ordenança municipal.

La resolució o, en el seu cas, el conveni haurà d'incloure els següents extrems:

- a) Determinació de l'objecte de la subvenció i dels seus beneficiaris, d'acord amb la assignació pressupostària. S'hauran de motivar les raons de singularitat que impossibiliten la concurrència, així com la finalitat o utilitat pública que es persegueix.
- b) Crèdit pressupostari al que s'imputa la despesa i quantia de la subvenció, individualitzada, en el seu cas, per a cada beneficiari si fossin varis.
- c) Compatibilitat o incompatibilitat amb altres subvenciones, ajudes, ingressos o recursos per a la mateixa finalitat, procedents d'altres Administracions o ens públics o privats, nacionals, de la Unió Europea o d'organismes internacionals.
- d) Terminis i forma de pagament de la subvenció, possibilitat d'efectuar pagaments anticipats i abonaments a compte, així com el règim de garanties que, en el seu cas, haurien d'aportar els beneficiaris.
- e) Termini i forma de justificació por part del beneficiari del compliment de la finalitat per a la que es va concedir la subvenció i de l'aplicació dels fons percebuts.

4. No tindran la consideració de subvencions les transferències realitzades entre l'Ajuntament de Palma i els seus organismes i entitats dependents , així com les transferències realitzades a altres Administracions Públiques en virtut de convenis que tinguin per objecte finançar activitats en les que s'ostentin competències compartides, les quals es regiran pel seu règim específic.

BASE 46 :

Serà necessari informe preceptiu de l'Àrea d'Hisenda (OCD Municipal) per a la subscripció de convenis amb entitats públiques i privades.

ALTRES DESPESES

BASE 47: SORTIDA DE MATERIAL I EFECTES DELS MAGATZEMS

Totes les comandes d'efectes o material dels magatzems de la corporació es faran mitjançant un val, autoritzat pel regidor delegat, el cap del servei o un funcionari delegat. Sense aquest requisit no seran vàlides.

BASE 48: NÒMINA D'HAVERS I JORNALS

Els havers fixats al pressupost es lliuraran, llevat que hi hagi una disposició expressa en contra o costums respectats o convinguts, per dotzenes parts i mesos vençuts, mitjançant transferència bancària. Els caps de les oficines acreditaran que els funcionaris compresos a les nòmines han prestat els serveis que s'hi assenyalen i retribueixen.

BASE 49: TRIENNIS O AUGMENTS GRADUALS

Els drets dels funcionaris per triennis o augments graduals es meritiran a partir de la data en què escaigui reglamentàriament.

BASE 50: INDEMNITZACIÓ PER RAÓ DEL SERVEI

Les dietes dels membres de la Corporació i del personal municipal s'abonen d'acord amb els Annexos I i II del Reial Decret 462/2002, de 24 de maig, sobre indemnitzacions per raons del servei.

En el cas que en una mateixa comissió de serveis concorrin funcionaris de diferents grups, els correspondrà la dieta del funcionari de major grup.

DESPESES D'INVERSIÓ

BASE 51:

La contractació, realització i pagament de les despeses d'inversió que s'inclouen o s'inclouran al pressupost i que es financen mitjançant operacions de crèdit o subvencions, no es podran realitzar fins que no s'hagi obtingut en el primer cas la concessió dels crèdits corresponents, o rebut el justificant de la concessió de la subvenció.

Les obres que s'hagin de costejar amb contribucions especials no es podran executar fins que no s'hagi aprovat el corresponent expedient d'aplicació.

No s' inclouran en l' Inventari (i per tant en el capítol VI del Pressupost de Despeses) els béns i drets amb valor unitari inferior a 300 Euros, si bé podran existir algunes excepcions quan així es determini.

BASE 52:

La contractació, realització i pagament de les obres en les quals el projecte ha estat substituït per un informe subscrit per un tècnic competent, quedarà condicionada a l'aprovació dels corresponents projectes tècnics.

FINANÇAMENT D'ALTRES DESPESES

BASE 53:

A) Pressupost Propi. Per evitar un desequilibri pressupostari es supedita la realització de determinades despeses a la existència formal del compromís d'aportació dels següents ingressos:

<u>CONCEPTE</u> <u>D'INGRESSOS</u>		<u>APLICACIÓ CONDICIONADA</u> <u>DE DESPESES</u>	
450.04 Subv. CAIB. Ajudes econ.urg. ajuda domicili	650.000,00€	05.23310.22716	Servei
461.03 IMAS.- Subv. Centre dia Estel Serv. C. Estel	80.000,00€	05.23320.22721	Pres.
913.00 Endeutament	5.267.500,00€	08.15100.60000	Expropiacions
P3		11.16502.61901	Enllum.Garant.total
P4b		11.16502.62701	Enllum.Inver.efic.
gal.		15.13300.60900	Mob. Marquesines
Inver.rep.infr.		11.15180.60927	Reurb.Sector Llevant
inst.		11.15504.61900	Vialitat. Millora xarxa
		11.16502.61900	Enllum.
		11.92001.62300	Edif.mun. Equip i

DE LA FINALITAT DELS PRÉSTECES

BASE 54:

Quan hi hagi quantitats pendents de disposició de préstecs concertats per l'Ajuntament i que no hagin de finançar les inversions per a les quals havien estat sol·licitats, bé perquè aquestes s'han anul·lat o perquè s'han produït baixes a les seves adjudicacions o liquidacions, el Tinent de Batle d'Economia, Hisenda i Innovació quedarà autoritzat per aprovar per decret la utilització d'aquestes quantitats per al finançament de qualssevol altres inversions aprovades que estiguin mancades de finançament, o tinguin un finançament insuficient, abans d'obtenir l'autorització de l'entitat financera contractant per canviar la finalitat del préstec.

INGRESSOS

BASE 55:

Llevat que hi hagi un precepte especial consignat a les disposicions vigents o a les ordenances fiscals respectives, les quotes tributàries seran exigibles des del naixement de l'obligació de contribuir i els obligats les hauran de fer efectives dins el terme fixat per l'ordenança corresponent. Transcorregut el termini passaran, mitjançant provisió, a l'agència executiva perquè les faci efectives per via de constrenyiment.

BASE 56: RECAPTACIÓ DE TRIBUTS DE COBRAMENT PERIÒDIC

El període voluntari de cobrament de l'Impost sobre vehicles de tracció mecànica i de la taxa per tractament de residus sòlids urbans queda fixat entre els dies 2 de març i 30 d'abril, tots dos inclosos. El període voluntari de cobrament de l'Impost sobre activitats econòmiques (IAE) i de l'Impost de béns immobles i taxa per entrada de vehicles i reserva d'espai per a aparcament es fixa entre el 16 de setembre a 15 de novembre, ambdós inclosos. Si els dies d'inici o final dels dos períodes coincideixen amb festius, la cobrança s'iniciarà el dia hàbil immediatament posterior, sense perjudici de que els contribuents per I.B.I. puguin acollir-se al sistema especial de pagament anticipat regulat en aquest impost, i de la TIRSU que es podrà fraccionar amb dos pagaments mitjançant domiciliació bancària.

BASE 57:

Els ingressos del Pressupost es realitzaran bé per ingrés directe, a través de la Tresoreria de la corporació, o per mitjà del recaptador legalment nomenat

BASE 58: AJORNAMENT I FRACCIONAMENT

L'Ajuntament podrà, a sol·licitud de l'obligat, ajornar o fraccionar els pagaments dels deutes d'acord amb el que preveuen els articles 65 i 82 de la Llei 58/2003, de 17 de desembre, General Tributària, i els articles 44 i següents del Reglament General de Recaptació, aprovat pel Reial decret 939/2005, de 29 de juliol.

Els deutes tributaris seran ajornables i fraccionables conforme el que s'estableixi a l'Ordenança fiscal general d'aquest Ajuntament.

Els deutes de caràcter no tributari seran ajornables i fraccionables de forma idèntica, en quantia, terminis i requisits, als regulats pels deutes tributaris a l'Ordenança fiscal general.

BASE 59: MITJANS DE PAGAMENT EN EFECTIU DELS DEUTES TRIBUTARIS I NO TRIBUTARIS

1. El pagament dels deutes i sancions tributaris que s'hagi de realitzar en efectiu a la Tresoreria de la corporació o a les caixes dels òrgans recaptadors, es farà per alguns dels següents mitjans i amb els requisits i condicions que a continuació s'especifiquen:

- a) Moneda de curs legal.
- b) Xec nominatiu a favor de l'Ajuntament, conformat o certificat per l'entitat lliurada, on figuri el nom o raó social del lliurador expressat en tota claredat sota la firma.
Quan es tracti de deutes de venciment periòdic o multes, a més dels anteriors, es podrà realitzar el pagament a través de les Entitats de dipòsit col·laboradores amb la recaptació, utilitzant els sistemes tradicionals de pagament o domiciliació bancària i el del codi de barres a través del caixer automàtic.
- c) Transferència bancària.
- d) Domiciliació bancària.
- e) A través d'Internet quan s'hagi disposat regla especial.
- f) Qualsevol altres que autoritzin el Ministeri d'Economia i Hisenda o l'Ajuntament.

3. El pagament dels deutes no tributaris es realitzarà mitjançant els medis esmentats a l'apartat 1, excepte els paràgrafs d).

SALDOS DUBTÓS COBRAMENT

BASE 60:

En compliment del que disposa l'article 191.2 del RDL 2/2004, de 5 de març, que aprovà el TRLRHL i l'article 103.2 del RD 500/1990, així com la regla 83 de la Instrucció del model normal de comptabilitat local als efectes de determinar la quantia dels saldos de dubtós cobrament, s'aplicaran els següents percentatges sobre els totals dels drets reconeguts pendents de cobrament dels capítols 1, 2 i 3 del pressuposts d'ingressos, segons l'antiguitat de les deutes:

Exercici actual: 5%

1r any immediatament anterior: 20%

2n any: 40%

3r any: 60%

4rt any: 80%

5è any i anteriors: 100%

En cap cas es consideraran saldos de dubtós cobrament aquells drets corresponents a ingressos afectats en els quals la seva realització efectiva dependrà del ritme d'execució de les despeses que financin.

Excepcionalment, aquest percentatges podran modificar-se per causes degudament justificades.

INFORMACIÓ A SUBMINISTRAR EN MATÈRIA DE GESTIÓ ECONÒMICA I DE PERSONAL

BASE 61:

15 de gener: Informació trimestral sobre els Plans d'ajust. 4art. Trimestre. Art. 10.1 Ordre HAP/2105/2012.

31 de gener: Obligacions trimestrals subministrant informació - Art. 16 Ordre HAP/2105/2012. 4art. Trimestre.

31 de gener: Obligacions anuals de subministrant d'informació - Art 15.2 Ordre HAP/2105/2012.

31 de gener: Informació anual relativa al personal - Art. 7.4 Ordre HAP/2105/2012.

1 de març: Aprovació liquidació del pressupost - Art. 191.3 TRLRHL.

15 de març: Informació sobre els marcs pressupostaris a mig termini en que s'enmarcarà l'elaboració del pressupost - Art. 6 Ordre 2105/2012.

31 de març: Tramesa liquidació pressupost Administració de l'Estat i CCAA - Art 193.5 TRLRHL.

31 de març: Obligacions anuals de subministrant d'informació Art 15.3 Ordre HAP/2105/2012.

31 de març: Informe al Ple de relació de factures de més de 3 mesos d'antiguitat sense reconeixement d'obligació o justificació d'absència del tràmit, 1er trimestre - Art. 5.4 Llei 15/2010.

31 de març: Seguiment de Pla de sanejament a 6 anys al MHAP (RD 5/2009) - Art 9.3 RD 5/2009.

15 d'abril: Informació trimestral sobre els Plans d'ajust 1er. Trimestre - Art 10.1 Ordre HAP 2105/2012.

30 d'abril: Obligacions trimestrals subministrament informació Art. 16 Ordre HAP/2105/2012.1er. Trimestre.

15 de maig: Rendició d'Estats i Comptes del Compte general pel President de la Corporació - Art 212.1 TRLRHL.

1 de juny: Sotmetiment a informe de la Comissió Especial de Comptes del Compte general-Art 212.2 TRLRHL.

30 de juny: Informe al Ple de relació de factures de més de 3 mesos d'antiguitat sense reconeixement d'obligació o justificació d'absència del tràmit, 2on. Trimestre - Art 5.4 Llei 15/2010.

15 de juliol: Informació trimestral sobre els Plans d'ajust 2on. Trimestre - Art. 10.1 Ordre HAP 2105/2012.

31 de juliol: Obligacions trimestrals subministrament informació Art. 16 Ordre HAP/2105/2012.2on. Trimestre.

15 de setembre: Tramesa pressupost Organismes Autònoms a l'Entitat Local - Art 168.2 TRLRHL.

15 de setembre: Tramesa Estats de previsió ingressos-despeses de les societats mercantils amb participació majoritària al propi Ens local - Art 168.3 TRLRHL.

30 de setembre: Informe al Ple de relació de factures de més de 3 mesos d'antiguitat sense reconeixement d'obligació o justificació d'absència del tràmit, 3er. Trimestre - Art. 5.4 Llei 15/2010.

1d'octubre: Aprovació del Compte General - Art 212.4 TRLRHL.

15 d'octubre: Informació trimestral sobre els Plans d'ajust 3er. Trimestre - Art 10.1 Ordre/2105/2012.

15 d'octubre: Tramesa del Compte general a la Sindicatura de Comptes i al Tribunal de Comptes -Art 233.2 TRLRHL.

15 d'octubre: Formulació del pressupost general i tramesa al Ple - Art 168.4 TRLRHL.

31 d'octubre: Obligacions trimestrals subministrament informació Art. 16 Ordre HAP/2105/2012. 3er. Trimestre.

31 de desembre: Aprovació definitiva del pressupost - Art. 169.1 TRLRHL.

31 de desembre: Informe al Ple de relació de factures de més de 3 mesos d'antiguitat sense reconeixement.

INFORMACIÓ A SUBMINISTRAR PER ORGANISMES AUTÒNOMS, SOCIETATS MERCANTILS I ENTITATS DEPENDENTS

BASE 62:

Serà necessari informe preceptiu de l'Àrea d'Hisenda (OCD Municipal) en els següents casos per les societats mercantils, els organismes autònoms i altres entitats de naturalesa pública o privada dependents:

- convenis col·lectius
 - modificació de plantilles o de la relació de llocs de treball
 - contractes de caràcter plurianual
 - contractes programa o comeses de gestió
 - modificacions estatutàries
 - participació en comerços, empreses mixtes i fundacions privades
 - convenis amb altres entitats públiques o privades
 - formulació d'estats financers
 - les operacions d'immobilitzat quan el seu import superi el 10% del seu pressupost
- Indicar que la sol·licitud dels informes preceptius no eximeix de que es tinguin que elaborar els informes pertinents d'Intervenció i dels serveis jurídics segons la legislació aplicable.

BASE 63:

Trimestralment es remetrà a l'OCD Municipal:

- Balanç de situació provisional (al menys abans de les regularitzacions)
- Compte de resultats provisional
- Estat de fluxos de tresoreria
- Estat de sumes i saldos
- Indicació de situacions i circumstàncies importants que puguin afectar a la situació financera i compliment del pressupost aprovat de l'empresa

BASE 64:

Les societats mercantils i la resta d'entitats dependents retransmetran la informació pressupostària i comptable que sigui sol·licitada pel Departament financer i la Intervenció municipal en temps i forma.

Les subvencions municipals a les entitats dependents es podran retenir per part de la Tresoreria Municipal en cas de causa no justificada de l'enviament i greu perjudici per a l'Administració Municipal.

PRINCIPI D'EFICIÈNCIA EN L'ASSIGNACIÓ I UTILITZACIÓ DELS RECURSOS PÚBLICS

BASE 65:

Les disposicions legals i reglamentàries, en la seva fase d'elaboració i aprovació, els actes administratius, els contractes, els convenis de col·laboració, així com qualsevol actuació que es realitzi l'Ajuntament de Palma o en qualsevol de les seves entitats dependents considerades Administració Pública d'acord amb la definició i delimitació del SEC95, que afectin a despeses i ingressos públics presents o futurs, hauran de contenir una valoració de les seves repercussions i efectes, i supeditar-se de forma estricta al compliment de les exigències dels principis d'estabilitat pressupostària i sostenibilitat financera.

DISPOSICIÓ FINAL

Primera.- Els organismes autònoms, per a tot allò que no preveuen els seus estatuts, s'ajustaran al que disposen aquestes bases.

Segon.- Per a tot allò que no preveuen aquestes BASES, hom s'ajustarà al que disposa el Reial decret legislatiu 2/2004, de 5 de març, pel que s'aprova el Text refós de la llei reguladora de les hisendes locals, i el RD 500/1990, de 20 d'abril, i demés disposicions que li siguin aplicables. Per als dubtes que puguin sorgir de la seva aplicació hom s'ajustarà al que resolgui la corporació, vist l'informe previ de l'interventor”.

S'APROVA per 16 vots a favor (PP) i 11 en contra (PSIB-PSOE i MÉS).

29. Proposta d'aprovació definitiva de la modificació de l'Ordenança Fiscal de l'Impost sobre Bens Immobles.

Es proposa dictaminat favorablement per la Comissió de Comptes, Economia i Recursos Humans,

“INFORME.- L'Excm. Ajuntament Ple, en sessió celebrada el dia 30 d'octubre de 2013, va aprovar provisionalment la modificació de l'ordenança fiscal reguladora de l'Impost sobre Béns Immobles.

D'acord amb el que està previst a l'article 17 del Text Refós de la Llei d'Hisendes Local, aprovat pel Reial Decret Legislatiu 2/2004 de 5 de març, s'han exposat al públic l'expedient durant trenta dies, publicant-se l'anunci dels acords en el B.O.I.B. núm. 152, de 5 de novembre de 2013, a la web municipal i en el diari “Diario de Mallorca” de 8 de novembre de 2013. Durant l'indicat període s'ha presentat un escrit d'al·legacions del Sr. Gonzalo Sancho Codina i un escrit del Grup Municipal PSIB PSOE a l'Ajuntament de Palma.

L'article 102 del Reglament del Ple determina que, en cas de reclamacions o suggeriments la Junta de Govern procedirà a valorar-les i decidirà si, com a conseqüència d'aquesta valoració, modifica el projecte o mantén el text inicial.

En el seu escrit, el Sr. Gonzalo Sancho Codina sol·licita la revisió del tipus de gravamen a la baixa de l'IBI; la integració de les bonificacions permeses per la Llei d'Hisendes Locals respecte de l'IBI; l'aprovació de subvencions per al pagament de l'IBI als veïnats amb menys recursos econòmics i la comprovació dels valors cadastrals dels béns immobles.

Cal desestimar les al·legacions presentades atès que per a l'exercici 2014 ja s'ha proposat una rebaixa del tipus de gravamen, que passaria de 0,735% a 0,680% pels bens immobles urbans; l'Ordenança municipal ja recull les bonificacions obligatòries per a l'IBI i la gran majoria de les bonificacions potestatives; respecte de l'establiment de subvencions, s'ha establert un sistema de pagament a la carta per facilitar el pagament d'aquest impost a tots els ciutadans i existeixen ajudes socials per a les persones amb menys recursos; per acabar, la revisió dels valors cadastrals no correspon a l'Ajuntament, sinó al Cadastre i l'any passat se va aprovar per al municipi de Palma una ponència de valors que no va ser impugnada per cap ciutadà ni entitat.

El Grup Municipal PSIB PSOE a l'Ajuntament de Palma en la Reclamació 4 del seu escrit, demana el mateix que ja havia demanat en l'esmena presentada amb ocasió de l'aprovació provisional i que ja es va desestimar en el Ple de 31 d'octubre (disminució de tipus de gravamen, bonificacions del pagament a la carta com l'any passat, ajornament en el pagament pels aturats amb més de sis mesos d'antiguitat). S'informa que es podria tornar desestimar, tot seguint el criteri ja manifestat pel Ple en l'aprovació inicial.

Pel que s'ha exposat, el Cap del Departament, és del parer que per la Junta de Govern, valorades les al·legacions presentades, podria elevar al Ple, previ dictamen de la Comissió, la següent proposta d'acord

ACORD

Primer.- Desestimar les reclamacions presentades pel Sr. Gonzalo Sancho Codina i pel Grup Municipal PSIB PSOE a l'Ajuntament de Palma, contra l'acord plenari de 31 d'octubre de 2013, de modificació de l'ordenança fiscal reguladora de l'Impost sobre Béns Immobles pels motius que s'expressen a l'informe que precedeix aquest acord.

Segon.- Aprovar definitivament la modificació de l'Ordenança fiscal de l'Impost sobre Béns Immobles, conceptes 112,-112,01, la darrera modificació de la qual va ser aprovada per acord plenari el 25 d'octubre de 2012, pel que fa als articles 14, 15.5 i 15.7; tot això en base a la legislació vigent en la matèria, constituïda singularment pels articles 16 a 19 del Text refós de la llei d'hisendes locals aprovat pel Reial decret legislatiu 2/2004, de 5 de març. S'adjunta a la proposta nova redacció.

Tercer.- - L'expressada modificació entrarà en vigor a partir del primer de gener de dos mil catorze, sempre que amb anterioritat a la citada data s'hagi produït la seva publicació en el Butlletí Oficial de les Illes Balears.

A N N E X

ORDENANÇA FISCAL REGULADORA DE L'IMPOST SOBRE BÉNS IMMOBLES

Concepte 112,00 - 112,01

TEXT QUE ES MODIFICA:

ARTICLE 14

1. La quota íntegra d'aquest impost és el resultat d'aplicar a la base liquidable el tipus de gravamen.
2. La quota líquida s'obté minorant la quota íntegra en l'import de les bonificacions previstes legalment.
3. Els tipus de gravàmens incrementats dins els límits previstos a la Llei reguladora, són els següents:

- Tipus de gravamen per als béns urbans: 0,680 %
- Tipus de gravamen per als béns rústics: 0,735 %
- Tipus de gravamen per als béns de característiques especials: 1,3 %

No obstant, s'estableix el tipus de gravamen diferenciat del 0,717 %, quan es tracti de béns immobles urbans que, exclosos els d'ús residencial, tinguin assignat els usos, establerts a la normativa cadastral per a la valoració de les construccions, relacionats a l'annex 2. Aquest tipus diferenciat solament s'aplicarà, com a màxim, al 10% dels béns immobles urbans que, per cada ús, tingui major valor cadastral, segons valors que s'indiquen a l'annex de l'ordenança. En l'annex s'indica el llindar de valor per cada ús, a partir del qual serà d'aplicació el tipus diferenciat. Quan els immobles tinguin atribuïts més d'un ús, es considerarà el corresponent al de l'edificació o dependència principal.

ARTICLE 15

1. Tindran una bonificació del 90 % en la quota íntegra de l'impost sempre que així ho sol·licitin els interessats abans de l'inici de les obres, els immobles que constitueixen l'objecte de l'activitat de les empreses, urbanitzacions, construcció i promoció immobiliària tant d'obra nova com de rehabilitació equiparable a aquesta, i no figurin entre els béns del seu immobilitzat.

El termini d'aplicació d'aquesta bonificació comprendrà des del període impositiu següent a aquell en què s'iniciïn les obres fins al posterior a l'acabament d'aquestes, sempre que durant aquest temps es realitzin obres d'urbanització o construcció efectiva, i sense que, en cap cas, puguin excedir de tres períodes impositius.

2. Tenen dret a una bonificació del 50 % en la quota íntegra de l'impost, durant els tres períodes impositius següents al de l'atorgament de la qualificació definitiva, els habitatges de protecció oficial i els que resultin equiparables a aquests conformement amb la normativa de la Comunitat Autònoma de les Illes Balears. Aquesta bonificació es concedirà a petició de l'interessat, la qual pot efectuar-se en qualsevol moment anterior a la terminació dels tres períodes impositius de duració d'aquesta i tindrà efectes, si s'escau, des del període impositiu següent a aquell en què se sol·liciti.
3. Tenen dret a una bonificació del 95 % de la quota íntegra dels béns rústics de les cooperatives agràries i d'explotació comunitària de la terra en els termes establerts a la Llei 20/1990, de 19 de desembre, sobre règim fiscal de les cooperatives.
4. Poden gaudir d'una bonificació del 50 % en la quota íntegra de l'impost, durant els tres períodes impositius següents als dits en el punt 2 d'aquest article, els habitatges de protecció oficial i els que resultin equiparables a aquests conformement a la normativa de la Comunitat Autònoma de les Illes Balears. Aquesta bonificació es concedirà a petició de l'interessat, la qual pot efectuar-se en qualsevol moment anterior a la terminació dels tres períodes impositius de duració d'aquella i tindrà efectes, si s'escau, des del període impositiu següent a aquell en què se sol·liciti.
5. Els subjectes passius que tinguin la condició de titulars de família nombrosa podran gaudir d'una bonificació en la quota resultant d'aplicar, si escau, les bonificacions del apartat anterior d'aquest article, en les condicions que es regulen a continuació, corresponent a l'habitatge habitual de la família. S'entendrà com habitatge habitual aquell immoble d'ús residencial on estiguin empadronats tots els membres que formin el títol de família nombrosa.

Només es podrà concedir la bonificació per un immoble i per un títol de família nombrosa. En el cas que existís més d'un titular de l'habitatge habitual, tots ells hauran d'estar inclosos en el mateix títol de família nombrosa que justifiqui la bonificació. Estan exceptuats els supòsits de nul·litat, separació o divorci on només es requerirà que estigui

inclòs en el títol de família nombrosa el cònjuge que per declaració judicial ferma tingui atribuït l'ús de l'habitatge familiar.

Podrà constituir habitatge habitual dos o més immobles quan s'acrediti que constitueix en una unitat física per estar comunicats entre si i destinats única i exclusivament a habitatge de la família. En aquest cas se sumaran els valors dels dos immobles per determinar la bonificació aplicable.

Aquesta bonificació es concedirà a petició de l'interessat, el qual l'ha d'efectuar entre l'1 de gener i el 30 de juny de l'any per al qual se sol·licita la bonificació, i haurà d'anar acompanyada de còpia compulsada del títol de família nombrosa i identificació de l'immoble mitjançant referència cadastral.

Un cop concedida la bonificació se prorrogarà sense que resulti necessari nova sol·licitud, sempre que es mantinguin les condicions per les quals es va concedir.

La variació del domicili que constitueixi l'habitatge habitual familiar exigirà la presentació de nova sol·licitud de bonificació i l'acreditació dels requisits per a la seva concessió.

El percentatge de la bonificació anirà en funció del valor cadastral de l'immoble segons la següent taula:

VALOR CADASTRAL	BONIFICACIÓ
Fins a 100.000,00 euros	90%
De 100.000,01 a 125.000,00 euros	75%
De 125.000,01 a 150.000,00 euros	50%
De 150.000,01 a 200.000,00 euros	25%

Els immobles amb valor cadastral superior a 200.000 euros no gaudiran de bonificació.

6. Poden gaudir de bonificació del 50 % de la quota resultant d'aplicar, si s'escau, les bonificacions dels apartats anteriors d'aquest article, els immobles on s'hagin instal·lat sistemes generals per a l'aprofitament tèrmic o elèctric de l'energia solar. Aquesta bonificació està condicionada al caràcter no obligatori de les instal·lacions per a la producció de calor i que aquestes incloguin col·lectors que disposin de la corresponent homologació per l'administració competent, i és d'aplicació els tres exercicis següents al de la seva instal·lació. Tindrà efectes, si s'escau, des del període següent a aquell en què se sol·licita. Per a l'exercici de 2006, els interessats poden sol·licitar la bonificació fins el 31 de març de 2006.
7. S'estableix el sistema espacial de pagament, que s'aplicarà d'acord amb les següents condicions:
 - a. El sistema especial de pagament és d'aplicació als contribuents i d'altres obligats que en sol·licitin l'aplicació al conjunt de tots els seus rebuts del padró corresponents a béns de naturalesa urbana i rústica.
 - b. Els requisits que han de concórrer en el sol·licitant per poder-se acollir al sistema especial de pagament són:
 - b.1. Fer la sol·licitud de manera presencial a la Secció d'IBI de l'Ajuntament, abans del 25 de gener de l'any per al qual se sol·licita el pagament. L'inici del termini per sol·licitar serà l'1 de desembre de l'any anterior.
 - b.2. No mantenir cap tipus de deutes en període executiu.
 - b.3. Efectuar els següents pagaments en qualsevol de les següents tres modalitats:
 1. En nou mensualitats (de febrer a octubre), la quantitat que figurei en el formulari de sol·licitud, fixada pels serveis de l'Ajuntament, equivalent al resultat de dividir per deu l'import del conjunt de rebuts de l'impost sobre béns immobles liquidats al sol·licitant en l'exercici immediatament anterior; i el mes de novembre, la quantitat resultant de deduir, a l'import dels rebuts del Padró a nom del sol·licitant, les quantitats ja pagades. En el supòsit que el

deute del sol·licitant estigui cobert i existeixi un sobrant, es procedirà d'ofici a la devolució.

2. En tres pagaments trimestrals (febrer, maig, agost) la quantitat que figuri en el formulari de sol·licitud, fixada pels serveis de l'Ajuntament, equivalent al resultat de dividir per quatre l'import del conjunt de rebuts de l'impost sobre béns immobles liquidats al sol·licitant en l'exercici immediatament anterior; i el mes de novembre, la quantitat resultant de deduir, a l'import dels rebuts del Padró a nom del sol·licitant, les quantitats ja pagades. En el supòsit que el deute del sol·licitant estigui cobert i existeixi un sobrant, es procedirà d'ofici a la devolució.
 3. En un sol pagament únic (de febrer a juliol) la quantitat que figuri en el formulari de sol·licitud, fixada pels serveis de l'Ajuntament; i el mes de novembre, la quantitat resultant de deduir, a l'import dels rebuts del Padró a nom del sol·licitant, la quantitat ja pagada. A l'empara del que disposa l'art. 9 del Text refós de la Llei reguladora de les hisendes locals, s'estableix la bonificació, en els casos de pagament únic al mes de febrer s'aplicarà una bonificació del 5%; l'import d'aquesta bonificació per cada contribuent és com a màxim, de 50 euros, i en aquest cas, la bonificació es distribuirà proporcionalment a l'import dels rebuts.
- b.4. Efectuar els pagaments mitjançant domiciliació bancària.
- c. L'acolliment al sistema especial de pagament es prorrogarà automàticament per a l'exercici següent sempre que l'interessat no manifesti la seva renúncia expressa i no tingui deutes pendents de pagament en període executiu. En el supòsit que el deute del sol·licitant estigui cobert i existeixi un sobrant, es procedirà d'ofici a la devolució.
 - d. Si el sol·licitant incorregués en l'impagament de qualsevol càrrec del sistema especial de pagament, aquest restarà sense cap efecte, es perdrà el dret a la bonificació i s'haurà de pagar el deute total segons les normes del sistema normal de pagament. Es podrà, no obstant, sol·licitar la devolució de les quantitats ja pagades.
 - e. El sistema especial de pagament no suposa cap alteració dels terminis per exercir els recursos ni qualsevol altre aspecte de la gestió tributària, que se seguirà regint per la seva normativa específica.

DISPOSICIÓ FINAL

La present Ordenança fou originàriament aprovada per l'Ajuntament Ple, en sessió de dia 27 de juliol de 1989. La seva darrera modificació, aprovada per acord plenari municipal de 19 de desembre de 2013, entra en vigor el dia 1 de gener de 2014.

ORDENANZA FISCAL REGULADORA DEL IMPUESTO SOBRE BIENES INMUEBLES Concepto 112,00-112,01

TEXTO QUE SE MODIFICA:

- ARTÍCULO 14
1. La cuota íntegra de este impuesto será el resultado de aplicar a la base liquidable el tipo de gravamen.
 2. La cuota líquida se obtendrá minorando la cuota íntegra en el importe de las bonificaciones previstas legalmente.
 3. Los tipos de gravamen incrementados dentro de los límites previstos en la Ley reguladora, son los siguientes:
 - Tipo de gravamen para los bienes urbanos: 0,680%
 - Tipo de gravamen para los bienes rústicos: 0,735%

- Tipo de gravamen para los bienes de características especiales: 1,3%
No obstante, se establece el tipo de gravamen diferenciado del 0,717%, cuando se trate de bienes inmuebles urbanos que, excluidos los de uso residencial, tengan asignado los usos, establecidos en la normativa catastral para la valoración de las construcciones, relacionados en el anexo 2. Este tipo diferenciado sólo se aplicará, como máximo, al 10% de los bienes inmuebles urbanos que, por cada uso, tenga mayor valor catastral, según valores que se indican en el anexo de la ordenanza. En el anexo se indica el umbral de valor para cada uso, a partir del cual será de aplicación el tipo diferenciado. Cuando los inmuebles tengan atribuidos más de un uso, se considerará el correspondiente al de la edificación o dependencia principal.

ARTÍCULO 15

1. Tendrán una bonificación del 90% en la cuota íntegra del impuesto siempre que así lo soliciten los interesados antes del inicio de las obras, los inmuebles que constituyan el objeto de la actividad de las empresas, urbanizaciones, construcción y promoción inmobiliaria tanto de obra nueva como de rehabilitación equiparable a ésta, y no figuren entre los bienes de su inmovilizado.

El plazo de aplicación de esta bonificación comprenderá desde el período impositivo siguiente a aquel en que se inicien las obras hasta el posterior a la terminación de las mismas, siempre que durante ese tiempo se realicen obras de urbanización o construcción efectiva, y sin que, en ningún caso, pueda exceder de tres períodos impositivos

2. Tienen derecho a una bonificación del 50% en la cuota íntegra del impuesto, durante los tres períodos impositivos siguientes al del otorgamiento de la calificación definitiva, las viviendas de protección oficial y las que resulten equiparables a éstas conforme a la normativa de la Comunidad Autónoma de las Islas Baleares. Esta bonificación se concederá a petición del interesado, la cual puede efectuarse en cualquier momento anterior a la terminación de los tres períodos impositivos de duración de la misma y tendrá efectos, en su caso, desde el período impositivo siguiente a aquel en que se solicite.

3. Tienen derecho a una bonificación del 95% de la cuota íntegra los bienes rústicos de las cooperativas agrarias y de explotación comunitaria de la tierra en los términos establecidos en la Ley 20/1990, de 19 de diciembre, sobre régimen fiscal de las cooperativas.

4. Pueden disfrutar de una bonificación del 50% en la cuota íntegra del impuesto, durante los tres períodos impositivos siguientes en los casos en el punto 2 de este artículo, las viviendas de protección oficial y las que resulten equiparables a éstas conforme a la normativa de la Comunidad Autónoma de las Islas Baleares. Esta bonificación se concederá a petición del interesado, la cual puede efectuarse en cualquier momento anterior a la terminación de los tres períodos impositivos de duración de aquella y tendrá efectos, en su caso, desde el período impositivo siguiente a aquel en que se solicite.

5. Los sujetos pasivos que tengan la condición de titulares de familia numerosa podrán disfrutar de una bonificación en la cuota resultante de aplicar, en su caso, las bonificaciones de los apartados anteriores de este artículo, en las condiciones que se regulan a continuación, correspondiente a la vivienda habitual de la familia. Se entenderá como vivienda habitual aquella inmueble de uso residencial donde estén empadronados todos los miembros que formen el título de familia numerosa.

Sólo se podrá conceder la bonificación por un inmueble y por un título de familia numerosa. En el caso de que existiera más de un titular de la vivienda habitual, todos ellos deberán estar incluidos en el mismo título de familia numerosa que justifique la bonificación. Están exceptuados los supuestos de nulidad, separación o divorcio donde sólo se requerirá que esté incluido en el título de familia numerosa el cónyuge que por declaración judicial firme tenga atribuido el uso de la vivienda familia

Podrá constituir vivienda habitual dos o más inmuebles cuando se acredite que constituye en una unidad física para estar comunicados entre sí y destinados única y exclusivamente a vivienda de la familia. En estos casos se sumará los valores del dos inmuebles para determinar la bonificación aplicable.

Esta bonificación se concederá a petición del interesado, el cual se efectuará entre el 1 de enero y el 30 de junio del año para el que se solicita la bonificación, y deberá ir acompañada de copia compulsada del título de familia numerosa e identificación del inmueble mediante referencia catastral.

Una vez concedida la bonificación se prorrogará sin que resulte necesario nueva solicitud, siempre que se mantengan las condiciones por las que se concedió.

La variación del domicilio que constituya la vivienda habitual familiar exigirá la presentación de nueva solicitud de bonificación y la acreditación de los requisitos para su concesión.

El porcentaje de la bonificación irá en función del valor catastral del inmueble según la siguiente tabla:

VALOR CATASTRAL	BONIFICACIÓN
Fins a 100.000,00 euros	90%
De 100.000,01 a 125.000,00 euros	75%
De 125.000,01 a 150.000,00 euros	50%
De 150.000,01 a 200.000,00 euros	25%

Los inmuebles con valor catastral superior a 200.000 euros no disfrutarán de bonificación.

6. Pueden disfrutar de bonificación del 50% de la cuota resultante de aplicar, en su caso, las bonificaciones de los apartados anteriores de este artículo, los inmuebles donde se hayan instalado sistemas generales para el aprovechamiento térmico o eléctrico de la energía solar. Esta bonificación está condicionada al carácter no obligatorio de las instalaciones para la producción de calor y que éstas incluyan colectores que dispongan de la correspondiente homologación por la administración competente, y es de aplicación los tres ejercicios siguientes al de la su instalación. Tendrá efectos, en su caso, desde el período siguiente a aquel en que se solicite. Para el ejercicio de 2006, los interesados pueden solicitar la bonificación hasta el 31 de marzo de 2006.

7. Se establece el sistema especial de pago, que se aplicará de acuerdo con las siguientes condiciones:

a. El sistema especial de pago es de aplicación a los contribuyentes y otros obligados que soliciten la aplicación al conjunto de todos sus recibos del padrón correspondientes a bienes de naturaleza urbana y rústica.

b. Los requisitos que deben concurrir en el solicitante para poder acogerse al sistema especial de pago son:

b.1. Hacer la solicitud de manera presencial en la Sección de IBI del Ayuntamiento, antes del 25 de enero del año para el que se solicita el pago. El inicio del plazo para solicitar será el 1 de diciembre del año anterior.

b.2. No mantener ningún tipo de deudas en periodo ejecutivo.

b.3. Efectuar los siguientes pagos en cualquiera de las siguientes tres modalidades:

1. En nueve mensualidades (de febrero a octubre), la cantidad que figure en el formulario de solicitud, fijada por los servicios del Ayuntamiento, equivalente al resultado de dividir por diez el importe del conjunto de recibos del impuesto sobre bienes inmuebles liquidados al solicitante en el ejercicio inmediatamente anterior, y el mes de noviembre, la cantidad resultante de deducir, al importe de los recibos del Padrón a nombre del solicitante, las cantidades ya pagadas. En el supuesto de que la deuda del solicitante esté cubierta y exista un sobrante, se procederá de oficio a la devolución.

2. En tres pagos trimestrales (febrero, mayo, agosto) la cantidad que figure en el formulario de solicitud, fijada por los servicios del Ayuntamiento, equivalente al resultado de dividir por cuatro el importe del conjunto de recibos del impuesto sobre bienes inmuebles liquidados al solicitante en el ejercicio inmediatamente anterior, y el mes de noviembre, la cantidad resultante de deducir, al importe de los recibos del Padrón a nombre del solicitante, las cantidades ya pagadas. En el supuesto de que la deuda del solicitante esté cubierta y exista un sobrante, se procederá de oficio a la devolución.

3. En un solo pago único (de febrero a julio) la cantidad que figure en el formulario de solicitud, fijada por los servicios del Ayuntamiento, y el mes de noviembre, la cantidad resultante de deducir, al importe de los recibos del padrón a nombre del solicitante, la cantidad ya pagada. Al amparo de lo dispuesto en el art. 9 del Texto refundido de la Ley Reguladora de las Haciendas Locales, se establece la bonificación, en los casos de pago único en el mes de febrero se aplicará una bonificación del 5%, el importe de esta bonificación por cada contribuyente es como máximo, de 50 euros, y en este caso, la bonificación se distribuirá proporcionalmente al importe de los recibos

.b.4. Efectuar los pagos mediante domiciliación bancaria

.c. La acogida al sistema especial de pago se prorrogará automáticamente para el ejercicio siguiente siempre que el interesado no manifieste su renuncia expresa y no tenga deudas pendientes de pago en periodo ejecutivo. En el supuesto de que la deuda del solicitante esté cubierta y exista un sobrante, se procederá de oficio a la devolución.

.d. Si el solicitante incurriera en el impago de cualquier cargo del sistema especial de pago, éste quedará sin efecto, se perderá el derecho a la bonificación y se deberá pagar la deuda total según las normas del sistema normal de pago. Se podrá, no obstante, solicitar la devolución de las cantidades ya pagadas.

e. El sistema especial de pago no supone ninguna alteración de los plazos para ejercer los recursos ni cualquier otro aspecto de la gestión tributaria, que se seguirá rigiendo por su normativa específica.

DISPOSICIÓN FINAL

La presente ordenanza fue originariamente aprobada por el Ayuntamiento Pleno, en sesión de día 27 de julio de 1989. La última modificación, aprobada por acuerdo plenario municipal de 19 de diciembre de 2013, entrará en vigor el día 1 de enero de 2014”.

S’APROVA per 16 vots a favor (PP) i 11 en contra (PSIB-PSOE i MÉS).

30. Proposta d’aprovació definitiva de la modificació Ordenança Fiscal de la Taxa per Llicències Urbanístiques

Es proposa dictaminat favorablement per la Comissió de Comptes, Economia i Recursos Humans,

INFORME.- L'Excm. Ajuntament Ple, en sessió celebrada el dia 30 d'octubre de 2013, va aprovar provisionalment la modificació de l'ordenança fiscal reguladora de Taxa per llicències urbanístiques.

D'acord amb el que està previst a l'article 17 del Text Refós de la Llei d'Hisendes Local, aprovat pel Reial Decret Legislatiu 2/2004 de 5 de març, s'han exposat al públic l'expedient durant trenta dies, publicant-se l'anunci dels acords en el B.O.I.B. núm. 152, de 5 de novembre de 2013, a la web municipal i en el diari "Diario de Mallorca" de 8 de novembre de 2013. Durant l'indicat període s'ha presentat un escrit d'al·legacions del Sr. José L. Guillén García com a president de l' "Asociación de Promotores Inmobiliarios de Baleares", i un escrit del Grup Municipal PSIB PSOE a l'Ajuntament de Palma.

L'article 102 del Reglament del Ple determina que, en cas de reclamacions o suggeriments la Junta de Govern procedirà a valorar-les i decidirà si, com a conseqüència d'aquesta valoració, modifica el projecte o mantén el text inicial.

En el seu escrit, l'Asociación de Promotores Inmobiliarios de Baleares al·lega la incoherència de tornar establir que el desistiment o renúncia abans de la concessió de la llicència suposarà la devolució del 50% de la quota abonada i sol·licita la rebaixa de totes les tarifes al 50%, com a mínim; i a més, que la tarifa del 2'61% passi al 1'5%.

Es podrien desestimar les al·legacions presentades, atès el contingut de la sentència de la Sala del Contenciós Administratiu del Tribunal Suprem de 5 de febrer de 2010, que va reconèixer la legitimació de l'exigència de les taxes quan aquestes afectin o es refereixin de manera particular al subjecte passiu. Concretament determina que si el servei o activitat municipal sol·licitat per l'interessat se desenvolupen efectivament i se refereixen a ell, li afecten o beneficien de manera particular, és jurídicament irrellevant que el resultat final d'aquests serveis o activitat sigui o no favorable a les seves pretensions, atès que en tot cas s'haurà realitzat l'element objecte del fet imposable d'aquesta taxa. Els costos de l'activitat municipal han estat provocats pel sol·licitant de la llicència, amb independència de la concessió o no d'aquesta. Per tant, s'ha d'entendre adequada la norma existent abans de 2010, segons la qual el desistiment o renúncia a la llicència abans de la concessió o denegació, suposarà la devolució de la meitat de la tarifa, atès que l'activitat municipal ha estat provocada pel sol·licitant. Respecte de la rebaixa de les tarifes d'aquesta taxa, cal recordar que se varen establir en el seu moment, tenint en compte el cost del servei, per tant, també es pot desestimar aquesta petició.

El Grup Municipal PSIB PSOE a l'Ajuntament de Palma en la Reclamació 3 del seu escrit, demana el mateix que ja havia demanat en l'esmena presentada amb ocasió de l'aprovació provisional i que ja es va desestimar en el Ple de 31 d'octubre (fixar en el 1'5% la tarifa general de la taxa). S'informa que es podria tornar desestimar, tot seguint el criteri ja manifestat pel Ple en l'aprovació inicial.

Pel que s'ha exposat, el Cap del Departament, és del parer que per la Junta de Govern, valorades les al·legacions presentades, podria elevar al Ple, previ dictamen de la Comissió, la següent proposta d'

A C O R D

Primer.- Desestimar les reclamacions presentades per l' Asociación de Promotores Inmobiliarios de Baleares i i pel Grup Municipal PSIB PSOE a l'Ajuntament de Palma contra l'acord plenari de 31 d'octubre de 2013, de modificació de l'ordenança fiscal reguladora de la Taxa per llicències urbanístiques pels motius que s'expressen a l'informe que precedeix aquest acord.

Segon.- Aprovar definitivament la modificació de l'Ordenança fiscal de la Taxa per llicències urbanístiques, concepte 312,00, la darrera modificació de la qual va ser aprovada el 25 d'octubre de 2012, pel que fa a l'article 8; tot això en base a la legislació vigent en la matèria, constituïda singularment pels articles 16 a 19 del Text refós de la Llei d'hisendes locals aprovat pel Reial decret legislatiu 2/2004, de 5 de març. S'adjunta a la proposta nova redacció.

Tercer.- - L'expressada modificació entrarà en vigor a partir del primer de gener de dos mil catorze, sempre que amb anterioritat a la citada data s'hagi produït la publicació definitiva en el Butlletí Oficial de les Illes Balears i, en altre cas, el dia de la seva publicació en el citat butlletí."

ANNEX

ORDENANÇA FISCAL REGULADORA DE LA TAXA PER LLICÈNCIES URBANÍSTIQUES CONCEPTE 312,00

TEXT QUE SE MODIFICA:

ARTICLE 8

1. Es merita la taxa i apareix l'obligació de contribuir quan s'inicia l'activitat municipal que en constitueix el fet imposable. Amb aquests efectes, s'entén que l'activitat s'inicia el dia de la presentació de l'oportuna sol·licitud de llicència urbanística, si el subjecte la formula expressament.
2. Quan les obres s'hagin iniciat o executat sense haver obtingut l'oportuna llicència, la taxa es meritara quan s'iniciï efectivament l'activitat municipal conduent a determinar si l'obra en qüestió és o no autoritzable, independentment de la iniciació de l'expedient administratiu que es pugui instruir per a l'autorització d'aquestes obres o la seva demolició si no fossin autoritzables.
3. L'obligació de contribuir una vegada apareguda no es veurà afectada de cap manera per la denegació de la llicència sol·licitada o per la concessió d'aquesta condicionada a la modificació del projecte presentat, ni per la renúncia o el desistiment del sol·licitant una vegada aconseguida la llicència. La renúncia o el desistiment formulats abans de l'atorgament o la denegació de la llicència, generaran la tarifa prevista a l'apartat F de l'annex.
4. No es tramitaran les sol·licituds sense que s'hagi efectuat el pagament corresponent.
5. Quan per causes no imputables al subjecte passiu, l'activitat administrativa o el servei públic no es presti, procedirà la devolució de l'import corresponent.

ORDENANZA FISCAL REGULADORA DE LA TASA POR LICENCIAS URBANÍSTICAS CONCEPTO 312,00

TEXTO QUE SE MODIFICA:

ARTÍCULO 8

1. Se devenga la tasa y aparece la obligación de contribuir cuando se inicia la actividad municipal que constituye el hecho imponible. Con estos efectos, se entiende que la actividad se inicia el día de la presentación de la oportuna solicitud de licencia urbanística, si el sujeto la formula expresamente.
2. Cuando las obras se hayan iniciado o ejecutado sin haber obtenido la oportuna licencia, la tasa se devengará cuando se inicie efectivamente la actividad municipal conducente a determinar si la obra en cuestión es o no autorizable, independientemente de la iniciación del expediente administrativo que pueda instruirse para la autorización de esas obras o su demolición si no fueran autorizables.
3. La obligación de contribuir una vez aparecida no se verá afectada en modo alguno por la denegación de la licencia solicitada o por la concesión de ésta condicionada a la modificación del proyecto presentado, ni por la renuncia o el desistimiento del solicitante una vez conseguida la licencia. La renuncia o el desistimiento formulados antes del otorgamiento o la denegación de la licencia, generarán la tarifa prevista en el apartado F del anexo.
4. No se tramitarán las solicitudes · solicitudes sin que se haya efectuado el pago correspondiente.
5. Cuando por causas no imputables al sujeto pasivo, la actividad administrativa o el servicio público no se preste, procederá la devolución del importe correspondiente”

S’APROVA per 16 vots a favor (PP) i 11 en contra (PSIB-PSOE i MÉS).

31. Proposa d’aprovació definitiva de la modificació de l’Ordenança Fiscal per Serveis relatiu al tractament dels residus sòlids urbans

Es proposa dictaminat favorablement per la Comissió de Comptes, Economia i Recursos Humans,

INFORME.- L'Excm. Ajuntament Ple, en sessió celebrada el dia 30 d'octubre de 2013, va aprovar provisionalment la modificació de l'ordenança fiscal reguladora de Taxa per Serveis Relatiu al tractament dels residus sòlids urbans.

D'acord amb el que està previst a l'article 17 del Text Refós de la Llei d'Hisendes Local, aprovat pel Reial Decret Legislatiu 2/2004 de 5 de març, s'han exposat al públic l'expedient durant trenta dies, publicant-se l'anunci dels acords en el B.O.I.B. núm. 152, de 5 de novembre de 2013, a la web municipal i en el diari "Diario de Mallorca" de 8 de novembre de 2013. Durant l'indicat període s'ha presentat un escrit del Grup Municipal PSIB PSOE a l'Ajuntament de Palma.

L'article 102 del Reglament del Ple determina que, en cas de reclamacions o suggeriments la Junta de Govern procedirà a valorar-les i decidirà si, com a conseqüència d'aquesta valoració, modifica el projecte o mantén el text inicial.

El Grup Municipal PSIB PSOE a l'Ajuntament de Palma en la Reclamació 1 del seu escrit, demana el mateix que ja havia demanat en l'esmena presentada amb ocasió de l'aprovació provisional i que ja es va desestimar en el Ple de 31 d'octubre (reducció del 20% de les tarifes,

ajornament fins a dos anys pels aturats de més de 6 mesos d'antiguitat). S'informa que es podria tornar desestimar, tot seguint el criteri ja manifestat pel Ple en l'aprovació inicial.

Pel que s'ha exposat, el Cap del Departament, és del parer que per la Junta de Govern, valorades les al·legacions presentades, podria elevar al Ple, previ dictamen de la Comissió, la següent proposta d'

ACORD

Primer.- Desestimar la reclamació presentada pel Grup Municipal PSIB PSOE a l'Ajuntament de Palma contra l'acord plenari de 31 d'octubre de 2013, de modificació de l'ordenança fiscal reguladora de la Taxa per Serveis Relatius al tractament dels residus sòlids urbans pels motius que s'expressen a l'informe que precedeix aquest acord.

Segon.- Aprovar definitivament la modificació de l'Ordenança fiscal de la Taxa per Serveis Relatius al tractament dels residus sòlids urbans, la darrera modificació de la qual va ser aprovada el 20 de desembre de 2012, pel que fa a l'article 8; tot això en base a la legislació vigent en la matèria, constituïda singularment pels articles 16 a 19 del Text refós de la llei d'hisendes locals aprovat pel Reial decret legislatiu 2/2004, de 5 de març. S'adjunta a la proposta nova redacció.

Tercer.- - L'expressada modificació entrarà en vigor a partir del primer de gener de dos mil catorze, sempre que amb anterioritat a la citada data s'hagi produït la publicació definitiva en el Butlletí Oficial de les Illes Balears i, en altre cas, el dia de la seva publicació en el citat butlletí."

A N N E X

ORDENANÇA FISCAL REGULADORA DE LA TAXA PER SERVEIS RELATIUS AL TRACTAMENT DELS RESIDUS SÒLIDS URBANS

TEXT QUE ES MODIFICA:

ARTICLE 2

Constitueix el fet imposable d'aquesta taxa la prestació dels serveis de tractament, transferència i transport dels residus sòlids urbans de l'Illa de Mallorca a què es refereix del Reglament d'exploració del servei de gestió dels residus sòlids urbans de Mallorca, aprovat per acord del Consell de Mallorca el 4 d'octubre de 1993 i modificat per acord de 4 de desembre de 1995.

Disposició final

La present Ordenança, originàriament aprovada per l'Ajuntament Ple en sessió de dia 20 de març de 1997. La seva darrera modificació, aprovada per acord plenari de d..... de 2013, entra en vigor a partir del 1 de gener de 2014.

ORDENANZA FISCAL REGULADORA DE LA TASA POR SERVICIOS RELATIVOS AL TRATAMIENTO DE RESIDUOS SÓLIDOS URBANOS

TEXTO QUE SE MODIFICA:

ARTÍCULO 2

Constituye el hecho imponible de esta tasa la prestación de los servicios de tratamiento, transferencia y transporte de los residuos sólidos urbanos de la Isla de Mallorca a que se refiere el Reglamento de explotación del servicio de gestión de los residuos sólidos urbanos de Mallorca, aprobado por acuerdo del Consell de Mallorca el 4 de octubre de 1993 y modificado por acuerdo de 4 de diciembre de 1995.

Disposición final

La presente Ordenanza, originariamente aprobada por el Ayuntamiento Pleno en sesión de día 20 de marzo de 1997. La última modificación, aprobada por acuerdo plenario de de de 2013, entra en vigor a partir del 1 de enero de 2014”.

S'APROVA per 16 vots a favor (PP) i 11 en contra (PSIB-PSOE i MÉS).

32. Proposa d'aprovació definitiva de la modificació de l'Ordenança Fiscal de la Taxa per l'Ocupació dels Terrenys de Titularitat Pública Local per a bars o cafés, cafeteries i restaurants amb taules, cadires i altres elements.

Es proposa dictaminat favorablement per la Comissió de Comptes, Economia i Recursos Humans,

INFORME.- L'Excm. Ajuntament Ple, en sessió celebrada el dia 30 d'octubre de 2013, va aprovar provisionalment la modificació de l'ordenança fiscal reguladora de Taxa per a l'ocupació dels terrenys de titularitat pública local amb taules, cadires i altres elements, per extensió d'activitat.

D'acord amb el que està previst a l'article 17 del Text Refós de la Llei d'Hisendes Local, aprovat pel Reial Decret Legislatiu 2/2004 de 5 de març, s'han exposat al públic l'expedient durant trenta dies, publicant-se l'anunci dels acords en el B.O.I.B. núm. 152, de 5 de novembre de 2013, a la web municipal i en el diari "Diario de Mallorca" de 8 de novembre de 2013. Durant l'indicat període s'ha presentat un escrit del Grup Municipal PSIB PSOE a l'Ajuntament de Palma.

L'article 102 del Reglament del Ple determina que, en cas de reclamacions o suggeriments la Junta de Govern procedirà a valorar-les i decidirà si, com a conseqüència d'aquesta valoració, modifica el projecte o mantén el text inicial.

El Grup Municipal PSIB PSOE a l'Ajuntament de Palma en la Reclamació 2 del seu escrit, demana el mateix que ja havia demanat en l'esmena presentada amb ocasió de l'aprovació provisional i que ja es va desestimar en el Ple de 31 d'octubre (fixar les tarifes mensuals en lloc de trimestrals). S'informa que es podria tornar desestimar, tot seguint el criteri ja manifestat pel Ple en l'aprovació inicial.

Pel que s'ha exposat, el Cap del Departament, és del parer que per la Junta de Govern, valorades les al·legacions presentades, podria elevar al Ple, previ dictamen de la Comissió, la següent proposta d'

A C O R D

Primer.- Desestimar la reclamació presentada pel Grup Municipal PSIB PSOE a l'Ajuntament de Palma contra l'acord plenari de 31 d'octubre de 2013, de modificació de l'ordenança fiscal reguladora de la taxa per a l'ocupació dels terrenys de titularitat pública local per bars o cafès, cafeteries i restaurants amb taules, cadires i altre elements, concepte 316,02 pels motius que s'expressen a l'informe que precedeix aquest acord.

Segon.- Aprovar definitivament la modificació de l'Ordenança fiscal de la taxa per a l'ocupació dels terrenys de titularitat pública local per bars o cafès, cafeteries i restaurants amb taules, cadires i altre elements, concepte 316,02, la darrera modificació de la qual va ser aprovada el 20 de desembre de 2012, pel que fa a l'article 8; tot això en base a la legislació vigent en la matèria, constituïda singularment pels articles 16 a 19 del Text refós de la Llei d'hisendes locals aprovat pel Reial decret legislatiu 2/2004, de 5 de març. S'adjunta a la proposta nova redacció.

Tercer.- - L'expressada modificació entrarà en vigor a partir del primer de gener de dos mil catorze, sempre que amb anterioritat a la citada data s'hagi produït la publicació definitiva en el Butlletí Oficial de les Illes Balears i, en altre cas, el dia de la seva publicació en el citat butlletí."

ANNEX

TEXT QUE SE MODIFICA:

1) TÍTOL:

ORDENANÇA FISCAL REGULADORA DE LA TAXA PER A L'OCUPACIÓ DELS TERRENYS DE TITULARITAT PÚBLICA LOCAL PER BARS O CAFÈS, CAFETERIES I RESTAURANTS AMB TAULES, CADIRES I ALTRE ELEMENTS

CONCEPTE 316,02

Fonament i naturalesa

ARTICLE 1. Concepte.

En ús de les facultats concedides pels articles 133.2 i 142 de la Constitució i per l'article 106 de la Llei 7/1985, de 2 d'abril, reguladora de les bases del règim local, i conformement el que disposen els articles 15 a 19 del Text Refós de la Llei d'Hisendes locals aprovat pel Reial Decret Legislatiu 2/2004, de 5 de març, aquest Ajuntament continuarà exigint la taxa per a l'ocupació de terrenys de titularitat pública local per bars o cafès, cafeteries i restaurants amb taules, cadires i altres elements, que es regirà per la present Ordenança fiscal, les normes de la qual atenen el que estableix l'article 58 de l'esmentat Text refós.

Fet imposable

ARTICLE 2

1. Constitueix el fet imposable de la taxa la utilització privativa o l'aprofitament especial dels terrenys de titularitat pública local per bars o cafès, cafeteries i restaurants amb taules, cadires i altres elements.
2. (suprimit)

Exempcions i bonificacions

ARTICLE 6

1. No es concedirà cap exempció o bonificació en el pagament de la taxa.
2. (suprimit)

ANNEX

ORDENANÇA REGULADORA DE LA TAXA PER A L'OCUPACIÓ DELS TERRENYS DE TITULARITAT PÚBLICA LOCAL PER BARS O CAFÈS, CAFETERIES I RESTAURANTS AMB TAULES, CADIRES I ALTRE ELEMENTS

CONCEPTE 316,02

TARIFES VIGENTS A PARTIR DE L'1 DE GENER DE 2014

Les tarifes de la taxa seran les següents:

	Euros
A) Per cada metre quadrat, o fracció, i cada tres mesos continus comptats de data a data, o fracció, d'ocupació:	
1. En vies de categoria especial	41,20
2. En vies de primera categoria	28,21
3. En vies de segona categoria	21,58
4. En vies de tercera categoria	11,62
5. En vies de quarta categoria	6,64

En el supòsit de concessió de pròrroga extraordinària d'una durada màxima d'un mes o fracció (del mes) per a aquelles llicències que finalitzin el 31 d'octubre, segons el previst a l'article 13.4 de l'Ordenança d'ocupació de via pública, justificada en la prolongació de la temporada turística, la tarifa serà d'un terç de la taxa d'ocupació que correspongui al termini continu. Si la llicència d'ocupació s'hagués concedit per un període inferior a un trimestre a petició del subjecte passiu, però posteriorment sol·licitàs la pròrroga extraordinària d'acord amb l'article 13.4 de l'Ordenança d'ocupació de via pública, i li fos concedida, no s'exigirà nou abonament de la Taxa, sempre que el període extraordinari estàs dins la tarifa trimestral ja pagada. També, excepcionalment, la tarifa a abonar serà d'un terç de la taxa, per cada mes o fracció d'excés, per a aquelles sol·licituds de llicència que finalitzin el 31 de desembre i compleixin els requisits següents: 1) que ja hagin abonat un període mínim d'un trimestre i 2) que el darrer període d'ocupació sigui inferior a dos mesos.

TEXTO QUE SE MODIFICA:

- 1) Título:

ORDENANZA FISCAL REGULADORA DE LA TASA POR OCUPACIÓN DE TERRENOS DE TITULARIDAD PÚBLICO LOCAL POR BARES O CAFÉS, CAFETERÍAS Y RESTAURANTES CON MESAS, SILLAS Y OTROS ELEMENTOS

CONCEPTO 316,02

Fundamento y naturaleza

ARTICULO 1. Concepto.

En uso de las facultades concedidas por los artículos 133.2 y 142 de la Constitución y por el artículo 106 de la Ley 7/1985, de 2 de abril, Reguladora de las Bases de Régimen Local, y conforme a lo que disponen los artículos 15 a 19 del Texto Refundido de la Ley de Haciendas Locales aprobado por Real Decreto Legislativo 2/2004, de 5 de marzo, este Ayuntamiento establece la tasa para la ocupación de terrenos de uso público local por bares o cafés, cafeterías y restaurantes con mesas, sillas y otros elementos, que se regirá por la presente ordenanza fiscal, las normas de la cual se atienen a lo que establece el artículo 58 del mencionado Texto Refundido.

Hecho imponible

ARTICULO 2.

1. Constituye el hecho imponible de la tasa la utilización privativa o el aprovechamiento especial de los terrenos de uso público con mesas, sillas y otros elementos.
2. (suprimido)

Exenciones y bonificaciones

ARTICULO 6.

1. No se concederá ninguna exención o bonificación en el pago de la tasa.
2. (suprimido)

ANEXO

ORDENANZA REGULADORA DE LA TASA POR LA OCUPACIÓN DE TERRENOS DE TITULARIDAD PÚBLICO LOCAL POR BARES O CAFÉS, CAFETERÍAS Y RESTAURANTES CON MESAS, SILLAS Y OTROS ELEMENTOS

CONCEPTO 316,02

TARIFAS VIGENTES A PARTIR DEL 1 DE ENERO DE 2014

Las tarifas de la tasa serán las siguientes:

	Euros
A) Per cada metro cuadrado, o fracción, y cada tres meses continuos contados de fecha a fecha o fracción, de ocupación:	
1. En vías de categoría especial	41,20
2. En vías de primera categoría	28,21
3. En vías de segunda categoría	21,58
4. En vías de tercera categoría	11,62
5. En vías de cuarta categoría	6,64

En el supuesto de concesión de prórroga extraordinaria de una duración máxima de un mes o fracción (del mes) para aquellas licencias que finalicen el 31 de octubre, según lo previsto en el artículo 13.4 de la Ordenanza de ocupación de vía pública, justificada en la prolongación de la temporada turística, la tarifa será de un tercio de la tasa de ocupación que corresponda al período continuo. Si la licencia de ocupación se hubiese concedido por un período inferior a un trimestre a petición del sujeto pasivo, pero posteriormente solicitase la prórroga extraordinaria de acuerdo con el artículo 13.4 de la ordenanza de ocupación de vía pública, y se le conceda, no se exigirá el abono de la Tasa, siempre que el período extraordinario esté incluido en la tarifa trimestral ya pagada.

También, excepcionalmente, la tarifa a abonar será de un tercio de la tasa, por cada mes o fracción de exceso, para aquellas solicitudes de licencia que finalicen el 31 de diciembre y cumplan los requisitos siguientes: 1) que ya hayan abonado un período mínimo de un trimestre y 2) que el último período de ocupación sea inferior a dos meses”.

S’APROVA per 16 vots a favor (PP) i 11 en contra (PSIB-PSOE i MÉS).

33. Donar compte al Ple de l’Ajuntament de l’aprovació definitiva de la modificació d’ordenances

El Ple de l’Ajuntament se’n dóna per assabentat:

INFORME.- L'Excm. Ajuntament Ple, en sessió celebrada el dia 31 d’octubre de 2013, va aprovar provisionalment la modificació de les ordenances fiscals reguladores de: l’Impost sobre vehicles de tracció mecànica, concepte 113,00, de la Taxa per serveis relatius a activitats, establiments i instal·lacions, concepte 311,03, de la Taxa per aprofitaments especials d’ocupacions temporals mitjançant parades, trasts, casetes de venda, indústries del carrer, ambulants, espectacles, atraccions, filmacions, gravacions, fotografia comercial i altres activitats similars a terrenys d’ús públic local, concepte 316,03, i de la Taxa per a la instal·lació de parades de venda en determinades zones dels terrenys d’ús públic local i per a la prestació de serveis a mercats públics municipals, concepte 316,05, i va aprovar inicialment la modificació de l’ordenança reguladora del preu públic per a la prestació de serveis, activitats esportives i ús de la infraestructura esportiva de titularitat pública municipal, concepte 341,03. D’acord amb el que està previst a l’article 17 del Text Refós de la Llei d’Hisendes Local, aprovat pel Reial Decret Legislatiu 2/2004 de 5 de març, pel que fa als tributs, i d’acord amb el que està previst a 49 de la Llei de bases del règim local, pel que fa al preu públic, s’ha exposat al públic l’expedient durant trenta dies, publicant-se l’anunci de l’acord en el B.O.I.B. núm. 152 de dia 5 de novembre de 2013, en el diari “Diario de Mallorca”, de dia 8 de novembre de 2013 i en el tauler d’edictes municipal.

L’entrada en vigor serà l’1 de gener de 2014, prèvia publicació en el Butlletí Oficial de les Illes Balears del text íntegre de l’acord provisional o inicial de modificació de les ordenances fiscals i de preus públics. Durant l’indicat període no s’ha presentat cap escrit d’al·legació. L’article 49 de la Llei de bases del règim local, i l’Article 17.3 de la Llei d’hisendes locals, assenyalen que la falta de presentació d’al·legacions durant el període d’exposició pública dels acords inicials o provisionals comporta seva aprovació definitiva. L’article 101 del Reglament orgànic del ple disposa que, en el cas d’aprovació definitiva perquè no s’han presentat reclamacions o suggeriments durant el període d’exposició pública, la Junta de Govern comunicarà aquesta circumstància a la Secretaria General del Ple als efectes de donar compte al Ple de l’aprovació definitiva en la propera sessió que es celebri. Pel que s’ha

exposat, el Cap del Departament, és del parer que per la Junta de Govern podria adoptar el següent

A C O R D

Primer.- Assabentar-se de la aprovació definitiva, per no haver-se presentat cap escrit de reclamacions o suggeriments durant el període d'exposició pública, de la modificació de ordenances fiscals reguladores de: l'Impost sobre vehicles de tracció mecànica, concepte 113,00, de la Taxa per serveis relatius a activitats, establiments i instal·lacions, concepte 311,03, de la Taxa per aprofitaments especials d'ocupacions temporals mitjançant parades, trasts, casetes de venda, indústries del carrer, ambulants, espectacles, atraccions, filmacions, gravacions, fotografia comercial i altres activitats similars a terrenys d'ús públic local, concepte 316,03, de la Taxa per a la instal·lació de parades de venda en determinades zones dels terrenys d'ús públic local i per a la prestació de serveis a mercats públics municipals, concepte 316,05, i de l'ordenança reguladora del preu públic per a la prestació de serveis, activitats esportives i ús de la infraestructura esportiva de titularitat pública municipal, concepte 341,03.

Segon.- Trametre a la Secretaria General del Ple el present acord conforme el que preveu l'article 101 del Reglament del Ple, als efectes de donar compte al Ple de l'aprovació definitiva.

34. Proposta d'aprovació de modificació limitacions d'autotaxis adaptats per a inici de servei als estacionaments de l'aeroport i del port.

Es proposa dictaminat favorablement per la Comissió de vigilància de la contractació, medi ambient, infraestructures i coordinació territorial,

En el acuerdo plenario de fecha 22.12.2005, regulador de los turnos especiales de los taxis adaptados para usuarios con discapacidad (BOIB nº 28 de fecha 23.2.2006), modificado mediante Acuerdo plenario de 25 de Octubre de 2012, así como en otras resoluciones concordantes con sus determinaciones, se contienen limitaciones para dichos vehículos, a fin de que ordinariamente no puedan iniciar servicio en el aeropuerto y en el puerto, en los siguientes supuestos:

- Punto 4.d del acuerdo de 22 de Diciembre de 2005: estando en turno de guardia, con prohibición ordinaria de inicio de servicio en los estacionamientos del aeropuerto y del puerto, salvo los propios de taxi adaptado. De modo añadido, según establece el Decreto núm. 9188 de 5 de Julio de 2006, durante la temporada alta se convierten en voluntarias las libranzas de los taxis adaptados, pudiendo reforzar entonces los turnos de guardia, con prohibición, durante tales jornadas ampliadas los taxis adaptados deben observar la restricción territorial de no prestar servicios con inicio en los estacionamientos del aeropuerto y del puerto.

- Punto 10º del acuerdo de 22 de Diciembre de 2005: Durante dos quincenas de la temporada baja actualmente definidas en el 11.c del Acuerdo plenario de 27 de Septiembre de 2012, publicado en el BOIB núm. 160 de 30 de Octubre de 2012, los autotaxis adaptados tienen impedido el inicio de servicios en los estacionamientos del aeropuerto y del puerto.

- Punto 1º del Decreto núm. 22981 de 2 de Diciembre de 2011 con publicación en el BOIB de 14 de Enero de 2012, modificado mediante el punto 11.a del Acuerdo plenario de 27 de Septiembre de 2012, publicado en el BOIB de 30 de Octubre de 2012, impidiendo la incorporación de los taxis adaptados al estacionamiento ordinario de taxis del aeropuerto así como a la correspondiente zona de repuesto, durante los meses de Marzo y Abril de la

temporada baja y en la franja temporal de una hora anterior al momento de inicio del turno de tarde de los autotaxis con turnos denominados horarios, entre las 12.45 y las 13.44 horas.

Pues bien, tal como ha sido reivindicado por la Asociación Balear de Eurotaxis, en la actualidad conviene despejar algunas de las referidas limitaciones en razón del fomento del servicio de taxi adaptado, en línea con las previsiones de la legislación estatal en la materia, de las que resulta una determinada proporción de autotaxis adaptados, a tenor del art. 8.3 del Real Decreto 1544/2007 de 23 de Noviembre, publicado en el BOE de 4.12.2007, norma que concede el plazo máximo de diez años para la ejecución de la previsión del 5 % de taxis adaptados, venciendo el plazo máximo para ejecutar la previsión el día 5 de Diciembre del año 2017, por lo que dicha perspectiva temporal aconseja la adopción de decisiones tendentes a incrementar la actual tasa de taxis adaptados, que actualmente alcanza el 4.74 %, por constar la incorporación de 59 autotaxis adaptados en el vigente Registro municipal de vehículos de esta modalidad. Por ello, se eleva propuesta para dejar sin efecto las limitaciones referidas a las dos quincenas derivadas del Punto 10º del acuerdo de 22 de Diciembre de 2005 y a la prohibición de incorporación al estacionamiento ordinario en la hora anterior a las 13.45 horas, del Decreto núm. 22981 de 2 de Diciembre de 2011.

Por el contrario, se entiende que cabe mantener el primero de los impedimento descritos en el punto 4.d del acuerdo de 22 de Diciembre de 2005, ya que la prohibición de iniciar servicio en los estacionamientos ordinarios ubicados en el aeropuerto y el puerto resulta congruente con el punto 4.c de idéntico acuerdo plenario, que viene a indicar que en jornada de guardia los autaxis adaptados se han de limitar, como norma general, a los servicios expresamente demandados por usuarios con discapacidad, tratándose de una limitación lógica y, en realidad, preferida y aceptada por la propia Asociación Balear de Eurotaxis. Sin embargo, correspondiendo a la pretendida acción de fomento, sí procede anular la limitación que únicamente concierne a la temporada alta, descrita en el Decreto núm. 9188 de 5 de Julio de 2006, por lo que se propone dejar sin efecto la decisión que impide acudir al aeropuerto y al puerto durante los servicios denominados de refuerzo del turno de guardia durante dicha temporada alta.

Por lo que, vistas las facultades de los arts. 52 y 91 del vigente Reglamento municipal de los Transportes públicos de viajeros, y preceptos concordantes, se eleva Propuesta de Resolución para la adopción del siguiente

ACUERDO:

1. Dejar sin efecto las siguientes determinaciones sobre organización de la modalidad de taxi adaptado:

- a) El punto 10º del acuerdo plenario de 22 de Diciembre de 2005, publicado en el BOIB núm. nº 28 de fecha 23.2.2006, regulador de los turnos especiales de los taxis adaptados, modificado mediante Acuerdo plenario de 25 de Octubre de 2012, sobre prohibición iniciar servicios a los referidos autotaxis en los estacionamientos del aeropuerto y del puerto durante dos quincenas periódicamente distribuidas.**
- b) El punto 1º del Decreto núm. 22981 de 2 de Diciembre de 2011 con publicación en el BOIB de 14 de Enero de 2012, del Regidor del Área Delegada de Movilidad, sobre prohibición temporal de una hora de duración, anterior al momento de inicio del turno de tarde de los turnos generales de autotaxi, en el acceso al estacionamiento ordinario del aeropuerto y a la correspondiente zona de repuesto, durante la temporada baja.**

c) El punto 3º del Decreto núm. 9188 de 5 de Julio de 2006, del regidor de Tráfico y Transportes, que afecta limitativamente al aeropuerto y al puerto durante los servicios denominados de refuerzo del turno de guardia durante la temporada alta.

d) Los puntos 11.a y 11.c del Acuerdo plenario de 27 de Septiembre de 2012, publicado en el BOIB núm. 160 de 30 de Octubre de 2012, que de modo concordante afectan a la indicada prohibición de acceso por plazo de una hora, entre las 12.45 y las 13.44 horas, al estacionamiento ordinario del aeropuerto, durante los meses de Marzo y Abril, así como a la específica determinación de quincenas de restricción de acceso de los taxis adaptados a los referidos estacionamientos durante las sucesivas temporadas de prestación del servicio de autotaxi.

2. Dar traslado de la presente resolución a las entidades representativas de los intereses profesionales del sector del taxi. Entrando inmediatamente en vigor de conformidad con el artículo 57.1 de la Ley de Régimen Jurídico de las Administraciones Públicas y del Procedimiento Administrativo Común, sin perjuicio de su publicación en el BOIB”

S’APROVA per 24 vots a favor (PP i PSIB-PSOE) i 3 abstencions (MÉS).

35. Proposta d’aprovació definitiva de la modificació del PGOU que té per objecte la modificació de l’ús assignat a la parcel·la EQ4a/DO/P, destinada a ubicar un centre d’EGB del Pla Parcial Son Serra Parera, passant de docent a assistencial. PA12/0001. 01prad16.

Es proposa, dictaminat favorablement per la Comissió d’Urbanisme,

Atès el que disposen els articles 72 i 73 i la disposició adicional quarta de la Llei 23/2006, de 20 de desembre, de Capitalitat de Palma de Mallorca, d’acord amb la redacció donada per la Llei 6/2012, de 6 de juny, es va sol·licitar al Consell Insular de Mallorca l’emissió del corresponent informe, amb remissió d’un exemplar de la documentació que havia estat objecte d’aprovació inicial pel Ple de l’Ajuntament .

En data 3 d’octubre de 2013 ha tingut entrada a l’Ajuntament informe del Servei d’Ordenació del Territori del Consell Insular, i en data 9 d’octubre l’acord adoptat per la Comissió Insular d’Ordenació del Territori i Urbanisme del Consell Insular de Mallorca, tot dos en relació a la proposta de modificació del PGOU relativa a la incorporació del SUNP 41-01 Son Serra Parera al sòl urbà, i a la requalificació de la parcel·la EQ4a/DO/P del Pla Parcial Son Serra Parera com a EQ3a/AS/P 41-08-P, canviant l’ús principal assignat a ús assistencial, aprovada inicialment en data 27-06-2013. Quant a les observacions contingudes a l’acord de la Comissió Insular d’Urbanisme, obra a l’expedient informe de la cap del servei jurídic de Planejament segons el qual, per una banda, en data 07/09/2005 ja es va aprovar la ratificació de l’acta de recepció de les obres d’urbanització del SUNP/41-01. Per altra banda, es justifica que per tres vegades s’ha demanat informe a la Conselleria d’Educació sobre les seves necessitats quant a l’equipament docent, sense que cap de les sol·licituds hagin estat contestades. Quant a les qüestions indicades a l’informe del Servei d’Ordenació del Territori del Consell Insular, pels serveis tècnics municipals s’ha fet informe de data 21 d’octubre de 2013, obrant a l’expedient, i s’ha modificat la memòria de la modificació del PGOU aprovada inicialment, concretament l’apartat 1.3.2 Normativa d’ordenació Territorial: s’amplia aquest apartat conforme a l’establert a l’informe del Servei d’Ordenació del territori de data 03/10/2013, en relació al que determina la norma 39.4 del PTM.

Amb posterioritat a l’aprovació inicial s’ha rebut informe favorable del Ministeri de Defensa i de la Direcció General d’Emergències.

Es fa constar que es sol·licitarà informe a la Secretaria General en virtut de les seves funcions d'assessorament legal al Ple i les Comissions, atribuïdes en l'article 122.5.e) apartat 2n. de la Llei 7/85, de 2 d'abril, reguladora de les Bases del Règim Local, en relació a l'article 123.2 del mateix text legal, que tindrà caràcter preceptiu per què es tracta d'assumptes que exigeixen una majoria especial. Dit informe se preveu també a l'article 85 de la Llei 20/2006, Municipal i de Règim Local de las Illes Balears, de 15 de desembre.

Atès el que disposen els articles 72 i 73 i la disposició addicional quarta de la Llei 23/2006, de 20 de desembre, de Capitalitat de Palma de Mallorca, d'acord amb la redacció donada per la Llei 6/2012, de 6 de juny, pot aprovar-se definitivament la proposta de modificació del Pla General d'Ordenació Urbana de Palma, relativa a la modificació de l'ús assignat a la parcel·la EQ4a/DO/P, destinada a ubicar un centre d'EGB del Pla Parcial Son Serra Parera, passant de docent a assistencial.

Per això, i atesos els articles 172 i 175 del Reglament d'organització, funcionament i règim jurídic de les entitats locals; els art. 127.1.c), 123.1.i), 122-4-a), i amb el quòrum establert a l'article 123.2 del capítol II, títol X de la Llei 7/85 de 2 d'abril, modificada per la Llei 57/03, de 16 de desembre de Mesures per la modernització del govern local, RDL 781/86, de 18 d'abril, art. 99 i següents del Reglament Orgànic del Ple, 4-1-e) i 12-a) del Reglament de la Gerència d'Urbanisme, es considera que el Consell de la Gerència pot adoptar la següent resolució:

Proposar a la Junta de Govern l'aprovació definitiva del projecte de modificació del Pla General d'Ordenació Urbana de Palma, redactat pels Serveis tècnics de Planejament, i referit a la modificació de l'ús assignat a la parcel·la EQ4a/DO/P, destinada a ubicar un centre d'EGB del Pla Parcial Son Serra Parera, passant de docent a assistencial, per tal que sigui elevat a l'ajuntament Ple, previ dictamen de la Comissió Informativa l'adopció del següent:

A C O R D

"1r.- Aprovar definitivament la modificació del Pla General d'Ordenació Urbana de Palma, redactada pels serveis tècnics de Planejament, que es compon de la Documentació escrita i Annex, versió amb data d'entrada al servei jurídic de Planejament de 23/10/2013 i núm. 631, que inclou modificació de la memòria de la proposta de modificació del PGOU aprovada inicialment en data 27.06.2013, conforme a l'establert a l'informe del Servei d'Ordenació del Territori de data 03/10/2013; i de la Documentació gràfica (Plànols) aprovats inicialment per acord de l'Ajuntament Ple de 27 de juny de 2013. Aquesta modificació del PGOU té per objecte la modificació de l'ús assignat a la parcel·la EQ4a/DO/P, destinada a ubicar un centre d'EGB del Pla Parcial Son Serra Parera, passant de docent a assistencial, per la qual cosa es fa necessari portar a terme: 1er. Incorporació del sòl urbanitzable no programat SUNP/41-01 Son Serra Parera al sòl urbà de Palma, incorporant l'àmbit dins una Àrea de Planejament Incorporat, amb el codi d'identificació API 41-03. 2n. Requalificació de la parcel·la EQ4a/DO/P del Pla Parcial Son Serra Parera com a EQ3a/AS/P 41-08-P. Es redacta un nou article 154 bis que regula la nova zonificació d'equipaments EQ3a: "Article 154 bis. Ordenances particulars zona EQ3a. Tipus d'edificació: RPA 1. Definició. Aquesta qualificació es refereix a les parcel·les destinades a usos dotacionals que pel seu ús o la seva situació necessiten una gran flexibilitat quan a la normativa. S'hi inclouen a nombrosos equipaments existents i que tenen un elevat grau d'aprofitament. 2. Condicions mínimes de parcel·la. a) Superfície mínima de parcel·la en m², 400; b) Amplada mínima de parcel·la en metres, 15. 3. Condicions d'edificació. Altura en nre. de plantes, 3. Altura màxima en metres, 11.50 m. Altura total en metres, 13,50 m.

Edificabilitat en m²/m², 1'7. Ocupació en %, 80. Separacions mínimes a límits en m, 3 i H màx./3(*). "H com a màxim" és l'altura màxima de l'edifici en metres. L'altura total pot ser sobrepassada per torres representatives, campanars, antenes o instal·lacions amb requeriments tècnics singulars. 4. Condicions d'ús. Estan regulades al QUADRE D'USOS NÚM. 7 de l'art. 64" 3er. Complementació de la codificació dels equipaments.

Això, atès el resultat de l'informació pública, i vistos els informes obrants a l'expedient.

2n.- Comunicar el present acord a la Conselleria d'Educació, Cultura i Universitats, a la Secció de Patrimoni de l'Ajuntament de Palma, a l'Oficina de la Revisió del PGOU , i a la resta de Serveis que es puguin trobar afectats.

3r.- Donar trasllat al Consell Insular de Mallorca i a l'Arxiu central d'urbanisme del present acord, tot adjuntant un exemplar degudament diligenciat de la documentació aprovada.

4t.- Publicar el present acord, juntament amb normativa adient, al Butlletí Oficial de les Illes Balears, quedant aleshores aixecada la suspensió de l'atorgament de llicències a les àrees del territori objecte d'aquest acord."

S'APROVA per 24 vots a favor (PP i PSIB-PSOE) i 3 abstencions (MÉS).

La Sra. Garví surt de la reunió.

38. SOBRE LA TAULA.- Proposició del Grup Municipal MÉS relativa a campaments d'estiu 2014 (770/2013).

Es proposa dictaminat desfavorablement per la Comissió de Serveis a la Ciutadania,

L'Ajuntament de Palma insta a l'equip de govern a recuperar el Servei de Vacances els mesos d'estiu del 2014".

ES REBUTJA per 16 vots en contra (PP) i 10 a favor (PSIB-PSOE i MÉS).

39. Proposició del grup municipal MÉS relativa a brigada animalista de la policia local. Més garantia dels drets dels animals, millor protecció animal(837/2013).

Es proposa dictaminat desfavorablement per la Comissió de Serveis a la Ciutadania,

1. El Plenari de l'Ajuntament de Palma insta a la regidoria de Seguretat Ciutadana a crear una brigada animalista dins el cos de la Policia Local. Aquesta brigada especialitzada serà competent en atenció a casos de maltractament a animals o on els animal hi tinguin un paper rellevant.

2. Col·laborar amb la federació BALDEA i altres entitats animalistes per a contribuir de forma participada en l'objectiu de crear aquesta Brigada Animalista".

S'APROVA per unanimitat la següent transaccional,

1. El Plenari de l'Ajuntament de Palma insta a la regidoria de Seguretat Ciutadana a crear un servei coordinador per la lluita contra el maltractament animal dins el cos de la Policia Local. Aquest servei especialitzat serà el competent en atenció a casos de maltractament a animals o on els animal hi tinguin un paper rellevant.

2. Col·laborar amb la federació BALDEA i altres entitats animalistes per a contribuir de forma participada en l'objectiu de crear aquest servei coordinador per la lluita contra el maltractament animal”.

40. Proposició del grup municipal MÉS relativa a ús públic de Marivent (840/2013).

Es proposa dictaminat desfavorablement per la Comissió de Serveis a la Ciutadania,

El Ple de l'Ajuntament de Palma insta al Govern de les Illes Balears a replantejar l'ús del Palau de Marivent a fi de permetre l'accés públic a tots els ciutadans i ciutadanes i reduir també la despesa d'un milió i mig d'euros anuals per al manteniment com a residència privada de la Família Reial”

ES REBUTJA per 16 vots en contra (PP) i 10 a favor (PSIB-PSOE i MÉS).

43. Proposició del grup municipal MÉS relativa a IVA súper reduït cultura i material escolar (849/2013) i alternativa del grup municipal PP (870/2013)

Es proposa la proposició 849/2013 dictaminada desfavorablement per la Comissió de Serveis a la Ciutadania i l'alternativa 870/2013, dictaminada favorablement per la Comissió, El Ple de l'Ajuntament de Palma insta al govern de l'estat espanyol a establir de forma immediata un IVA súper reduït del 4% pel sector de la cultura i el material escolar.

Alternativa

El Ple de l'Ajuntament insta al Govern d'Espanya a mantenir la política d'ajuts compromesa amb la Unió Europea, que ha permès evitar una situació del rescat del nostre país.

S'APROVA l'alternativa (870/2013) per 16 vots a favor (PP) i 11 en contra i (PSIB-PSOE i MÉS) i, per tant, la proposició 849/2013 no passa a votació.

44. Proposició del grup municipal PSIB-PSOE relativa al compromís amb les persones amb discapacitat (859/2013).

Es proposa dictaminat desfavorablement per la Comissió de Serveis a la Ciutadania

1. El ple de l'Ajuntament de Palma insta al Govern de l'Estat a reprendre el projecte de Llei de igualtat de tracte i no discriminació, a adaptar la normativa a la Convenció Internacional sobre els Drets de les persones amb discapacitat, a desenvolupar plenament la Llei 27/2002 que regula les llengües de signes, i a posar en marxa un vertader Pla integral d'atenció a les persones amb discapacitat i les seves famílies.

2. El ple de l'Ajuntament de Palma insta a l'equip de govern a mantenir el servei de transport per al col·lectiu de persones amb discapacitat i a mantenir la dotació de programes d'atenció com el programa de reinserció amb treball, el de tutela per incapacitat, el servei d'autonomia personal, la participació al consorci Aprop, el SIAD i el programa Palma segle XXI.

ALTERNATIVA DEL PP (887/2013)

1. El Ple de l'Ajuntament de Palma insta l'equip de govern a continuar treballant per a que l'administració local desenvolupi les competències que li són pròpies en col·laboració i coordinació amb l'administració insular i l'autonòmica amb el fi de donar seguretat jurídica i continuïtat al treball de les entitats del tercer sector en l'àmbit de la discapacitat.

2. El Ple de l'Ajuntament de Palma insta l'equip de govern a fer feina en les possibilitats de l'administració local per al compliment del RD 1/2013 sobre la reserva de places per a persones amb discapacitat en els contractes municipals, afavorint així la inserció social i laboral efectiva d'aquestes persones.

S'APROVA l'alternativa (887/2013) per 16 vots a favor (PP) i 11 en contra i (PSIB-PSOE i MÉS) i, per tant, la proposició 859/2013 no passa a votació.

45. Proposició del grup municipal PSIB-PSOE relativa a la prostitució (862/2013)

Es proposa dictaminat desfavorablement per la Comissió de Serveis a la Ciutadania amb la incorporació de l'esmena in voce del PSIB-PSOE,

1.- El Ple de l'Ajuntament de Palma insta a l'equip de govern a elaborar un Pla integral municipal per a l'eradicació de la Tracta i altres formes d'explotació sexual en el marc de les seves competències.

2.- El Ple de l'Ajuntament de Palma insta a l'equip de govern a establir convenis de col·laboració amb totes les entitats i ONGs que treballen a l'àmbit de la prostitució.

SOBRE LA TAULA.

47. Proposició del Grup Municipal MÉS relativa a exigir el requisit de català pels funcionaris municipals d'habilitació nacional (839/2013).

Es proposa la transaccional dictaminada favorablement per la Comissió,

El Ple de l'Ajuntament de Palma insta al'equip de Govern a dur a terme les modificacions necessàries perquè les places de funcionari municipal d'habilitació nacional tinguin el català com a requisit, garantint d'aquesta manera que els màxims funcionaris de l'Ajuntament de Palma puguin conèixer les dues llengües oficials i puguin desenvolupar així de manera adequada les seves funcions.

S'APROVA per unanimitat, segons el dictamen de la Comissió.

49. Proposició del Grup Municipal MÉS relativa a clàusules socials i garantia de treball digne. Clàusules ambientals i de garantia de supervivència. Contractació pública ètica (838/2013)

S'APROVA per unanimitat la següent transaccional:

1. L'Ajuntament de Palma demana a l'equip de govern donar compliment l'acord del Ple del 25 de gener del 2012 on s'aprovà:

- Impulsar i estendre de manera decidida la incorporació de clàusules socials i ambientals (Compra pública ètica) a tots els procediments i licitacions de contractació de béns i serveis de l'Ajuntament.
- Aquest compromís serà avaluat anualment per la Regidoria de Funció Pública i Govern Interior.

2. L'Ajuntament de Palma crearà una comissió de seguiment amb participació d'entitats i grups polítics. Aquesta comissió realitzarà propostes per a incorporar les clàusules socials i

ambientals, realitzarà el seguiment d'aquestes línies de treball i avaluarà anualment el seu impacte, per tal de millorar les pràctiques de cara al futur”.

51. Proposició del Grup Municipal PSIB-PSOE relativa a les pressions per augmentar les sancions a la zona ORA de palma i en defensa dels drets dels treballadors i treballadores del servei (857/2013).

Es proposa, dictaminat desfavorablement el punt 1 i favorablement el punts 2 i 3,

1.- El Ple de l'Ajuntament de Palma es manifesta en contra de les pressions als controladors i controladores de la zona ORA, perquè augmentin la pressió sancionadora sobre els ciutadans i les ciutadanes.

2. El Ple de l'Ajuntament de Palma exigeix a l'empresa concessionària del servei de l'ORA el ple respecte als drets laborals dels treballadors i les treballadores.

3.- El Ple de l'Ajuntament de Palma insta a l'Àrea de Mobilitat, en virtut de la seva capacitat inspectora de la contracta, a que investigui els fets denunciats amb l'objectiu d'assegurar el compliment dels plecs del concurs i una atenció de qualitat a la ciutadania.

Sotmesa a votació separada,

El punt 1, ES REBUTJA per 16 vots en contra (PP) i 11 a favor (PSIB-PSOE i MÉS).

Els punts 2 i 3, S'APROVEN per unanimitat.

52. Proposició del Grup Municipal MÉS relativa a la protecció urbanística i patrimonial del Molinar (841/2013).

Es proposa, dictaminat favorablement per un unanimitat la següent transaccional:

El Ple de l'Ajuntament de Palma insta a la Regidoria d'Urbanisme a incloure El Molinar, en el capítol del PGOU que fa referència a la delimitació de determinats àmbits o nuclis perifèrics, als efectes de la posada en valor i consideració dels seus valors tradicionals arquitectònics i ambientals, tot dins el marc de la seva revisió.

S'APROVA per unanimitat segons el dictamen de la Comissió.

53. Proposició conjunta presentada pels grups municipals PSIB-PSOE i MÉS relativa al Jonquet (847/2013).

Es proposa, dictaminat desfavorablement per la Comissió d'Urbanisme,

El Ple de l'Ajuntament de Palma insta a l'equip de govern a iniciar de manera immediata, les accions que calguin per garantir la rehabilitació integral dels molins del Jonquet, en pro de l'interès general, patrimonial i històric de la ciutat de Palma.

ES REBUTJA per 17 vots a favor (PP) i 11 a favor (PSIB-PSOE i MÉS).

36. SOBRE LA TAULA.- Proposició del Grup Municipal MÉS relativa a Palma: la ciutat dels infants (483/2013).

ES RETIRA DE L'ORDRE DEL DIA.

37. SOBRE LA TAULA.- Proposició conjunta que presenten el grup municipal PSIB-PSOE i el grup municipal MÉS, relativa a la necessitat d'un local per a desenvolupar les activitats de l'Avv Canamunt-Ciutat Antiga (762/2013).

S'aprova per unanimitat la següent transaccional i la proposició 762/2013 no passa a votació:

1. El Ple de l'Ajuntament de Palma reconeix i agraeix la labor e implicació de l'Avv Canamunt-Ciutat Antiga amb el seu barri.
2. El Ple de l'Ajuntament de Palma insta a l'equip de govern a mantenir l'ús un dia a la setmana (divendres) d'un local compartit al centre Flassaders a l'Avv Canamunt- Ciutat Antiga per a desenvolupar les seves activitats, tal i com venen desenvolupant els darrers anys.
3. El Ple de l'Ajuntament de palma insta a l'equip de govern a facilitar a Canamunt l'ús del local municipal situat al carrer Ferreria, 9 (Antiga Seu d'Entitats) compartit amb els professionals del CMSS Ciutat Antiga per a desenvolupar la col·laboració de Canamunt amb el Programa d'Aliments en Xarxa.
4. El Ple de l'Ajuntament de Palma insta a l'equip de govern a posar a disposició de totes les entitats el Districte Centre, en cessió d'ús, el local municipal situat al carrer Blanquers núm. 1 com a Casal de Barri".

41. Proposició del grup municipal MÉS relativa a estat i manteniment de les escoles públiques (843/2013).

Es proposa, dictaminat desfavorablement per la Comissió de Serveis a la Ciutadania,

El Ple de l'Ajuntament de Palma insta a la Regidoria d'Educació i a la Conselleria d'Educació a solucionar aquestes deficiències de forma immediata temporalitzant-les durant aquest curs escolar".

ALTERNATIVA DEL PP (881/2013)

1. El Ple de l'Ajuntament de Palma insta a la Regidoria d'Educació, Família, Majors i Immigració a seguir solucionant les deficiències de manteniment que presenten els CEIP de Palma a la major brevetat possible i segons disponibilitat pressupostària.
2. El Ple de l'Ajuntament de Palma insta a la Conselleria d'Educació, Cultura i Universitats a solucionar les deficiències d'inversió que presenten els CEIP de Palma, temporalitzant-les i fer-les públiques segons grau de necessitat tal i com indica l'informe remés per la Regidoria d'Educació, Família Majors i Immigració en data 22 d'octubre de 2013 tant a la DG de Planificació, Infraestructures Educatives i Recursos Humans de la Conselleria D'Educació, Cultura i Universitats com a l'IBISEC, elaborat per la Unitat Tècnica d'Escoles del Departament d'Infraestructures a la major brevetat possible i segons disponibilitat pressupostària.

S'APROVA per unanimitat l'alternativa 881/2013, per tant, la proposició 843/2013 no passa a votació.

Quan són les 15.55 h. surt el Sr. Batle.

42. Proposició del grup municipal MÉS relativa a Palma solidària: fons mallorquí de cooperació (848/2013).

Es proposa dictaminat desfavorablement per la Comissió de Serveis a la Ciutadania

El Ple de l'Ajuntament de Palma insta a l'equip de govern a destinar immediatament per l'any 2014 una aportació de 50.000 € al Fons Mallorquí de Cooperació".

ES REBUTJA per 16 vots en contra (PP) i 11 a favor (PSIB-PSOE i MÉS).

46. Proposició del grup municipal PSIB-PSOE relativa al projecte de Llei de seguretat ciutadana (863/2013).

Es proposa la transaccional dictaminada favorablement per la Comissió de Serveis a la Ciutadania,

1. El Ple de l'Ajuntament de Palma insta al govern de l'estat a renunciar a la tramitació de la Llei de Seguretat Ciutadana i a recuperar el diàleg polític amb la resta de partits i amb la societat.

ES REBUTJA per 16 vots en contra (PP) i 11 a favor (PSIB-PSOE i MÉS).

Quan són les 16.31 h. el Sr. Batle es reincorpora a la reunió.

48. Proposició del Grup Municipal PSIB-PSOE relativa a l'empresa municipal EMAYA (844/2013).

Es proposa, dictaminat desfavorablement per la Comissió de Comptes, Economia i Recursos Humans,

1.- El Ple de l'Ajuntament de Palma insta a l'equip de govern municipal a aturar la campanya de desprestigi en contra dels treballadors d'Emaya, iniciada pel president de l'empresa des del principi de la legislatura i a negociar amb els representants dels treballadors qualssevol modificació de les condicions laborals del treballadors de l'empresa tal i com obliga la llei.

2.- El Ple de l'Ajuntament de Palma insta a l'equip de govern municipal a negociar amb els representants dels treballadors d'Emaya fins que es trobi una solució a l'amenaça de vaga feta en el plenari de novembre.

Es fa votació separada,

El punt 1, es REBUTJA per 17 vots en contra i 11 a favor (PSIB-PSOE i MÉS).

El punt 2, S'APROVA per unanimitat.

50. Proposició del Grup Municipal MÉS relativa al desenvolupament del sistema tarifari integrat (842/2013).

Es proposa, dictaminat desfavorablement per la Comissió de Comptes, Economia i Recursos Humans,

Ple de l'Ajuntament de Palma insta a la regidoria de Mobilitat a desenvolupar el Conveni entre Govern i Ajuntament de 28 de març de 2011 i dur a terme el procés d'integració tarifària entre l'EMT i el CTM, complint així les directrius del PDST i fent possible que els usuaris se puguin

desplaçar per tota la xarxa del sistema de transport públic de Mallorca amb una única targeta de transports.

SOBRE LA TAULA.

54. Sol·licitud de compareixença del regidor d'Urbanisme per tal d'explicar la modificació puntual del PGOU que promou l'actual equip de Govern i que premetrà el desenvolupament de cinc noves urbanitzacions de sòl residencial i per donar compte dels informes, estudis i autoritzacions que han permès iniciar les obres d'urbanització de la zona humida de Ses Fontanelles (871/2013)

Es sol·licita:

Compareixença del regidor d'Urbanisme, Sr. Jesús Valls Flores, per explicar la modificació puntual del Pla General d'Ordenació Urbana de Palma, que promou l'actual equip de govern i que premetrà el desenvolupament de cinc noves urbanitzacions de sòl residencial, i per donar compte dels informes, estudis i autoritzacions que han permès iniciar les obres d'urbanització de la zona humida de Ses Fontanelles”.

COMPAREIX el Sr. Valls.

55. Pregunta Oral del Grup Municipal PSIB-PSOE relativa a la inspecció tècnica d'edificis (872/2013).

Es demana:

1. Quants d'immobles del període 1941-1950, resten pendents a data d'avui de presentar l'ITE?
2. Quants i quins edificis de titularitat municipal resten pendents de passar l'ITE?
3. Del total d'edificis que ja han presentat l'ITE al Registre Municipal des de la seva vigència, quantes són FAVORABLES? Presentar l'ITE si aquest informe no és favorable, no garanteix la seguretat del nostre parc immobiliari.
4. De les notificacions de sancions que assegura el regidor d'Urbanisme haver imposat, quin és el nombre d'infractors que han pagat la seva sanció?

CONTESTADA pel Sr. Valls

F.O.D. 1.- Moció del Grup Municipal PSIB-PSOE relativa als mediadors de convivència (876/2013).

Prèvia votació de la urgència que s'aprova per unanimitat, es proposa:

El ple de l'Ajuntament de Palma insta a l'equip de govern a anul·lar l'acord d'extinció dels contractes dels mediadors de convivència que treballen als barris de Palma a través de Palma Activa, i a dotar amb pressupost el programa per a l'any 2014.

ES REBUTJA per 17 vots en contra (PP) i 11 a favor (PSIB-PSOE i MÉS).

F.O.D. 2.- Canvi de representant del Grup Municipal Popular a la Comissió del Ple de Queixes i Suggestiments.

Prèvia votació de la urgència que s'aprova per unanimitat, es proposa:

Com a Portaveu del Grup Municipal Popular mitjançant Decret núm. 7/2013, us proposam el canvi de representant a la Comissió del Ple de Queixes i Suggeriments de la que la Sra. Ana Ferriol Font formava part, i a partir del moment d'aquest escrit serà la Sra. Irene San Gil López la representant del Grup Municipal Popular al seu lloc.

S'APROVA per 17 vots a favor (PP) i 11 abstencions (PSIB-PSOE i MÉS).

F.O.D. 3. Donar compte de la no acceptació de la Medalla d'Or de la Ciutat al Sr. Ferran Cano Darder.

Prèvia votació de la urgència que s'aprova per unanimitat, el Ple de l'Ajuntament es dóna per assabentat:

Al Ple de 28 de novembre de 2013 es va aprovar per unanimitat dels membres presents (24 vots a favor dels grups municipals PP i PSIB-PSOE), amb absència dels tres regidors del grup municipal MÉS i amb el quòrum establert de la majoria de 4/5 exigida, la ratificació del veredict favorable emès pel Jurat constituït per a resoldre l'expedient per a la concessió de la concessió de la Medalla d'Or de la Ciutat al Sr. Ferran Cano Darder, per la seva trajectòria professional dins el món de les arts i de la cultura.

El 13 de desembre de 2013 va tenir entrada al Registre General de l'Ajuntament amb núm. 102.964- Doc. Núm. 248.113, escrit del Sr. Ferran Cano Darder que diu el següent:

“Excm. Sr. Mateu Isern, Batle de Palma.

Degut a l'oposició democràtica i d'identitat del partit que ens governa i que patim molts dels mallorquins en aquests darrers mesos amb retallades en sanitat, en educació, en assistència a gent depenent, Decrets Llei, Llei de Símbols, l'aprovació que les Balears no son part de cap país català, és a dir, aquest menyspreu rotund i absolut cap a la nostra cultura i la nostra llengua, fa que no pugui acceptar, per pròpies conviccions i per consciència, aquesta medalla que se m'ha concedit per part de l'Ajuntament de Palma.

Per coherència, i defensant les meves idees, voldria també refusar el Premi Ramon Llull que em fou concedit; un Ramon Llull, fill de pares barcelonins i nascut a Mallorca conquerida abans per Jaume I.

En qualssevol cas, voldria agrair a totes les persones que m'han donat suport al llarg de tots aquests anys com a galerista, i a les que m'han triat per honorar-me amb llurs guardons. Agraint la seva bona voluntat”

En conseqüència i per això, tota vegada que el Sr. Ferran Cano Darder ha manifestat la no acceptació de la Medalla d'Or i per respectar així la seva voluntat no es procedeix a l'acte de proclamació de la concessió de la mateixa, per la qual cosa:

1. El Ple de l'Ajuntament s'assabenta de la no acceptació de la Medalla d'Or de la Ciutat del Sr. Ferran Cano Darder.

2. Aquesta resolució es comunicarà al Gabinet de Protocol de l'Ajuntament, per al seu coneixement i efectes.

F.O.D. 4.- Moció d'urgència que presenta el grup municipal MÉS relativa a la nova onada de desnonaments (888/2013).

Prèvia votació de la urgència que s'aprova per unanimitat, es proposa:

L'Ajuntament de Palma insta a l'equip de govern a garantir immediatament els recursos necessaris per complir l'acord de "Palma lliure de desnonaments.

S'APROVA per unanimitat.

F.O.D. 5.- Proposta d'aprovació de les instruccions per el funcionament del registre d'interessos i els nous models de declaracions d'activitats i bens patrimonials i declaracions anuals.

Prèvia votació de la urgència que s'aprova per unanimitat, es proposa:

De conformitat amb el que disposa l'article 75.7 de la Llei 7/1985, de 2 d'abril Reguladora de les Bases del Règim Local i articles 22,23,24 i 25 del Reglament Orgànic del Ple de l'Ajuntament de Palma de Mallorca, tots els/les regidors/res han de fer declaració sobre causes de possible incompatibilitat i sobre qualssevol activitat que els proporcionin o pugi proporcionar ingressos econòmics. Han de fer, així mateix, declaració dels seus bens patrimonials.

La Llei 8/2007 de 28 de maig, del Sòl va modificar la Llei 7/1985 abans esmentada, ampliant l'obligació de formular les declaracions als coordinadors generals, directors generals i càrrecs similars amb una altra denominació, entre ells gerents d'organismes públics locals, empreses i funcionaris amb habilitació de caràcter nacional nomenats per lliure designació.

Aquesta normativa remet algunes qüestions a la determinació i regulació que s'efectuï en el futur, per tant, de la falta de concreció actual en molts casos, ha sorgit la necessitat de regular els aspectes que no són objecte d'especificació concreta en la normativa de referència, i d'elaborar un sistema de registre i funcionament del Registre d'Interessos d'aquesta Corporació i la seva publicitat. La recent publicació de la Llei 19/2013 de 9 de desembre de transparència accés a la informació pública i bon govern regula aspectes d'aquesta matèria.

Per això s'ha elaborat aquestes instruccions que responen a la voluntat de disposar d'un instrument que reguli el funcionament i la gestió dels Registres d'interessos que funciona a l'Ajuntament de Palma, de manera que quedin plasmats per escrit els criteris que s'hauran de seguir, tant per a fer les declaracions, com per a inscriure-les en el Registre, com per l'accés a les mateixes i la seva publicitat.

Les declaracions s'han de fer amb els models elaborats per la Secretaria General i aprovats pel Ple, l'ús dels quals es obligatori per normalitzar la documentació i s'incorporen les declaracions anuals de bens patrimonials i d'activitats que seran publicades aquestes darreres a la web municipal.

En base a les disposicions abans esmentades proposo al Ple l'adopció del següent :

ACORD

1. Aprovar les instruccions de funcionament del Registre d'interessos.

2. Aprovar els nous models de declaració sobre activitats i declaracions de béns patrimonials, que s'acompanyen al present acord i que formen part integrant del mateix i les declaracions anuals de bens patrimonials i d'activitats que seran publicades aquestes darreres a la web municipal.

S'APROVA per unanimitat.

F.O.D. 6.- Proposta de subsanació d'error a l'acord de representants de l'Ajuntament de Palma als òrgans de la Fundació de Turisme Palma de Mallorca 365.

Prèvia votació de la urgència que s'aprova per unanimitat, es proposa:

Advertit error en el llistat de representants als òrgans de la Fundació de Turisme de Palma de Mallorca 365 aprovat el Ple a la sessió d'avui, s'ha de rectificar en el següent sentit:

1. Al Patronat: al punt 17 allà on posava la Sra. Sandra Fernández Herranz com a representant, es substitueix per l'Il.lm Sr. Sebastià Sansó Bonet, tinent de batle d'Educació, Família, Majors i Immigració.

2. A la Comissió Executiva: al punt 4, allà on posava a la Sra. Sandra Fernández Herranz com a representant, es substitueix per l'Il.lm. Sr. Sebastià Sansó Bonet, tinent de batle d'Educació, Família, Majors i Immigració.

APROVAT per 16 vots a favor (PP) i 11 abstencions (PSIB-PSOE i MÉS).

PRECS I PREGUNTES

2720P_2013	PSIB-PSOE	ENQUESTES EXTERNES REALITZADES PER L'ÀREA D'URBANISME I HABITATGE.
2721P_2013	PSIB-PSOE	INFORMES EXTERNES QUE HA ENCARREGAT L'ÀREA D'URBANISME I HABITATGE.
2722P_2013	PSIB-PSOE	ESTUDIS EXTERNES QUE HA ENCARREGAT L'ÀREA D'URBANISME I HABITATGE.
2723P_2013	PSIB-PSOE	DICTÀMENS EXTERNES REALITZATS PER L'ÀREA D'URBANISME I HABITATGE.
2724P_2013	PSIB-PSOE	CONTRACTES MENORS SIGNATS PER L'ÀREA D'URBANISME I HABITATGE.
2725P_2013	PSIB-PSOE	ENQUESTES EXTERNES REALITZADES PER L'ÀREA DELEGADA DE SEGURETAT CIUTADANA.
2726P_2013	PSIB-PSOE	INFORMES EXTERNES QUE HA ENCARREGAT L'ÀREA DELEGADA DE SEGURETAT CIUTADANA.
2727P_2013	PSIB-PSOE	ESTUDIS EXTERNES QUE HA ENCARREGAT L'ÀREA DELEGADA DE SEGURETAT CIUTADANA.
2728P_2013	PSIB-PSOE	DICTÀMENS EXTERNES REALITZATS PER L'ÀREA DELEGADA DE SEGURETAT CIUTADANA.
2729P_2013	PSIB-PSOE	CONTRACTES MENORS SIGNATS PER L'ÀREA DE SEGURETAT CIUTADANA.
2730P_2013	PSIB-PSOE	CONVENIS SIGNATS PER LA REGIDORIA DELEGADA DE SEGURETAT CIUTADANA.
2731P_2013	PSIB-PSOE	ENQUESTES EXTERNES REALITZADES PER L'ÀREA DELEGADA DE SANITAT I CONSUM.
2732P_2013	PSIB-PSOE	INFORMES EXTERNES QUE HA ENCARREGAT L'ÀREA DELEGADA DE SANITAT I CONSUM.
2733P_2013	PSIB-PSOE	ESTUDIS EXTERNES QUE HA ENCARREGAT L'ÀREA DELEGADA DE SANITAT I CONSUM.
2734P_2013	PSIB-PSOE	DICTÀMENS EXTERNES REALITZATS PER L'ÀREA DELEGADA DE SANITAT I CONSUM.
2735P_2013	PSIB-PSOE	CONTRACTES MENORS SIGNATS PER L'ÀREA DELEGADA DE SANITAT I CONSUM.
2736P_2013	PSIB-PSOE	ENQUESTES EXTERNES REALITZADES PER L'ÀREA DELEGADA DE MOBILITAT.
2737P_2013	PSIB-PSOE	INFORMES EXTERNES QUE HA ENCARREGAT L'ÀREA DELEGADA DE MOBILITAT.
2738P_2013	PSIB-PSOE	ESTUDIS EXTERNES QUE HA ENCARREGAT L'ÀREA DELEGADA DE MOBILITAT.

2739P_2013	PSIB-PSOE	DICTÀMENS EXTERNS REALITZATS PER L'ÀREA DELEGADA DE MOBILITAT.
2740P_2013	PSIB-PSOE	CONTRACTES MENORS SIGNATS PER L'ÀREA DELEGADA DE MOBILITAT.
2741P_2013	PSIB-PSOE	CONVENIS SIGNATS PER LA REGIDORIA DELEGADA DE MOBILITAT.
2742P_2013	PSIB-PSOE	ENQUESTES EXTERNES REALITZADES PER L'ÀREA DE MEDI AMBIENT, INFRAESTRUCTURES I COORDINACIÓ TERRITORIAL
2743P_2013	PSIB-PSOE	ESTUDIS EXTERNS QUE HA ENCARREGAT L'ÀREA DE MEDI AMBIENT, INFRAESTRUCTURES I COORDINACIÓ TERRITORIAL
2744P_2013	PSIB-PSOE	INFORMES EXTERNS QUE HA ENCARREGAT L'ÀREA DE MEDI AMBIENT, INFRAESTRUCTURES I COORDINACIÓ TERRITORIAL
2745P_2013	PSIB-PSOE	DICTÀMENS EXTERNS REALITZATS PER L'ÀREA DE MEDI AMBIENT, INFRAESTRUCTURES I COORDINACIÓ TERRITORIAL
2746P_2013	PSIB-PSOE	CONTRACTES MENORS SIGNATS PER L'ÀREA DE MEDI AMBIENT, INFRAESTRUCTURES I COORDINACIÓ TERRITORIAL
2747P_2013	PSIB-PSOE	ENQUESTES EXTERNES REALITZADES PER L'ÀREA D'ECONOMIA, HISENDA I INNOVACIÓ.
2748P_2013	PSIB-PSOE	INFORMES EXTERNS QUE HA ENCARREGAT L'ÀREA D'ECONOMIA, HISENDA I INNOVACIÓ.
2749P_2013	PSIB-PSOE	ESTUDIS EXTERNS QUE HA ENCARREGAT L'ÀREA D'ECONOMIA, HISENDA I INNOVACIÓ.
2750P_2013	PSIB-PSOE	DICTÀMENS EXTERNS REALITZATS PER L'ÀREA D'ECONOMIA, HISENDA I INNOVACIÓ
2751P_2013	PSIB-PSOE	CONTRACTES MENORS SIGNATS PER L'ÀREA D'ECONOMIA, HISENDA I INNOVACIÓ.
2752P_2013	PSIB-PSOE	ENQUESTES EXTERNES REALITZADES PER L'ÀREA DE FUNCIÓ PÚBLICA I GOVERN INTERIOR.
2753P_2013	PSIB-PSOE	INFORMES EXTERNS QUE HA ENCARREGAT L'ÀREA DE FUNCIÓ PÚBLICA I GOVERN INTERIOR.
2754P_2013	PSIB-PSOE	ESTUDIS EXTERNS QUE HA ENCARREGAT L'ÀREA DE FUNCIÓ PÚBLICA I GOVERN INTERIOR.
2755P_2013	PSIB-PSOE	DICTÀMENS EXTERNS REALITZATS PER L'ÀREA DE FUNCIÓ PÚBLICA I GOVERN INTERIOR.
2756P_2013	PSIB-PSOE	CONTRACTES MENORS SIGNATS PER L'ÀREA DE FUNCIÓ PÚBLICA I GOVERN INTERIOR.
2757P_2013	PSIB-PSOE	ENQUESTES EXTERNES REALITZADES PER L'ÀREA D'EDUCACIÓ, FAMÍLIA, MAJORS I IMMIGRACIÓ
2758P_2013	PSIB-PSOE	INFORMES EXTERNS QUE HA ENCARREGAT L'ÀREA D'EDUCACIÓ, FAMÍLIA, MAJORS I IMMIGRACIÓ
2759P_2013	PSIB-PSOE	ESTUDIS EXTERNS QUE HA ENCARREGAT L'ÀREA D'EDUCACIÓ, FAMÍLIA, MAJORS I IMMIGRACIÓ
2760P_2013	PSIB-PSOE	DICTÀMENS EXTERNS REALITZATS PER L'ÀREA D'EDUCACIÓ, FAMÍLIA, MAJORS I IMMIGRACIÓ
2761P_2013	PSIB-PSOE	CONTRACTES MENORS SIGNATS PER L'ÀREA D'EDUCACIÓ, FAMÍLIA, MAJORS I IMMIGRACIÓ
2762P_2013	PSIB-PSOE	ENQUESTES EXTERNES REALITZADES PER L'ÀREA DE CULTURA I ESPORTS.
2763P_2013	PSIB-PSOE	INFORMES EXTERNS QUE HA ENCARREGAT L'ÀREA DE CULTURA I ESPORTS.
2764P_2013	PSIB-PSOE	ESTUDIS EXTERNS QUE HA ENCARREGAT L'ÀREA DE CULTURA I ESPORTS.
2765P_2013	PSIB-PSOE	DICTÀMENS EXTERNS REALITZATS PER L'ÀREA DE CULTURA I ESPORTS.
2766P_2013	PSIB-PSOE	CONTRACTES MENORS SIGNATS PER L'ÀREA DE CULTURA I ESPORTS
2767P_2013	PSIB-PSOE	ENQUESTES EXTERNES REALITZADES PER L'ÀREA DE COORDINACIÓ MUNICIPAL I TURISME.
2768P_2013	PSIB-PSOE	INFORMES EXTERNS QUE HA ENCARREGAT L'ÀREA DE TURISME I COORDINACIÓ MUNICIPAL
2769P_2013	PSIB-PSOE	ESTUDIS EXTERNS QUE HA ENCARREGAT L'ÀREA DE TURISME I COORDINACIÓ MUNICIPAL
2770P_2013	PSIB-PSOE	DICTÀMENS EXTERNS REALITZATS PER L'ÀREA DE TURISME I COORDINACIÓ MUNICIPAL
2771P_2013	PSIB-PSOE	CONTRACTES MENORS SIGNATS PER L'ÀREA DE TURISME I COORDINACIÓ MUNICIPAL

2772P_2013	PSIB-PSOE	ENQUESTES EXTERNES REALITZADES PER L'ÀREA DE COMERÇ, TREBALL, JOVENTUT I PARTICIPACIÓ
2773P_2013	PSIB-PSOE	INFORMES EXTERNES QUE HA ENCARREGAT L'ÀREA DE COMERÇ, TREBALL, JOVENTUT I PARTICIPACIÓ
2774P_2013	PSIB-PSOE	ESTUDIS EXTERNES QUE HA ENCARREGAT L'ÀREA DE COMERÇ, TREBALL, JOVENTUT I PARTICIPACIÓ
2775P_2013	PSIB-PSOE	DICTÀMENS EXTERNES REALITZATS PER L'ÀREA DE COMERÇ, TREBALL, JOVENTUT I PARTICIPACIÓ
2776P_2013	PSIB-PSOE	CONTRACTES MENORS SIGNATS PER L'ÀREA DE COMERÇ, TREBALL, JOVENTUT I PARTICIPACIÓ
2777P_2013	PSIB-PSOE	INFORMES EXTERNES QUE HA ENCARREGAT L'ÀREA DELEGADA DE BENESTAR SOCIAL I IGUALTAT.
2778P_2013	PSIB-PSOE	ENQUESTES EXTERNES REALITZADES PER L'ÀREA DELEGADA DE BENESTAR SOCIAL I IGUALTAT.
2779P_2013	PSIB-PSOE	ESTUDIS EXTERNES QUE HA ENCARREGAT L'ÀREA DELEGADA DE BENESTAR SOCIAL I IGUALTAT.
2780P_2013	PSIB-PSOE	DICTÀMENS EXTERNES REALITZATS PER L'ÀREA DELEGADA DE BENESTAR SOCIAL I IGUALTAT.
2781P_2013	PSIB-PSOE	CONTRACTES MENORS SIGNATS PER L'ÀREA DELEGADA DE BENESTAR SOCIAL I IGUALTAT.
2782P_2013	PSIB-PSOE	ENQUESTES EXTERNES REALITZADES PEL CONSORCI URBANÍSTIC PLATJA DE PALMA.
2783P_2013	PSIB-PSOE	ALTES I BAIXES DE TREBALLADORS DEL CONSORCI URBANÍSTIC PLATJA DE PALMA.
2784P_2013	PSIB-PSOE	ACOMIADAMENTS EFECTUATS PEL CONSORCI URBANÍSTIC PLATJA DE PALMA
2785P_2013	PSIB-PSOE	ESTAT D'EXECUCIÓ DE COMPTES I INGRESSOS DEL CONSORCI URBANÍSTIC PLATJA DE PALMA.
2786P_2013	PSIB-PSOE	INFORMES EXTERNES QUE HA ENCARREGAT EL CONSORCI URBANÍSTIC PLATJA DE PALMA.
2787P_2013	PSIB-PSOE	ESTUDIS EXTERNES QUE HA ENCARREGAT EL CONSORCI URBANÍSTIC PLATJA DE PALMA.
2788P_2013	PSIB-PSOE	DICTÀMENS EXTERNES REALITZATS PEL CONSORCI URBANÍSTIC PLATJA DE PALMA.
2789P_2013	PSIB-PSOE	CONTRACTES MENORS SIGNATS PEL CONSORCI URBANÍSTIC PLATJA DE PALMA.
2790P_2013	PSIB-PSOE	NOVES INCORPORACIONS AL CONSORCI URBANÍSTIC PLATJA DE PALMA.
2791P_2013	PSIB-PSOE	ENQUESTES EXTERNES REALITZADES PER L'EMPRESA FUNERÀRIA MUNICIPAL, S. A.
2792P_2013	PSIB-PSOE	ALTES I BAIXES DE TREBALLADORS A L'EMPRESA FUNERÀRIA MUNICIPAL, S.A.
2793P_2013	PSIB-PSOE	ACOMIADAMENTS EFECTUATS A L'EMPRESA FUNERÀRIA MUNICIPAL, S.A.
2794P_2013	PSIB-PSOE	ESTAT D'EXECUCIÓ DE COMPTES DE L'EMPRESA DE FUNERÀRIA MUNICIPAL, S.A.
2795P_2013	PSIB-PSOE	INFORMES EXTERNES QUE HA ENCARREGAT L'EMPRESA FUNERÀRIA MUNICIPAL, S.A.
2796P_2013	PSIB-PSOE	ESTUDIS EXTERNES QUE HA ENCARREGAT L'EMPRESA FUNERÀRIA MUNICIPAL, S. A.
2797P_2013	PSIB-PSOE	DICTÀMENS EXTERNES REALITZATS PER L'EMPRESA FUNERÀRIA MUNICIPAL, S.A.
2798P_2013	PSIB-PSOE	CONTRACTES MENORS SIGNATS PER L'EMPRESA FUNERÀRIA MUNICIPAL, S. A.
2799P_2013	PSIB-PSOE	NOVES INCORPORACIONS A L'EMPRESA FUNERÀRIA MUNICIPAL, S.A.
2800P_2013	PSIB-PSOE	ENQUESTES EXTERNES REALITZADES PER L'EMPRESA MUNICIPAL EMAYA.
2801P_2013	PSIB-PSOE	ALTES I BAIXES DE TREBALLADORS A EMAYA.
2802P_2013	PSIB-PSOE	ACOMIADAMENTS EFECTUATS A L'EMPRESA MUNICIPAL EMAYA.
2803P_2013	PSIB-PSOE	ESTAT D'EXECUCIÓ DE COMPTES D'INGRESSOS I DESPESES DE L'EMPRESA MUNICIPAL EMAYA.
2804P_2013	PSIB-PSOE	INFORMES EXTERNES QUE HA ENCARREGAT LA EMPRESA MUNICIPAL EMAYA.
2805P_2013	PSIB-PSOE	ESTUDIS EXTERNES QUE HA ENCARREGAT L'EMPRESA MUNICIPAL EMAYA.
2806P_2013	PSIB-PSOE	DICTÀMENS EXTERNES REALITZATS PER L'EMPRESA MUNICIPAL EMAYA
2807P_2013	PSIB-PSOE	CONTRACTES MENORS SIGNATS PER L'EMPRESA MUNICIPAL EMAYA.
2808P_2013	PSIB-PSOE	NOVES INCORPORACIONS A L'EMPRESA MUNICIPAL EMAYA.
2809P_2013	PSIB-PSOE	ENQUESTES EXTERNES REALITZADES PER L'EMT.
2810P_2013	PSIB-PSOE	ALTES I BAIXES DE TREBALLADORS A L'EMT.

2811P_2013	PSIB-PSOE	ACOMIADAMENTS EFECTUATS A L'EMT.
2812P_2013	PSIB-PSOE	ESTAT D'EXECUCIÓ DE COMPTES D'INGRESSOS I DESPESES DE L'EMT.
2813P_2013	PSIB-PSOE	INFORMES EXTERNS QUE HA ENCARREGAT L'EMT.
2814P_2013	PSIB-PSOE	ESTUDIS EXTERNS QUE HA ENCARREGAT L'EMT.
2815P_2013	PSIB-PSOE	DICTÀMENS EXTERNS REALITZATS PER L'EMT.
2816P_2013	PSIB-PSOE	CONTRACTES MENORS SIGNATS PER L' EMT.
2817P_2013	PSIB-PSOE	NOVES INCORPORACIONS A L'EMT.
2818P_2013	PSIB-PSOE	CONVENIS SIGNATS PER L'EMT.
2819P_2013	PSIB-PSOE	ESTADÍSTIQUES MENSUALS D'USUARIS DE L'EMT.
2820P_2013	PSIB-PSOE	ENQUESTES EXTERNES REALITZADES PER L'INSTITUT MUNICIPAL D'ESPORTS.
2821P_2013	PSIB-PSOE	ALTES I BAIXES DE TREBALLADORS A L'INSTITUT MUNICIPAL D'ESPORTS.
2822P_2013	PSIB-PSOE	ACOMIADAMENTS EFECTUATS A L'INSTITUT MUNICIPAL D'ESPORTS.
2823P_2013	PSIB-PSOE	ESTAT D'EXECUCIÓ DE COMPTES D'INGRESSOS I DESPESES DE L'INSTITUT MUNICIPAL D'ESPORTS.
2824P_2013	PSIB-PSOE	INFORMES EXTERNS QUE HA ENCARREGAT L'INSTITUT MUNICIPAL D'ESPORTS.
2825P_2013	PSIB-PSOE	ESTUDIS EXTERNS QUE HA ENCARREGAT L'INSTITUT MUNICIPAL D'ESPORTS.
2826P_2013	PSIB-PSOE	DICTÀMENS EXTERNS REALITZATS PER L'INSTITUT MUNICIPAL D'ESPORTS.
2827P_2013	PSIB-PSOE	CONTRACTES MENORS SIGNATS PER L'INSTITUT MUNICIPAL D'ESPORTS.
2828P_2013	PSIB-PSOE	NOVES INCORPORACIONS A L'INSTITUT MUNICIPAL D'ESPORTS.
2829P_2013	PSIB-PSOE	ENQUESTES EXTERNES REALITZADES PER EL PATRONAT MUNICIPAL D'ESCOLETES D'INFANTS.
2830P_2013	PSIB-PSOE	ALTES I BAIXES DE TREBALLADORS AL PATRONAT MUNICIPAL D'ESCOLETES D'INFANTS.
2831P_2013	PSIB-PSOE	ACOMIADAMENTS EFECTUATS AL PATRONAT MUNICIPAL D'ESCOLETES D'INFANTS
2832P_2013	PSIB-PSOE	ESTAT D'EXECUCIÓ DE COMPTES DEL PATRONAT MUNICIPAL D'ESCOLETES D'INFANTS.
2833P_2013	PSIB-PSOE	INFORMES EXTERNS QUE HA ENCARREGAT EL PATRONAT MUNICIPAL D'ESCOLETES D'INFANTS .
2834P_2013	PSIB-PSOE	ESTUDIS EXTERNS QUE HA ENCARREGAT EL PATRONAT MUNICIPAL D'ESCOLETES D'INFANTS.
2835P_2013	PSIB-PSOE	DICTÀMENS EXTERNS REALITZATS PER EL PATRONAT MUNICIPAL D'ESCOLETES D'INFANTS.
2836P_2013	PSIB-PSOE	CONTRACTES MENORS SIGNATS PER EL PATRONAT MUNICIPAL D'ESCOLETES D'INFANTS.
2837P_2013	PSIB-PSOE	NOVES INCORPORACIONS AL PATRONAT MUNICIPAL D'ESCOLETES D'INFANTS.
2838P_2013	PSIB-PSOE	ENQUESTES EXTERNES REALITZADES PEL PATRONAT MUNICIPAL DE L'HABITATGE.
2839P_2013	PSIB-PSOE	ALTES I BAIXES DE TREBALLADORS AL PATRONAT MUNICIPAL DE L'HABITATGE.
2840P_2013	PSIB-PSOE	ACOMIADAMENTS EFECTUATS AL PATRONAT MUNICIPAL DE L'HABITATGE.
2841P_2013	PSIB-PSOE	ESTAT D'EXECUCIÓ DE COMPTES DEL PATRONAT MUNICIPAL DE L'HABITATGE.
2842P_2013	PSIB-PSOE	INFORMES EXTERNS QUE HA ENCARREGAT EL PATRONAT MUNICIPAL DE L'HABITATGE.
2843P_2013	PSIB-PSOE	ESTUDIS EXTERNS QUE HA ENCARREGAT EL PATRONAT MUNICIPAL DE L'HABITATGE.
2844P_2013	PSIB-PSOE	DICTÀMENS EXTERNS REALITZATS PER EL PATRONAT MUNICIPAL DE L'HABITATGE.
2845P_2013	PSIB-PSOE	CONTRACTES MENORS SIGNATS PER EL PATRONAT MUNICIPAL DE L'HABITATGE.
2846P_2013	PSIB-PSOE	NOVES INCORPORACIONS AL PATRONAT MUNICIPAL DE L'HABITATGE.
2847P_2013	PSIB-PSOE	ENQUESTES EXTERNES REALITZADES PER PALMAACTIVA.
2848P_2013	PSIB-PSOE	ALTES I BAIXES DE TREBALLADORS DE PALMAACTIVA.
2849P_2013	PSIB-PSOE	ESTAT D'EXECUCIÓ DE COMPTES D'INGRESSOS I DESPESES DE PALMAACTIVA.
2850P_2013	PSIB-PSOE	INFORMES EXTERNS QUE HA ENCARREGAT PALMAACTIVA.
2851P_2013	PSIB-PSOE	ESTUDIS EXTERNS QUE HA ENCARREGAT PALMAACTIVA.
2852P_2013	PSIB-PSOE	DICTÀMENS EXTERNS REALITZATS PER PALMAACTIVA.
2853P_2013	PSIB-PSOE	CONTRACTES MENORS SIGNATS PER PALMAACTIVA.
2854P_2013	PSIB-PSOE	NOVES INCORPORACIONS A PALMAACTIVA.
2855P_2013	PSIB-PSOE	ENQUESTES EXTERNES REALITZADES PER LA FUNDACIÓ ES BALUARD.

2856P_2013	PSIB-PSOE	ALTES I BAIXES DE TREBALLADORS A LA FUNDACIÓ ES BALUARD.
2857P_2013	PSIB-PSOE	ACOMIADAMENTS EFECTUATS A LA FUNDACIÓ ES BALUARD.
2858P_2013	PSIB-PSOE	ESTAT D'EXECUCIÓ DE COMPTES D'INGRESSOS I DESPESES DE LA FUNDACIÓ ES BALUARD.
2859P_2013	PSIB-PSOE	INFORMES EXTERNS QUE HA ENCARREGAT LA FUNDACIÓ ES BALUARD.
2860P_2013	PSIB-PSOE	ESTUDIS EXTERNS QUE HA ENCARREGAT LA FUNDACIÓ ES BALUARD.
2861P_2013	PSIB-PSOE	DICTÀMENS EXTERNS REALITZATS PER LA FUNDACIÓ ES BALUARD.
2862P_2013	PSIB-PSOE	CONTRACTES MENORS SIGNATS PER LA FUNDACIÓ ES BALUARD.
2863P_2013	PSIB-PSOE	NOVES INCORPORACIONS A LA FUNDACIÓ ES BALUARD.
2864P_2013	PSIB-PSOE	ENQUESTES EXTERNES REALITZADES PEL CONSORCI MUSEU D'ART MODERN I CONTEMPORANI.
2865P_2013	PSIB-PSOE	ESTAT D'EXECUCIÓ DE COMPTES D'INGRESSOS I DESPESES DEL CONSORCI MUSEU D'ART MODERN I CONTEMPORANI.
2866P_2013	PSIB-PSOE	INFORMES EXTERNS QUE HA ENCARREGAT EL CONSORCI MUSEU D'ART MODERN I CONTEMPORANI.
2867P_2013	PSIB-PSOE	ESTUDIS EXTERNS QUE HA ENCARREGAT EL CONSORCI MUSEU D'ART MODERN I CONTEMPORANI.
2868P_2013	PSIB-PSOE	DICTÀMENS EXTERNS REALITZATS PEL CONSORCI MUSEU D'ART MODERN I CONTEMPORANI.
2869P_2013	PSIB-PSOE	CONTRACTES MENORS SIGNATS PEL CONSORCI MUSEU D'ART MODERN I CONTEMPORANI.
2870P_2013	PSIB-PSOE	ENQUESTES EXTERNES REALITZADES PER LA FUNDACIÓ CASALS D'ART I ESPAIS EXPOSITIUS DE PALMA.
2871P_2013	PSIB-PSOE	ALTES I BAIXES DE TREBALLADORS A LA FUNDACIÓ CASALS D'ARTS I ESPAIS EXPOSITIUS DE PALMA.
2872P_2013	PSIB-PSOE	ACOMIADAMENTS EFECTUATS A LA FUNDACIÓ CASALS D'ARTS I ESPAIS EXPOSITIUS DE PALMA.
2873P_2013	PSIB-PSOE	ESTAT D'EXECUCIÓ DE COMPTES D'INGRESSOS I DESPESES DE LA FUNDACIÓ CASALS D'ARTS I ESPAIS EXPOSITIUS DE PALMA.
2874P_2013	PSIB-PSOE	INFORMES EXTERNS QUE HA ENCARREGAT LA FUNDACIÓ CASALS D'ART I ESPAIS EXPOSITIUS DE PALMA.
2875P_2013	PSIB-PSOE	ESTUDIS EXTERNS QUE HA ENCARREGAT LA FUNDACIÓ CASALS D'ARTS I ESPAIS EXPOSITIUS DE PALMA.
2876P_2013	PSIB-PSOE	DICTÀMENS EXTERNS REALITZATS PER LA FUNDACIÓ CASALS D'ART I ESPAIS EXPOSITIUS DE PALMA.
2877P_2013	PSIB-PSOE	CONTRACTES MENORS SIGNATS PER LA FUNDACIÓ CASALS D'ART I ESPAIS EXPOSITIUS DE PALMA.
2878P_2013	PSIB-PSOE	NOVES INCORPORACIONS A LA FUNDACIÓ CASALS D'ARTS I ESPAIS EXPOSITIUS DE PALMA.
2879P_2013	PSIB-PSOE	ENQUESTES EXTERNES REALITZADES PER LA FUNDACIÓ TURISME PALMA 365.
2880P_2013	PSIB-PSOE	ALTES I BAIXES DE TREBALLADORS DE LA FUNDACIÓ TURISME PALMA 365.
2881P_2013	PSIB-PSOE	ESTAT D'EXECUCIÓ DE COMPTES D'INGRESSOS I DESPESES DE LA FUNDACIÓ TURISME PALMA 365.
2882P_2013	PSIB-PSOE	INFORMES EXTERNS QUE HA ENCARREGAT LA FUNDACIÓ TURISME PALMA 365.
2883P_2013	PSIB-PSOE	ESTUDIS EXTERNS QUE HA ENCARREGAT LA FUNDACIÓ TURISME PALMA 365.
2884P_2013	PSIB-PSOE	DICTÀMENS EXTERNS REALITZATS PER LA FUNDACIÓ TURISME PALMA 365.
2885P_2013	PSIB-PSOE	CONTRACTES MENORS SIGNATS PER LA FUNDACIÓ TURISME PALMA 365.
2886P_2013	PSIB-PSOE	ENQUESTES EXTERNES REALITZADES PER L'INSTITUT MUNICIPAL D'INFORMÀTICA.
2887P_2013	PSIB-PSOE	ALTES I BAIXES DE TREBALLADORS A L'INSTITUT MUNICIPAL D'INFORMÀTICA.
2888P_2013	PSIB-PSOE	ACOMIADAMENTS EFECTUATS A L'INSTITUT MUNICIPAL D'INFORMÀTICA.
2889P_2013	PSIB-PSOE	ESTAT D'EXECUCIÓ DE COMPTES D'INGRESSOS I DESPESES DE L'INSTITUT MUNICIPAL D'INFORMÀTICA.
2890P_2013	PSIB-PSOE	INFORMES EXTERNS QUE HA ENCARREGAT L'INSTITUT MUNICIPAL D'INFORMÀTICA.

2891P_2013	PSIB-PSOE	ESTUDIS EXTERNS QUE HA ENCARREGAT L'INSTITUT MUNICIPAL D'INFORMÀTICA.
2892P_2013	PSIB-PSOE	DICTÀMENS EXTERNS REALITZATS PER L'INSTITUT MUNICIPAL D'INFORMÀTICA.
2893P_2013	PSIB-PSOE	CONTRACTES MENORS SIGNATS PER L'INSTITUT MUNICIPAL D'INFORMÀTICA.
2894P_2013	PSIB-PSOE	NOVES INCORPORACIONS A L'INSTITUT MUNICIPAL D'INFORMÀTICA.
2895P_2013	PSIB-PSOE	CONVENIS SIGNATS PER L'INSTITUT MUNICIPAL D'INFORMÀTICA.
2896P_2013	PSIB-PSOE	AVANTPROJECTES, PROJECTES BÀSICS I PROJECTES D'EXECUCIÓ ENCARREGATS PER L'INSTITUT MUNICIPAL D'INFORMÀTICA.
2897P_2013	PSIB-PSOE	ENQUESTES EXTERNES REALITZADES PER LA SOCIETAT MUNICIPAL D'APARCAMENTS I PROJECTES, S.A.
2898P_2013	PSIB-PSOE	ALTES I BAIXES DE TREBALLADORS A LA SOCIETAT MUNICIPAL D'APARCAMENTS I PROJECTES, S.A.
2899P_2013	PSIB-PSOE	ACOMIADAMENTS EFECTUATS A LA SOCIETAT MUNICIPAL D'APARCAMENTS I PROJECTES, S.A.
2900P_2013	PSIB-PSOE	ESTAT D'EXECUCIÓ DE COMPTES D'INGRESSOS I DESPESES DE LA SOCIETAT MUNICIPAL D'APARCAMENTS I PROJECTES, S.A.
2901P_2013	PSIB-PSOE	INFORMES EXTERNS QUE HA ENCARREGAT LA SOCIETAT MUNICIPAL D'APARCAMENTS I PROJECTES, S.A.
2902P_2013	PSIB-PSOE	ESTUDIS EXTERNS QUE HA ENCARREGAT LA SOCIETAT MUNICIPAL D'APARCAMENTS I PROJECTES, S.A.
2903P_2013	PSIB-PSOE	DICTÀMENS EXTERNS REALITZATS PER LA SOCIETAT MUNICIPAL D'APARCAMENTS I PROJECTES, SA.
2904P_2013	PSIB-PSOE	CONTRACTES MENORS SIGNATS PER LA SOCIETAT MUNICIPAL D'APARCAMENTS I PROJECTES, S.A.
2905P_2013	PSIB-PSOE	NOVES INCORPORACIONS A LA SOCIETAT MUNICIPAL D'APARCAMENTS I PROJECTES, S.A.
2906P_2013	PSIB-PSOE	CONVENIS SIGNATS PER LA SOCIETAT MUNICIPAL D'APARCAMENTS I PROJECTES, S.A.
2907P_2013	PSIB-PSOE	ENQUESTES EXTERNES REALITZADES PER L'EMPRESA MERCAPALMA, S.A.
2908P_2013	PSIB-PSOE	ALTES I BAIXES DE TREBALLADORS A L'EMPRESA MERCAPALMA, S.A.
2909P_2013	PSIB-PSOE	ACOMIADAMENTS EFECTUATS A L'EMPRESA MERCAPALMA, S.A.
2910P_2013	PSIB-PSOE	ESTAT D'EXECUCIÓ DE COMPTES D'INGRESSOS I DESPESES DE L'EMPRESA MERCAPALMA, S.A.
2911P_2013	PSIB-PSOE	INFORMES EXTERNS QUE HA ENCARREGAT L'EMPRESA MERCAPALMA, S.A.
2912P_2013	PSIB-PSOE	ESTUDIS EXTERNS QUE HA ENCARREGAT L'EMPRESA MERCAPALMA, S.A.
2913P_2013	PSIB-PSOE	DICTÀMENS EXTERNS REALITZATS PER L'EMPRESA MERCAPALMA, S.A.
2914P_2013	PSIB-PSOE	CONTRACTES MENORS SIGNATS PER L'EMPRESA MERCAPALMA, S.A.
2915P_2013	PSIB-PSOE	NOVES INCORPORACIONS A L'EMPRESA MERCAPALMA, S.A.
2916P_2013	PSIB-PSOE	ENQUESTES EXTERNES REALITZADES PER LA FUNDACIÓ PILAR I JOAN MIRÓ.
2917P_2013	PSIB-PSOE	ALTES I BAIXES DE TREBALLADORS A LA FUNDACIÓ PILAR I JOAN MIRÓ.
2918P_2013	PSIB-PSOE	ACOMIADAMENTS EFECTUATS A LA FUNDACIÓ PILAR I JOAN MIRÓ.
2919P_2013	PSIB-PSOE	ESTAT D'EXECUCIÓ DE COMPTES D'INGRESSOS I DESPESES DE LA FUNDACIÓ PILAR I JOAN MIRÓ.
2920P_2013	PSIB-PSOE	INFORMES EXTERNS QUE HA ENCARREGAT LA FUNDACIÓ PILAR I JOAN MIRÓ.
2921P_2013	PSIB-PSOE	ESTUDIS EXTERNS QUE HA ENCARREGAT LA FUNDACIÓ PILAR I JOAN MIRÓ.
2922P_2013	PSIB-PSOE	DICTÀMENS EXTERNS REALITZATS PER LA FUNDACIÓ PILAR I JOAN MIRÓ. .
2923P_2013	PSIB-PSOE	CONTRACTES MENORS SIGNATS PER LA FUNDACIÓ PILAR I JOAN MIRÓ
2924P_2013	PSIB-PSOE	NOVES INCORPORACIONS A LA FUNDACIÓ PILAR I JOAN MIRÓ.
2925P_2013	PSIB-PSOE	ENQUESTES EXTERNES REALITZADES PEL CONSORCI PÚBLIC BALEAR PER A LA MÚSICA.
2926P_2013	PSIB-PSOE	ALTES I BAIXES DE TREBALLADORS AL CONSORCI PÚBLIC BALEAR PER A LA MÚSICA.
2927P_2013	PSIB-PSOE	ACOMIADAMENTS EFECTUATS AL CONSORCI PÚBLIC BALEAR PER A LA MÚSICA.
2928P_2013	PSIB-PSOE	ESTAT D'EXECUCIÓ DE COMPTES D'INGRESSOS I DESPESES DEL CONSORCI PÚBLIC BALEAR PER A LA MÚSICA.

2929P_2013	PSIB-PSOE	INFORMES EXTERNS QUE HA ENCARREGAT AL CONSORCI PÚBLIC BALEARNS PER A LA MÚSICA.
2930P_2013	PSIB-PSOE	ESTUDIS EXTERNS QUE HA ENCARREGAT AL CONSORCI PÚBLIC BALEARNS PER A LA MÚSICA.
2931P_2013	PSIB-PSOE	DICTÀMENS EXTERNS REALITZATS PEL CONSORCI PÚBLIC BALEARNS PER A LA MÚSICA.
2932P_2013	PSIB-PSOE	CONTRACTES MENORS SIGNATS PEL CONSORCI PÚBLIC BALEARNS PER A LA MÚSICA.
2933P_2013	PSIB-PSOE	NOVES INCORPORACIONS AL CONSORCI PÚBLIC BALEARNS PER A LA MÚSICA.
2934P_2013	PSIB-PSOE	ENQUESTES EXTERNES REALITZADES PEL PALAU DE CONGRESSOS, S.A.
2935P_2013	PSIB-PSOE	ALTES I BAIXES DE TREBALLADORS DEL PALAU DE CONGRESSOS, S.A.
2936P_2013	PSIB-PSOE	ACOMIADAMENTS EFECTUATS PEL PALAU DE CONGRESSOS, S.A.
2937P_2013	PSIB-PSOE	ESTAT D'EXECUCIÓ DE COMPTES D'INGRESSOS I DESPESES DEL PALAU DE CONGRESSOS.
2938P_2013	PSIB-PSOE	INFORMES EXTERNS QUE HA ENCARREGAT EL PALAU DE CONGRESSOS, S.A.
2939P_2013	PSIB-PSOE	ESTUDIS EXTERNS QUE HA ENCARREGAT EL PALAU DE CONGRESSOS, S.A.
2940P_2013	PSIB-PSOE	DICTÀMENS EXTERNS REALITZATS PEL PALAU DE CONGRESSOS, S.A.
2941P_2013	PSIB-PSOE	CONTRACTES MENORS SIGNATS PEL PALAU DE CONGRESSOS, S.A.
2942P_2013	PSIB-PSOE	NOVES INCORPORACIONS AL PALAU DE CONGRESSOS.
2943P_2013	PSIB-PSOE	ENQUESTES EXTERNES REALITZADES PEL CONSORCI RIBA.
2944P_2013	PSIB-PSOE	ALTES I BAIXES DE TREBALLADORS AL CONSORCI RIBA.
2945P_2013	PSIB-PSOE	ACOMIADAMENTS EFECTUATS AL CONSORCI RIBA.
2946P_2013	PSIB-PSOE	ESTAT D'EXECUCIÓ DE COMPTES D'INGRESSOS I DESPESES DEL CONSORCI RIBA.
2947P_2013	PSIB-PSOE	INFORMES EXTERNS QUE HA ENCARREGAT EL CONSORCI RIBA.
2948P_2013	PSIB-PSOE	ESTUDIS EXTERNS QUE HA ENCARREGAT EL CONSORCI RIBA.
2949P_2013	PSIB-PSOE	DICTÀMENS EXTERNS REALITZATS PEL CONSORCI RIBA.
2950P_2013	PSIB-PSOE	CONTRACTES MENORS SIGNATS PEL CONSORCI RIBA.
2951P_2013	PSIB-PSOE	NOVES INCORPORACIONS AL CONSORCI RIBA.
2952P_2013	PSIB-PSOE	HORES EXTRAORDINÀRIES REALITZADES PER L'ÀREA DE BATLIA.
2953P_2013	PSIB-PSOE	DECRETS DE BATLIA.
2954P_2013	PSIB-PSOE	SERVEI D'ACOLLIMENT DE L'ÀREA DELEGADA DE BENESTAR SOCIAL I IGUALTAT.
2955P_2013	PSIB-PSOE	PROGRAMA DE REFORÇ A LA INTEGRACIÓ SOCIAL I EDUCATIVA (PRISE) DE L'ÀREA D'EDUCACIÓ, FAMÍLIA, MAJORS I IMMIGRACIÓ
2956P_2013	PSIB-PSOE	SERVEI D'AJUDA A DOMICILI (SAD) DE L'ÀREA DELEGADA DE BENESTAR SOCIAL I IGUALTAT.
2957P_2013	PSIB-PSOE	SERVEI D'ASSISTÈNCIA DE VIOLÈNCIA DOMÈSTICA I DE GÈNERE DE LA POLICIA LOCAL DE PALMA.
2958P_2013	PSIB-PSOE	SERVEI DE TELEASSISTÈNCIA DE L'ÀREA DELEGADA DE BENESTAR SOCIAL I IGUALTAT.
2959P_2013	PSIB-PSOE	AJUDES ECONÒMIQUES URGENTS DE L'ÀREA DELEGADA DE BENESTAR SOCIAL I IGUALTAT.
2960P_2013	PSIB-PSOE	CENTRES DE DIA DE L'ÀREA DELEGADA DE BENESTAR SOCIAL I IGUALTAT.
2961P_2013	PSIB-PSOE	PROGRAMA DE FINANÇAMENT DE MICROCRÈDITS DE LA CAIXA QUE GESTIONA PALMAACTIVA.
2962P_2013	PSIB-PSOE	PROGRAMES DE FORMACIÓ DE PALMAACTIVA.
2963P_2013	PSIB-PSOE	PROGRAMA D'Ocupació I ORIENTACIÓ LABORAL DE PALMAACTIVA.
2964P_2013	PSIB-PSOE	PROJECTE "VIVER D'EMPRESSES" DE PALMAACTIVA.
2965P_2013	PSIB-PSOE	SERVEI DE MENJAR A DOMICILI DE L'ÀREA DELEGADA DE BENESTAR SOCIAL I IGUALTAT. .
2966P_2013	PSIB-PSOE	NOMBRE DE BICICLETES QUE PASSEN PELS PUNTS DE MESURA.
2967P_2013	PSIB-PSOE	SANCIONS AL BARRI DE SA GERRERIA.
2968P_2013	PSIB-PSOE	EMPRESA ASITSA.
2969P_2013	PSIB-PSOE	SUBVENCIÓ DE L'EMT.
2970P_2013	PSIB-PSOE	MANTENIMENT DELS COL·LEGIS PÚBLICS.
2971P_2013	PSIB-PSOE	ESTAT DE LA FLOTA D'AUTOBUSOS.
2972P_2013	PSIB-PSOE	USUARIS DE BICIPALMA.

2973P_2013	PSIB-PSOE	DESPESES PER VIATGES A LA FUNDACIÓ PILAR I JOAN MIRÓ.
2974P_2013	PSIB-PSOE	DESPESES PER VIATGES A LA FUNDACIÓ CASALS D'ART I ESPAIS EXPOSITIUS.
2975P_2013	PSIB-PSOE	ESTADÍSTIQUES DE QUEIXES DELS USUARIS DE L'EMT.
2976P_2013	PSIB-PSOE	LLICÈNCIES DE TAXI
2977P_2014	PSIB-PSOE	ÀREA DE MEDI AMBIENT, INFRAESTRUCTURES I COORDINACIÓ TERRITORIAL
2978P_2015	PSIB-PSOE	ÀREA D'URBANISME I MEDI AMBIENT

Complimentat l'objecte de la convocatòria el president aixeca la sessió, de la qual, com a secretària, estenc aquesta acta.

La secretària general del Ple