

## ACTA DE LA SESSIÓ DEL PLE

### Identificació de la sessió

Núm.: 8/2013

Caràcter: Ordinària

Data: 30 de maig de 2013

Horari: de 10' 12 a 18' 55 hores

Lloc: saló de sessions

### Assistents:

#### *President*

Mateo Isern Estela, batle (PP)

#### *Regidors/res*

Virginia Abraham Orte (PSIB-PSOE)

Andres Alcover Ordinas (Independent PSIB-PSOE)

Ana Maria Calvo Sastre (PSIB-PSOE)

Esperanza Crespi Pibernat (PP)

Antonio Donaire Sanchez (PSIB-PSOE)

Maria Soledad Fernández Barrero (MÈS)

Sandra Fernandez Herranz (PP)

Ana Maria Ferriol Font (PP)

Antonia Fornari Thomas (PP)

Andres Garau Garau (PP)

Yolanda Maria Garvi Blazquez (Independent PSIB-PSOE)

Alvaro Luis Gijón Carrasco (PP)

Fernando Gilet Sancenon (PP)

Maria Isabel González Carrasco (PSIB-PSOE)

José Francisco Hila Vargas (PSIB-PSOE)

Rosa Llobera Gili (PP)

Julio Martínez Galiano (PP)

Guillermo Navarro Garau (PP)

Antoni Noguera Ortega (MÈS)

Guadalupe Pulido Roman (PSIB-PSOE)

Joan Pau Reus Frontera (PP)

Irene San Gil López-Quesada (PP)

Begoña Sánchez Muñoz (PSIB-PSOE)

Sebastià Sansó Bonet (PP)

Belen Soto Mateu (PP)

Gabriel Vallejo Gomila (PP)

Jesús Valls Flores (PP)

Antoni Josep Verger Martínez (MÈS)

*Interventor:* Juan Canyelles Vich

*Secretari adjunt:* Miquel Ballester Oliver

*Secretària del ple:* Nieves Téllez García

**Ordre del dia amb les alteracions de l'ordre en el debat i votació:**

1. Donar compte al Ple de l'Ajuntament del seguiment de preguntes amb resposta escrita que han presentat els grups municipals als plenaries de setembre 2011 a abril 2013.
2. Donar compte al Ple de l'Ajuntament del seguiment de l'execució dels acords complimentats corresponents al Ple ordinari de dia 25 d'abril de 2013.
3. Donar compte al Ple de l'Ajuntament dels convenis inscrits al Registre de convenis de la Secretaria General del Ple corresponents al mes d'abril 2013.
4. Donar compte al Ple de l'Ajuntament del certificat del Parlament de les Illes Balears acreditatiu de la proposició no de Llei RGE núm. 1986/12 relativa a retirada d'honors a persones sentenciades per casos de corrupció aprovada per la Comissió d'Assumptes Institucionals i Generals en sessió de dia 17 d'abril de 2013.
5. Declaració Institucional relativa a reclamar l'alliberament dels presos polítics saharauis del campament Gdeim Izik.
6. Donar compte al Ple de l'Ajuntament dels Decrets de Batlia inscrits en el llibre d'inscripcions des del número 6685 de 22 d'abril al 9324 de 24 de maig de 2013.
7. Proposta d'aprovació de modificació comissions Ple per adaptar-lo a la nova estructura municipal.
8. Proposta d'aprovació dels membres integrants de les comissions a proposta dels grups municipals PP i PSIB-PSOE.
9. Donar compte al Ple de l'Ajuntament del Decret 8111 de 7 de maig de 2013 de modificació de la composició de la Junta de Govern.
10. Donar compte al Ple de l'Ajuntament del Decret 8112 de 7 de maig de 2013 de modificació dels nomenaments de Tinents de Batle.
11. Donar compte al Ple de l'Ajuntament del Decret 8435 de 13 de maig de 2013 d'Organització dels Serveis Administratius de l'Ajuntament de Palma.
12. Donar compte al Ple de l'Ajuntament del Decret 8436 de 13 de maig de nomenament dels titulars de les Àrees de Govern.
13. Donar compte al Ple de l'Ajuntament del Decret de batlia núm. 8678 de 15 de maig de 2013 de presidència suplent a la Junta de Portaveus.
14. Donar compte al Ple del Decret núm. 8681 de 15 de maig de 2013 de nomenament de representants a Institucions.
15. Proposta d'aprovació de designació de representants a organismes, entitats i societats.
16. Proposta d'aprovació de modificació de nomenament de representants de l'Ajuntament al Consorci Eurolocal-Mallorca.

17. Proposta d'aprovació de modificació de la composició dels membres de la Comissió no Permanent de Normativa Orgànica.
18. Proposta d'aprovació de la modificació de la composició dels membres del Consell Social de la Ciutat
19. Decret de Batlia núm. 8679 de 15 de maig de 2013 de modificació de la designació de membres de la comissió de seguiment de la declaració de zona de gran afluència turística.
20. Donar compte del Decret de Batlia núm. 8113 de 7 de maig de 2013, de modificació de règim retributiu de la regidora Sra. Sandra Fernández Herranz, amb renúncia la percepció de les assistències previstes en el punt 1.3 de l'acord plenari de 20 de juny de 2011.
21. Donar compte al Ple de l'Ajuntament del veredict de la sentència núm. 173 de la Sala Contencioso Administrativa del Tribunal Superior de Justícia de data 28 de febrer de 2013, dictada en el procediment ordinari núm. 90/11, interposat per Concessionària Hospital Son Dureta SA (CHS).
22. Proposta d'aprovació de modificació del Reglament d'Organització i Funcionament del Servei Públic d'Escoles d'Infants 0-3 anys del Patronat Municipal d'Escoles d'Infants.
23. Proposta d'aprovació de rectificar l'errada material de l'acord plenari de 27 de setembre de 202 de reconeixement de compatibilitat d'una funcionaria.
24. Proposta d'aprovació de reconeixement de deute a diversos proveïdors d'Infraestructures.
25. Proposta d'aprovació de reconeixement de deute a diversos proveïdors de IME per import total de 299'03€.
26. Proposta d'aprovació de reconeixement de deute a diversos proveïdors de IME per import de 928'00€.
27. Proposta d'aprovació de reconeixement de deute a un proveïdor per import de 109'63€.
28. Proposta d'aprovació de reconeixement de deute a diversos proveïdors de Regidoria de Cultura i Esports per import total de 17.176'25€
29. Proposta d'aprovació de reconeixement de deute a un proveïdor per importa de 233'83€.
30. Proposta d'aprovació de reconeixement de deute a diversos proveïdors de Bombers per import de 335'64€.

31. Proposta d'aprovació de reconeixement de deute a un proveïdor per import de 460'20€.
32. Proposta d'aprovació de modificació de crèdit núm. 4 de suplement de crèdit finançat amb baixes de crèdit d'altres aplicacions en el Pressupost Propi de la Corporació per a 2013.
33. Proposta d'aprovació de modificació de crèdit núm. 5 de suplement de crèdit finançat amb baixes de crèdit d'altres aplicacions en el Pressupost Propi de la Corporació per a 2013.
34. Proposta d'aprovació del Projecte de modificació de l'Ordenança Fiscal reguladora de la Taxa per aprofitament especial del domini públic local a favor d'empreses explotadores de serveis de subministraments d'interès general.
36. Proposta d'aprovació del Projecte de modificació de l'Ordenança Fiscal reguladora de l'impost sobre l'increment de valor dels terrenys de naturalesa urbana, concepte 114,00€.
37. Proposta d'aprovació del Projecte de reglament orgànic del Tribunal Econòmic-administratiu Municipal de l'Ajuntament de Palma de Mallorca.
38. Proposta d'aprovació d'autoritzar la subscripció d'una operació d'endeutament a llarg termini per un import màxim de 2.000.000€ de l'Empresa Municipal d'Aigües i Clavegueram.
39. Donar compte de l'acord de Junta de Govern de dia 23 de maig de 2013, relativa a la concertació operació de crèdit a l'empar del RD/4/2013.
40. Proposta d'aprovació de la tarifa de servei línia 50 Bus ciutat per a 2013 i successius.
41. Proposta d'aprovació de tarifa de servei bitllet senzill Aeroport (L-1 Aeroport-port i L-21 Arenal-Aeroport) per a 2013 i successius.
42. Proposta d'aprovació de modificació de torns de treball en temporada alta del servei de taxi, amb regulació específica per als mesos intermedis de maig i octubre i modalitats alternatives durant tots els mesos de la temporada alta.
43. Proposta d'aprovació de modificar l'acord plenari de 28 de setembre de 2006, en matèria d'homologació de vehicles aptes per a la seva incorporació al servei municipal de taxis, amb determinacions i criteris tècnics sobre equipament.
44. Proposta d'aprovació inicial de la Modificació del PGOU de Palma referida a la barriada de Santa Catalina.
45. Proposta d'aprovació definitiva de la modificació del Pla General d'Ordenació Urbana de Palma, que té per objecte la supressió de la previsió de nova alineació que

estableix el Pla General en un tram del carrer Miquel Rosselló i Alemany, mantenint les alineacions actuals que es corresponen amb el límit interior de les voreres existents. PA12/00009.

46. Proposta d'aprovació definitiva de la modificació del Pla General d'Ordenació Urbana de Palma relativa a l'equipament EQOC/SC-P, 10-03-E, "Casa de Cultura, Museu, Biblioteca", i a la fitxa 8/10-30 del Catàleg de Protecció d'Edificis i Elements d'Interès Històric, Artístic, Arquitectònic i Paisatgístic. PA11/0009.

47. Proposta d'aprovació de permuta de parcel·les entre l'Ajuntament de Palma i la "Sociedad de Infraestructuras y Equipamientos Penitenciarios S.A." i enmienda de rectificació d'errors de 21 de mayo de 2013.

59. Proposició del grup municipal PSIB-PSOE relativa a l'incompliment del batle de Palma de la posada en marxa de la targeta bàsica d'aliments (345/2013).

48. Proposició conjunta dels grups municipals PSIB-PSOE i MÉS relativa a la declaració del municipi de Palma com a "ciutat anti desnonaments" (333/2013).

49. Proposició conjunta dels grups municipals PSIB-PSOE i MÉS relativa a l'avant projecte de llei per a la racionalització i la sostenibilitat de l'Administració Local (335/2013).

50. Proposició del grup municipal PSIB-PSOE relativa a millorar la Platja de Palma (337/2013)

51. Proposició conjunta dels grups municipals PSIB-PSOE i MÉS relativa a la defensa del dret a la lliure decisió de les dones (338/2013).

52. Proposició del grup municipal PSIB-PSOE relativa a la criminalització a l'ajuda a l'immigrant irregular (339/2013), i alternativa del Grup Municipal Popular (380/2013).

53. Proposició del grup municipal MÉS relativa a indignació per la mort per tuberculosi d'Alpha Pam, ciutadà de les illes (351/2013).

54. Proposició del grup municipal MÉS relativa a hospitalitat amb les persones immigrants a Palma (360/2013) i alternativa del grup municipal Popular (381/2013).

55. Proposició del grup municipal PSIB-PSOE relativa a mesures contra l'atur (340/2013).

62. Proposició del grup municipal MÉS relativa a pla de xoc contra l'atur juvenil a Palma (362/2013).

63. Proposició del grup municipal MÉS relativa a pla d'equipaments comercials (363/2013).

66. Proposició del Grup Municipal PSIB-PSOE relativa a la tercera onada de retallades a l'EMT (315/2013).

68. Proposició del Grup Municipal PSIB-PSOE relativa a l'esborrany del nou Reglament General de Circulació que prepara la Direcció General de Trànsit del Govern espanyol (319/2013).
69. Proposició del Grup Municipal PSIB-PSOE relativa al Bulevard del Palau de Congressos (321/2013) i esmena de substitució (379/2013).
70. Proposició del Grup Municipal MÉS relativa a la defensa de l'espai no ocupable o contra l'abús de l'ocupació de la via pública (349/2013)
71. Proposició del Grup Municipal MÉS relativa a la rectificació de la supressió de serveis a l'EMT (358/2013).
72. Proposició del Grup Municipal MÉS relativa als animals de companyia al transport urbà (359/2013).
73. Proposició del Grup Municipal PSIB-PSOE relativa a la neteja de les barriades (327/2013).
75. Proposició del Grup Municipal PSIB-PSOE relativa als problemes que l'abandonament de l'edifici municipal de Can Serra genera als veïnats del carrer Bosc (342/2013).
76. Proposició del Grup Municipal MÉS relativa a l'antiga estació d'autobusos Es Parc de les Estacions (350/2013).
56. Proposició del grup municipal PSIB-PSOE relativa a la necessitat de convocar amb urgència les ajudes perquè les AMIPAS puguin organitzar les escoles d'estiu als col·legis públics de Palma (341/2013).
57. Proposició del grup municipal PSIB-PSOE relativa a impedir la privatització de l'escola nacional de vela de Calanova (343/2013).
58. Proposició del grup municipal PSIB-PSOE relativa a la necessitat de retirar els elements d'amiant dels col·legis públics de Palma (344/2013).
60. Proposició del grup municipal PSIB-PSOE relativa a la seguretat de les bicicletes (346/2013).
61. Proposició del grup municipal MÉS relativa al nom de carrers de Palma (361/2013).
64. SOBRE LA TAULA.- Proposició del Grup Municipal PSIB-PSOE relativa a l'Ordenança de l'ORA (176/2013).
65. Proposició del Grup Municipal PSIB-PSOE relativa a la utilització privativa del domini públic (323/2013).

67. Proposició del Grup Municipal PSIB-PSOE relativa al insuficient manteniment de la senyalització vial horitzontal (317/2013).

74. Proposició del Grup Municipal PSIB-PSOE relativa a la ubicació a la murada de Palma, sota la Seu, de la denominada Beer Palma (336/2013).

77. Proposició del Grup Municipal MÉS relativa als abocadors incontrolats IX de Sant Jordi (352/2013) i esmena d'addició (377/2013).

FOD 1. Moció del Grup Municipal MÉS relativa a Condemna a la homofòbia

FOD 2. Proposta d'aprovació de modificació de nomenament de representants Consorci RIBA

PRECS I PREGUNTES.-

1. **Donar compte al Ple de l'Ajuntament del seguiment de preguntes amb resposta escrita que han presentat els grups municipals als plenaries de setembre 2011 a abril 2013.**

Complint el que disposa l'article 38 del Reglament Orgànic del Ple de l'Ajuntament de Palma, la Secretaria General del Ple ha realitzat el seguiment de les preguntes amb resposta escrita que han presentat els grups municipals als plens de setembre de 2011 a abril de 2013, les quals se sotmeten a la consideració de l'Ajuntament Ple el donar compte de l'esmentat seguiment:

**“Únic.- Donar compte del resultat del seguiment de les preguntes amb resposta escrita que han presentat els grups municipals als plens de setembre de 2011 a abril de 2013”.**

**El Ple de l'Ajuntament se'n dóna per ASSABENTAT**

2. **Donar compte al Ple de l'Ajuntament del seguiment de l'execució dels acords complimentats corresponents al Ple ordinari de dia 25 d'abril i 10 de maig de 2013.**

Complint el que disposa l'article 38.c del Reglament Orgànic del Ple de l'Ajuntament de Palma, la Secretaria General del Ple ha realitzat el seguiment de l'execució dels acords del ple ordinari de dia 25 d'abril i 10 de maig de 2013. Per això, se sotmet a la consideració de l'Ajuntament Ple el següent:

**“Únic.- Donar compte del resultat del seguiment a l'execució dels acords complimentats corresponents al ple ordinari de dia 25 d'abril i 10 de maig de 2013 de l'Ajuntament”.**

**El Ple de l'Ajuntament se'n dóna per ASSABENTAT**



**3. Donar compte al Ple de l'Ajuntament dels convenis inscrits al Registre de convenis de la Secretaria General del Ple corresponents al mes d'abril 2013.**

“Donar compte al Ple de l'Ajuntament de dia 25 d'abril de 2013, la relació dels convenis inscrits al registre de convenis de la Secretaria General del Ple subscrits per l'Ajuntament de Palma corresponent al mes de març:

1347. Conveni de col·laboració entre l'Institut d'Estudis Baleàrics i l'Ajuntament de Palma per dur a terme la campanya denominada “Miró a Mallorca” (firmat el 12.04.2013)

1348. Conveni de col·laboració entre la Caixa d'Estalvis i Pensions de Barcelona a través de la Obra Social i l'Ajuntament de Palma per a dur a terme la campanya “Miró a Mallorca” per a crear una entrada conjunta i altres accions a la Fundació Pilar i Joan Miró a Mallorca i Es Baluard Museu d'Art Modern i Contemporani de Palma. (firmat el 12.04.2013)

1349. Conveni de col·laboració entre l'Ajuntament de Palma i Fundació Agrupació Mútua (firmat el 12.04.2013)”

El Ple de l'Ajuntament se'n dóna per ASSABENTAT

**4. Donar compte al Ple de l'Ajuntament del certificat del Parlament de les Illes Balears acreditatiu de la proposició no de Llei RGE núm. 1986/12 relativa a retirada d'honors a persones sentenciades per casos de corrupció aprovada per la Comissió d'Assumptes Institucionals i Generals en sessió de dia 17 d'abril de 2013.**

“1. El Parlament de les Illes Balears insta al Govern de les Illes Balears a continuar treballant a fi d'aprovar, el més aviat possible el Decret que permeti retirar les distincions honorífiques a aquelles persones condemnades amb sentència ferma per casos de corrupció a l'àmbit de l'Administració de la comunitat autònoma de les Illes Balears.

2. El Parlament de les Illes Balears acorda donar trasllat d'aquest acord a la resta d'institucions de representació política de la comunitat autònoma de les Illes Balears (Parlament, Govern, consells insulars i ajuntaments), a fi que aquestes regulin l'esmentada retirada d'honors dins el marc del seu àmbit competencial”.

El Ple de l'Ajuntament se'n dóna per ASSABENTAT

**5. Declaració Institucional relativa a reclamar l'alliberament dels presos polítics sahrauís del campament Gdeim Izik.**

“Arrel de la recent visita d'una delegació política de les Illes Balears als campaments de refugiats saharauis i gràcies als nombrosos contactes i visites amb líders del Front Polisario i representants del poble saharauí en un moment excepcional, és oportú que el Parlament de les Illes Balears manifesti:

Donam suport a les diferents resolucions internacionals que reclamen un referèndum just per a l'autodeterminació del poble saharauí

Sol·licitam del Govern espanyol que demani al govern marroquí que siguin alliberats tots els presos polítics saharauis de les distintes presons marroquines.



Així mateix sol·licitam a la ONU i al seu representant Sr Christopher Ross i a la comissió de la ONU pel Sàhara Occidental, que posin en marxa mecanismes que assegurin el respecte dels drets humans per a que s'emetin els informes que assegurin el seu compliment.

Finalment, feim una crida a totes les Institucions implicades, ajuntaments, consells insulars, govern de les Illes Balears i, especialment, al Govern de l'Estat Espanyol que incrementin el seu suport i la cooperació internacional amb el poble saharauí, per paliar les mancances alimentàries i productes de primera necessitat que a dia d'avui són escassíssimes.

El Parlament de les Illes Balears vol reiterar el seu suport al poble saharauí”.

**S'APROVA per unanimitat.**

**6. Donar compte al Ple de l'Ajuntament dels Decrets de Batlia inscrits en el llibre d'inscripcions des del número 6685 de 22 d'abril al 9324 de 24 de maig de 2013.**

“Relació de decrets de Batlia, des del número 6685 de dia 22 d'abril de 2013 fins al número 9324 de dia 24 de maig de 2013, inscrits en el llibre de resolucions per donar compte al Ple de la Corporació”.

**El Ple de l'Ajuntament se'n dóna per ASSABENTAT**

**7. Proposta d'aprovació de modificació comissions Ple per adaptar-lo a la nova estructura municipal.**

Es proposa:

Amb motiu de la reestructuració de Àrees, d'acord amb els Decret núm. 8111, de 7 de maig de modificació de la composició de la Junta de Govern i el Decret núm. 8435 de 13 de maig d'organització i funcionament dels serveis administratius de l'Ajuntament i de conformitat amb el que s'estableix l'art. 122 de la Llei 7/85, de 2 d'abril, Reguladora de les Bases de Règim Local, article 109 i següent del Reglament Orgànic del Ple, l'art. 38 del Reglament d'Organització, Funcionament i Règim Jurídic de les Corporacions Locals, aprovat per Reial Decret 2568/1986, de 28 de novembre, em complau proposar a l'Excm. Ajuntament Ple

**“Primer. Modificació. Es modifica l'acord adoptat pel Ple amb data 20 de juny de 2011, per adaptar-lo a la nova estructura municipal configurant les següent Comissions Permanents Ordinàries:**

- Comissió de Serveis a la Ciutadania.
- Comissió d'Urbanisme.
- Comissió de Vigilància de la Contractació, Medi Ambient, Infraestructures i Coordinació Territorial
- Comissió de Comptes i Economia i Recursos Humans
- Comissió de Suggeriments i reclamacions

**Segon. Funcions. De conformitat amb l'article 112.1, són permanents les comissions constituïdes per assumir de manera habitual l'exercici de les funcions següents:**

- a. L'estudi, l'informe o la consulta dels assumptes que hagin de ser sotmesos a la decisió del Ple.
- b. El seguiment de la gestió del batle i del seu equip de govern, sense perjudici del superior control i fiscalització que, amb caràcter general, li correspon al Ple.
- c. Les funcions resolutòries que el Ple els delegui.

Aquestes comissions han de dur a terme sessions ordinàries amb una periodicitat mínima mensual.

Són, així mateix, permanents la Comissió Especial de Comptes, la Comissió Especial de Sugeriments i Reclamacions i la Comissió de Vigilància de la Contractació, que exerceixen de manera habitual les funcions que els atribueix el present Reglament.

**Tercer. Competències.** Cada comissió ha de tractar els assumptes propis de la seva competència.

Quan un assumpte afecti la competència de dues o més comissions, els seus respectius presidents han de decidir si es du a terme sessió conjunta o quina comissió l'ha de tractar. Si no hi ha acord, ha de decidir el/la president/ta del Ple.

S'adscriuen a les distintes comissions els assumptes corresponents a les Àrees i àrees delegades que s'assenyalen en cada una d'elles:

#### **I - COMISSIÓ DE SERVEIS A LA CIUTADANIA:**

##### **ÀREA DE TURISME I COORDINACIÓ MUNICIPAL**

Turisme, Coordinació municipal, Relacions Institucionals, Accions judicials i administratives, Responsabilitat patrimonial. Fundació Turisme Palma de Mallorca 365, Consorci Urbanístic de la Platja de Palma.

Àrea Delegada de Seguretat Ciutadana

Seguretat Ciutadana, Protecció Civil

Àrea Delegada de Mobilitat

Mobilitat, Transports. Empresa Municipal de Transports (EMT).

##### **ÀREA D'EDUCACIÓ, FAMÍLIA, MAJORS I IMMIGRACIÓ**

Educació. Família. Majors. Immigració. Patronat Municipal d'Escoles d'Infants de Palma. Conservatori Municipal Elemental de Música i Escola de Música Municipal.

Àrea Delegada de Benestar Social i Igualtat

Benestar Social. Infància. Igualtat. Patronat Municipal de Reallotjament i Reinserció Social.

##### **ÀREA DE CULTURA I ESPORTS**

Cultura. Arxius i biblioteques, Museus i col·leccions, Projectes culturals, Promoció cultural, Patrimoni cultural. Fundació Pública Pilar i Joan Miró a Mallorca Fundació Privada Es Baluard (en les competències que corresponguin a l'Ajuntament), Fundació Art a la Seu de Mallorca, Fundació Santuari de Lluc, Fundació Casals d'arts i espais expositius de Palma, Consorci per a la Música de les Illes Balears. Consorci del Museu d'Art Modern i Contemporani de Palma. Consorci del Castell Museu de Sant Carles  
Esports. Institut Municipal d'Esports (IME).

**ÀREA DE COMERÇ, TREBALL, JOVENTUD I PARTICIPACIÓ**

Comerç, Treball i formació, Promoció econòmica, Joventut, Agència de desenvolupament local de l'Ajuntament de Palma PALMAACTIVA.

Àrea delegada de Sanitat i Consum

Salut pública, Consum i Mercats, Mercapalma SA (empresa mixta)

**II.- COMISSIÓ D'URBANISME:**

**ÀREA D'URBANISME I HABITATGE**

Urbanisme. Habitatge. Gerència Municipal d'Urbanisme. Patronat Municipal de l'Habitatge. Consorci de Rehabilitació Integral de Barris (RIBA)

**III. COMISSIÓ DE VIGILÀNCIA DE LA CONTRACTACIÓ, MEDI**

**AMBIENT, INFRAESTRUCTURES I COORDINACIÓ TERRITORIAL:**

Contractació (amb les funcions assignades legalment a la Comissió Especial de Vigilància de la Contractació)

**ÀREA DE MEDI AMBIENT, INFRAESTRUCTURES I COORDINACIÓ TERRITORIAL**

Àrea de Medi Ambient.. Agenda Local XXI. Infraestructures. Obres a vies públiques i equipaments urbans. Parcs i Jardins. Coordinació Territorial. Empresa Municipal d'Aigües i Clavegueram (EMAYA). Societat Municipal d'Aparcaments i Projectes (SMAP). Societat mercantil Palau de Congressos de Palma SA. Institut Municipal de Coordinació d'Obres Viàries (IMOV). Consorci Aigües de les Illes Balears. Districtes.

**IV.- COMISSIÓ DE COMPTES, ECONOMIA I RECURSOS HUMANS:**

Amb les funcions assignades legalment a la Comissió Especial de Comptes li correspon a més a més els assumptes corresponents a les següent àrees i àrees delegades:

**ÀREA D'ECONOMIA, HISENDA I INNOVACIÓ**

Hisenda. Pressuposts, Comptabilitat. Tresoreria. Política financera, sector públic i Oficina Control Despesa Municipal. Intervenció. Gestió Tributària. Innovació. Institut Municipal d'Innovació (IMI).

Organismes en procés d'extinció: Consorci del Parc de les Estacions - Consorci Mirall Eixample i resta del Municipi. Fundació Jocs Mundials Universitaris - Consorci del Velòdrom de Palma.

**ÀREA DE FUNCIÓ PÚBLICA I GOVERN INTERIOR**

Contractació pertany a la Comissió de Vigilància de la Contractació per la seva consideració.

Funció pública i Escola Municipal de Formació, Contractació i Govern Interior, Gabinet General Tècnic, Qualitat i Atenció a la Ciutadania, Població i Demarcació Territorial, Potestad sancionadora. Empresa Funerària Municipal (EFM)

**V- COMISSIÓ DE SUGGERIMENTS I RECLAMACIONS:**

**Suggeriments i reclamacions. Drets dels Ciutadans Relacions amb el Defensor del Ciutadà. Participació Ciutadana.**

S'assignen les funcions assignades legalment a la Comissió Especial de Suggeriments i reclamacions, d'acord l'article 132 de la Llei 7/85 i del Reglament orgànic del Ple.

**Quart.- Composició i nomenaments.**

Les comissions permanents ordinàries s'integren per nou (9) regidors, dels quals cinc (5) representaran al Grup Municipal Popular, tres (3) al Grup Municipal Socialista i u (1) al Grup Municipal MÉS.

Per resolució del president del Ple, i a proposta dels respectius grups municipals, es nomenaran els membres titulars de les comissions, que en cas d'absència de qualsevol d'ells seran substituïts pel regidor que designin d'entre dels seus membres.

**Quint.- President i vicepresident.**

Cada comissió té un/una president/ta i un/una vicepresident/ta, que són elegits d'entre els seus membres per la mateixa comissió i nomenats per el president del Ple.

**Sext.- Funcionament**

El funcionament de les comissions s'ajustarà al que disposa el Reglament Orgànic del Ple".

**S'APROVA per unanimitat.**

**8. Proposta d'aprovació dels membres integrants de les comissions a proposta dels grups municipals PP i PSIB-PSOE.**

Es proposa:

Amb motiu de la reestructuració de Àrees, d'acord amb els Decret núm. 8111, de 7 de maig de modificació de la composició de la Junta de Govern i el Decret núm. 8436, de 13 de maig, d'organització i funcionament dels serveis administratius de l'Ajuntament de Palma i de conformitat amb el que s'estableix l'art. 122 de la Llei 7/85, de 2 d'abril, Reguladora de les Bases de Règim Local, article 109 i següent del Reglament Orgànic del Ple, l'art. 38 del Reglament d'Organització, Funcionament i Règim Jurídic de les Corporacions Locals, aprovat per Reial Decret 2568/1986, de 28 de novembre, em complau proposar a l'Excm. Ajuntament Ple:

**"1. Comissió del Serveis a la Ciutadania:**

**Per part del Grup Municipal PP:**

**President: Sr. Guillermo Navarro Garau (PP)**

**Vicepresident: Sr. Antoni Noguera Ortega (MÉS)**

**Membres: Sra. Sebastià Sansó Bonet (PP)**

**Sr. Fernando Gilet Sancenon (PP)**

**Sra. Ana Maria Ferriol Font (PP)**

**Sra. Rosa Llobera Gili (PP)**

**Sra. Maribel González Carrasco (PSIB-PSOE)**

**Sr. José F. Hila Vargas (PSIB-PSOE)**

**Sr. Antonio Donaire Sánchez (PSIB-PSOE)**

**Per part del Grup Municipal PSIB-PSOE:**

**Membres: Sra. Maribel González Carrasco (PSIB-PSOE)**

**Sra. Virginia Abraham Orte (PSIB-PSOE)**

**Sr. Antonio Donaire Sánchez (PSIB-PSOE)**

**Règim sessió: divendres abans del Ple, a les 12'00 h.**

**Convocatòria: dilluns abans de la sessió de la Comissió.**

**Secretari: Antoni Pol Coll**

## **2. Comissió de Comptes i Economia i Recursos Humans.**

**President: Sr. Julio Martínez Galiano (PP)**

**Vicepresident: Sr. Andreu Alcover Ordinas (PSIB-PSOE)**

**Membres: Sra. Belén Soto Mateu (PP)**

**Sra. Irene San Gil Lopez-Quesada (PP)**

**Sra. Esperanza Crespi Pibernat (PP)**

**Sr. Guillermo Navarro Garau (PP)**

**Sra. Virginia Abraham Orte (PSIB-PSOE)**

**Sra. Guadalupe Pulido Román (PSIB-PSOE)**

**Sr. Antoni Verger Martínez (MÉS)**

**Règim sessions: divendres abans del ple a les 9'30 h.**

**Convocatòria: dimarts abans de la sessió de la Comissió.**

**Secretari: Juan Carlos Sastre Sastre**

## **3.- Comissió de Suggestiments i reclamacions**

**Presidenta: ( a proposar per la Comissió)**

**Vicepresidenta: Sra. Begoña Sánchez Muñoz (PSIB-PSOE)**

**Membres: Sra. Belen Soto Mateu (PP)**

**Sra. Ana M. Ferriol Font (PP)**

**Sr. Joan Pau Reus Frontera (PP)**

**Sra. Antonia Fornari Thomas (PP)**

**Sra. Esperanza Crespi Pibernat (PP)**

**Sra. Maribel González Carrasco (PSIB-PSOE)**

**Sr. Antonio Donaire Sánchez (PSIB-PSOE)**

**Sr. Antoni Noguera Ortega (MÉS)**

**Règim sessions: dijous abans del ple a les 9'15 h.**

**Convocatòria: dilluns abans de la sessió de la Comissió.**

**Secretari: Ana Abarca**

## **4.- Comissió de Vigilància de la Contractació, Medi Ambient, Infraestructures i Coordinació Territorial**

**Presidenta: Sra. Irene San Gil Lopez-Quesada (PP)**

**Vicepresidenta: Sra. Virginia Abraham Orte (PSIB-PSOE)**

**Membres: Sr. Andreu Garau Garau (PP)**

**Sr. Sebastià Sansó Bonet (PP)**

**Sr. Gabriel Vallejo Gomila (PP)**

**Sra. Rosa Llobera Gili (PP)**

**Sr. Jesús Valls Flores (PP)**

**Sra. Begoña Sánchez Muñoz (PSIB-PSOE)**

**Sra. Guadalupe Pulido Román (PSIB-PSOE)**

**Sra. Maria Soledad Fernández Barrero (MÉS)**

**Règim sessions: dijous abans del ple a les 10'00 h.**

**Convocatòria: dilluns abans de la sessió de la Comissió.**

**Secretaria: Julian Garcia Caballero**

**5. Comissió d'Urbanisme.-**

**President: Sr. Jesús Valls Flores (PP)**

**Vicepresident: Sra. Yolanda Garví Blázquez (PSOE)**

**Membres: Sr. Andreu Garau Garau (PP)**

**Sr. Joan Pau Reus Frontera (PP)**

**Sra. Antonia Fornari Thomas (PP)**

**Sr. Fernando Gilet Sancenon (PP)**

**Sra. Begoña Sánchez Muñoz (PSIB-PSOE)**

**Sr. José F. Hila Vargas (PSIB-PSOE)**

**Sr. Antoni Verger Martínez (PSIB-PSM-IV-EN)**

**Règim sessions: Dijous abans del ple a les 11'30 h.**

**Convocatòria: dilluns abans de la sessió de la Comissió.**

**Secretari: Nieves Téllez García**

**6.- Els portaveus de cada comissió seran:**

**Comissió del Servei a la Ciutadania:**

**- Per part del PP: Sr. Sebastià Sansó**

**- Per part del PSOE: Sra. Maribel González Carrasco**

**- Per part del PSM-IV-EN: Sr. Antoni Noguera Ortega**

**Comissió de Comptes i Economia i Recursos Humans:**

**- Per part del PP: Sr. Guillermo Navarro Garau**

**- Per part del PSOE: Sr. Andreu Alcover Ordinas**

**- Per part del PSM-IV-EN: Sr. Antoni Verger Martínez**

**Comissió de Suggeriments i reclamacions:**

**- Per part del PP: Sra. Esperanza Crespí Pibernat**

**- Per part del PSOE: Sra. Begoña Sánchez Muñoz**

**- Per part del PSM-IV-EN: Sr. Antoni Noguera Ortega**

**Comissió de Vigilància de la Contractació, Medi Ambient, Infraestructures i**

**Coordinació Territorial:**

**- Per part del PP: Sr. Andreu Garau Garau**

**- Per part del PSOE: Sra. Virginia Abraham Orte**

**- Per part del PSM-IV-EN: Sra. Maria Soledad Fernández Barrero.**

**Comissió d'Urbanisme:**

**- Per part del PP: Sr. Fernando Gilet Sancenon**

**- Per part del PSOE: Sra. Yolanda Garví Blázquez**

**- Per part del PSM-IV-EN: Sr. Antoni Verger Martínez”**

**S'APROVA per unanimitat.**

**9. Donar compte al Ple de l'Ajuntament del Decret 8111 de 7 de maig de 2013 de modificació de la composició de la Junta de Govern.**

Amb motiu de la remodelació del Govern de les Illes Balears en que la Sra. Sandra Fernández Herranz ha estat nomenada Consellera de Família i Serveis Socials mitjançant Decret núm. 7/2013, és per això, que es procedeix a la modificació del punt Primer del Decret núm. 11915 de 13 de juny de 2011 relatiu a la composició de la Junta de Govern de Palma i de conformitat amb el que disposa l'article 126 de la Llei 7/1985, de 2 d'abril Reguladora de les Bases de Règim Local, l'article 23 de la Llei 20/2006, de 15 de desembre, municipal i de règim local, i articles 16 i següents del Reglament Orgànic del Ple, venc en dictar el següent

**DECRET**

**“Primer. Cessar a la Sra. Sandra Fernández Herranz com a membre de la Junta de Govern de Palma pel seu nomenament com a Consellera de Família i Serveis Socials del Govern de les Illes Balears, agraint els serveis prestats.**

**Segon. Nomenar com a membre de la Junta de Govern al regidora Sra. Esperança Crespí Pibernat.**

**Tercer. Composició de la Junta de Govern de Palma.**

**La Junta de Govern de Palma queda integrada per el batle, que la presidirà, i pels següents regidors/es:**

**Sr. Alvaro Gijón Carrasco**

**Sr. Julio Martínez Galiano**

**Sra. Irene San Gil Lopez - Quesada**

**Sr. Sebastià Sansó Bonet**

**Sr. Andrés Garau Garau**

**Sr. Jesús Valls Flores**

**Sr. Fernando Gilet Sancenon**

**Sra. Esperança Crespí Pibernat**

**Quart. Publicar el present decret al Butlletí Oficial de les Illes Balears i donar compte al Ple de l'Ajuntament”.**

**El Ple de l'Ajuntament se'n dóna per ASSABENTAT**

**10. Donar compte al Ple de l'Ajuntament del Decret 8112 de 7 de maig de 2013 de modificació dels nomenaments de Tinents de Batle.**

Amb motiu de la remodelació del Govern de les Illes Balears en que la Sra. Sandra Fernández Herranz ha estat nomenada Consellera de Família i Serveis Social mitjançant Decret núm. 7/2013, i havent-se establert per Decret de Batlia de dia d'avui la nova composició dels membres de la Junta de Govern, de conformitat amb el que disposa a l'article 125 de la Llei 7/85, de 2 d'abril, Reguladora de les Bases de Règim Local, i article 34 del Reglament Orgànic del Ple municipal, venc en dictar el següent



**“Primer. Cessar a la Sra. Sandra Fernández Herranz com a Tinenta de Batle pel seu nomenament com a Consellera de Família i Serveis Socials del Govern de les Illes Balears, agraint els serveis prestats.**

**Segon. Nomenar Tinenta de Batle a la regidora Sra. Esperança Crespí Pibernat.**

**L'ordre i numeració dels Tinents de Batle d'aquest Excm. Ajuntament i regidors/es membres de la Junta de Govern Local és la següent:**

**Primer Tinent de Batle.- Il·lm. Sr. Alvaro Gijón Carrasco**

**Segon Tinent de Batle.- Il·lm. Sr. Julio Martínez Galiano**

**Tercera Tinenta de Batle.- Il·lma. Sra. Irene San Gil Lopez-Quesada**

**Quart Tinent de Batle.- Il·lm. Sr. Sebastià Sansó Bonet**

**Cinquè Tinent de Batle.- Il·lm. Sr. Andrés Garau Garau**

**Sisè Tinent de Batle.- Il·lm. Sr. Jesús Valls Flores**

**Setè Tinent de Batle.- Il·lm. Sr. Fernando Gilet Sancenon**

**Vuitena Tinenta de Batle.- Il·lma. Sra. Esperança Crespí Pibernat**

**Els mateixos/es substituiran, per l'ordre establert, a aquest Batle, en casos de vacant, absència o malaltia.**

**D'acord amb la Llei tindran el tractament d'Il·lustríssima.**

**Tercer. Revocar el Decret núm. 11.916 de 13 de juny de 2011.**

**Quart. El present decret es notificarà a tots els designats i es publicarà al Butlletí Oficial de les Illes Balears, donant compte al Ple de l'Ajuntament”.**

**El Ple de l'Ajuntament se'n dóna per ASSABENTAT**

**11. Donar compte al Ple de l'Ajuntament del Decret 8435 de 13 de maig de 2013 d'Organització dels Serveis Administratius de l'Ajuntament de Palma.**

**“Del Decret núm. 8435, de 13 de maig, d'Organització dels Serveis administratius de l'Ajuntament, publicat en el BOIB núm. 70, de 18 de maig de 2013 i a la pàgina web de l'Ajuntament a “estructura de l'Ajuntament”.**

**El Ple de l'Ajuntament se'n dóna per ASSABENTAT**

**12. Donar compte al Ple de l'Ajuntament del Decret 8436 de 13 de maig de nomenament dels titulars de les Àrees de Govern.**

Amb motiu de la remodelació del Govern de les Illes Balears en que la Sra. Sandra Fernández Herranz ha estat nomenada Consellera de Família i Serveis Socials mitjançant Decret núm. 7/2013 i de conformitat amb les atribucions conferides a la Batlia en els apartats 4, lletra k), i 5 de l'article 124 de la Llei 7/1985, de 2 d'abril, Reguladora de les Bases de Règim Local, i d'acord amb el que disposa el Reglament Orgànic del Govern i l'Administració de l'Ajuntament de Palma, venc en dictar el següent

“1r. Els/Les titulars de les Àrees i Àrees delegades que s’adscriuen d’aquest Ajuntament seran els següents regidors/res:

**I.- ÀREA DE TURISME I COORDINACIÓ MUNICIPAL:** Sr. Alvaro Gijón Carrasco.

**I.1.- Àrea delegada de Seguretat Ciutadana:** Sr. Guillermo Navarro Garau.

**I.2.- Àrea delegada de Mobilitat:** Sr. Gabriel Vallejo Gomila.

**II.- ÀREA D’ECONOMIA, HISENDA I INNOVACIÓ:** Sr. Julio Martínez Galiano.

**III.- ÀREA DE FUNCIÓ PÚBLICA I GOVERN INTERIOR:** Sra. Irene San Gil López-Quesada.

**IV.- ÀREA D’EDUCACIÓ, FAMÍLIA, MAJORS I IMMIGRACIÓ:** Sr. Sebastià Sansó Bonet.

**IV.1.- Àrea delegada de Benestar Social i Igualtat:** Sra. Ana M. Ferriol Font

**V.- ÀREA DE MEDI AMBIENT, INFRAESTRUCTURES I COORDINACIÓ TERRITORIAL:** Sr. Andreu Garau Garau

**V.1.- Regidor del districte Centre i districte Platja de Palma:** Sr. Joan Pau Reus Frontera.

**V.2.- Regidora del districte Nord i districte Ponent:** Sra. Belen Soto Mateu.

**V.3.- Regidora del districte Llevant:** Sra. Antonia Fornari Thomas.

**VI.- ÀREA D’URBANISME I HABITATGE:** Sr. Jesús Valls Flores.

**VII.- ÀREA DE CULTURA I ESPORTS:** Sr. Fernando Gilet Sancenón.

**VIII.- ÀREA DE COMERÇ, TREBALL, JOVENTUT I PARTICIPACIÓ:** Sra. Esperança Crespí Pibernat

**VIII.1. Àrea delegada de Sanitat i Consum:** Sra. Rosa Llobera Gili

2n. El present Decret tindrà efecte des del moment de la firma, sense perjudici de la seva preceptiva publicació al Butlletí Oficial de les Illes Balears, conforme al disposat a l’article 44.2 del Reglament d’Organització, Funcionament i Règim Jurídic de les Entitats Locals, aprovat per Reial Decret de 28 de novembre de 1986, quedant sense efecte Decret núm.11918 de 13 de juny de 2011 i qualssevol altre relacionat amb la matèria.

Del present Decret es donarà compte al Ple, a efectes de que quedi assabentat el mateix, de conformitat a l’establert a l’article 44 del Reglament d’Organització, Funcionament i Règim Jurídic, abans esmentat”.

El Ple de l’Ajuntament se’n dóna per ASSABENTAT

13. Donar compte al Ple de l’Ajuntament del Decret de batlia núm. 8678 de 15 de maig de 2013 de presidència suplent a la Junta de Portaveus.

Amb motiu de la remodelació del Govern de les Illes Balears en que la Sra. Sandra Fernández Herranz ha estat nomenada Consellera de Família i Serveis Socials mitjançant Decret núm. 7/2013, és per això, que es procedeix a la modificació del punt primer del Decret núm. 4844 de 20 de març de 2012, el qual modificà l'apartat 2 del Decret núm. 11967 de 16 de juny de 2011 relatiu a la presidència de la Junta de Portaveus i de conformitat amb el que estableix l'article 78 de la Llei 20/2006, de 15 de desembre, municipal i de règim local de les Illes Balears, articles 42 i següents del Reglament Orgànic del Ple i article 38 del Reglament d'organització, funcionament i règim jurídic de les entitats locals, aprovat per Reial Decret 2568/86, de 28 de novembre,

## **DISPOS**

**“1. Modificar el punt primer del Decret 4844 de 20 de març de 2012 de modificació de la presidència de la Junta de Portaveus i substituir la delegació de presidència nomenant a la Sra. Irene San Gil López-Quesada com a suplent de la Sra. Ana María Ferriol Font.**

**2. Aquesta delegació tindrà efectes des del dia següent al de la data d'aquest Decret havent-se d'inscriure en el llibre de Resolucions d'aquesta Batlia i publicar-se en el Butlletí Oficial de les Illes Balears.**

**3. Pel present queda modificat el punt primer del Decret núm. 4844 de 20 de març de 2012 el qual modificà l'apartat 2 del Decret núm. 11967, de data 16 de juny de 2011, mantenint-se en vigor la resta dels seus apartats.**

**Del present decret es donarà compte al Ple Municipal”.**

**El Ple de l'Ajuntament se'n dóna per ASSABENTAT**

**14. Donar compte al Ple del Decret núm. 8681 de 15 de maig de 2013 de nomenament de representants a Institucions.**

Amb motiu de la remodelació del Govern de les Illes Balears en que la Sra. Sandra Fernández Herranz ha estat nomenada Consellera de Família i Serveis Social mitjançant Decret núm. 7/2013, havent-se establert per Decret de Batlia de dia d'avui la nova composició dels membres de la Junta de Govern, de conformitat amb el que disposa a l'article 124 de la Llei 7/85, de 2 d'abril, Reguladora de les Bases de Règim Local, i article 34 del Reglament Orgànic del Ple municipal, i es fa necessari la remodelació dels nomenaments de representants de la Batlia a Institucions i es per lo qual venc en dictar el següent Decret que substitueix al Decret 11968 de 16 de juny de 2011.

## **DECRET**

**“- Fons Mallorquí de Solidaritat i Cooperació:  
Regidora de l'Àrea delegada de Benestar Social i Igualtat, Sra. Ana M. Ferriol Font, abans Sra. Sandra Fernández Herranz.**

- Junta de Govern de la Llar per a la tercera edat Reina Sofia de l'Institut de Serveis Socials i esportius de Mallorca.  
Regidor de l'Àrea d'Educació, Família, Majors i Immigració, Sr. Sebastià Sansó Bonet, abans Sra. Ana M. Ferriol Font

- Comité Local de la Creu Roja a Palma.  
Regidora de l'Àrea delegada de Benestar Social i Igualtat, Sra. Ana M. Ferriol Font, abans Sra. Sandra Fernández Herranz.  
Regidor de l'Àrea d'Educació, Família, Majors i Immigració, Sr. Sebastià Sansó Bonet, abans Sra. Ana M. Ferriol Font  
La directora general de l'Àrea d'Educació, Família, Majors i Immigració Sra. Sonia Valenzuela Vanmoock-Chaves.

- Consell Escolar de Palma per a l'Àrea d'Infraestructures i Manteniment .  
Regidor de l'Àrea d'Educació, Família, Majors i Immigració, Sr. Sebastià Sansó Bonet, abans Sra. Ana M. Ferriol Font

- Consell Escolar de Mallorca.  
Regidor de l'Àrea d'Educació, Família, Majors i Immigració, Sr. Sebastià Sansó Bonet, com a membre vocal abans Sra. Ana M. Ferriol Font.  
Suplent la regidora de l'Àrea delegada de Benestar Social i Igualtat, Sra. Ana M. Ferriol Font, abans Sra. Sandra Fernández Herranz.

- Fundació Universitat Estudi General Lul·lià.  
Regidor de l'Àrea d'Educació, Família, Majors i Immigració, Sr. Sebastià Sansó Bonet, com a membre vocal abans Sra. Ana M. Ferriol Font.  
Suplent la regidora de l'Àrea delegada de Benestar Social i Igualtat, Sra. Ana M. Ferriol Font, abans Sra. Sandra Fernández Herranz.

- Fundació per l'Escola Superior d'Art Dramàtic de les Illes Balears.  
Regidor de l'Àrea d'Educació, Família, Majors i Immigració, Sr. Sebastià Sansó Bonet, com a membre vocal abans Sra. Ana M. Ferriol Font.  
Suplent La directora general de l'Àrea d'Educació, Família, Majors i Immigració Sra. Sonia Valenzuela Vanmoock-Chaves.

- Observari Permanent d'Ajuda a la família de les Iles Balears  
La directora general de l'Àrea d'Educació, Família, Majors i Immigració Sra. Sonia Valenzuela Vanmoock-Chaves.  
Del present Decret es donarà compte al Ple Municipal en la primera sessió que dugui a terme i s'inscriurà en el llibre de resolucions d'aquesta Batlia.

El Ple de l'Ajuntament se'n dóna per ASSABENTAT

15. Proposta d'aprovació de designació de representants a organismes, entitats i societats.

Es proposa:

Amb motiu de la remodelació del Govern de les Illes Balears en que la Sra. Sandra Fernández Herranz ha estat nomenada Consellera de Família i Serveis Social mitjançant Decret núm. 7/2013, havent-se establert per Decret de Batlia de dia d'avui la nova composició dels membres de la Junta de Govern, de conformitat amb el que disposa a l'article 123 de la Llei 7/85, de 2 d'abril, Reguladora de les Bases de Règim Local, i article 34 del Reglament Orgànic del Ple municipal, i es fa necessari la remodelació de designación de representants de la Batlia a Organismes col·legiats, entitats i societats i es per lo qual tinc l'honor de proposar a l'Ecm. Ajuntament Ple el següent:

## **A C O R D**

**“1. Designar representants d'aquesta Corporació Municipal als Organismes Col·legiats, Entitats i Societats, etc., que es relacionen als següents regidors o tècnics:**

### **JUNTA RECTORA DELS PARCS INFANTILS DE TRÀNSIT**

- Regidor de l'Àrea delegada de Seguretat Ciutadana (Sr. Guillermo Navarro Garau)
- Regidor de l'Àrea de Medi Ambient, 'Infraestructures i Coordinació Territorial (Sr. Andreu Garau Garau) en substitució del Sr. Sebastià Sansó Bonet.
- Regidor de l'Àrea delegada de Mobilitat (Sr. Gabriel Vallejo Gomila)

### **CONSELL RECTOR DE L'ESCOLA MUNICIPAL DE FORMACIÓ.**

- Regidora de l'Àrea de Funció Pública i Govern Interior (Sra. Irene San Gil López-Quesada)
- Regidor de l'Àrea delegada d'Educació, Família, Majors i Immigració (Sr. Sebastià Sansó Bonet) en substitució d'Ana M. Ferriol Font

### **CONSELL D'ACCIÓ SOCIAL DEL CONSELL INSULAR DE MALLORCA**

- Regidora de l'Àrea delegada de Benestar Social i Igualtat Sra. Ana Ferriol Font en substitució de Sandra Fernández Herranz.

**2. Notificar aquest acord als interessats”.**

**S'APROVA per 17 vots a favor (PP) i 12 abstencions (PSIB-PSOE)**

## **16. Proposta d'aprovació de modificació de nomenament de representants de l'Ajuntament al Consorci Eurolocal-Mallorca.**

Es proposa:

Amb motiu de la remodelació del Govern de les Illes Balears en que la Sra. Sandra Fernández Herranz ha estat nomenada Consellera de Família i Serveis Socials mitjançant Decret núm. 7/2013, és per això, que es procedeix a la modificació de l'apartat segon del punt primer de l'acord de ple de dia 28 de juliol de 2011 relatiu al nomenament de representants de l'Ajuntament al Consorci Eurolocal-Mallorca i de conformitat amb l'article 123.1.f de la Llei 7/1985, de 2 d'abril, reguladora de les bases de Règim Local i l'article 8 dels Estatuts del Consorci Eurolocal-Mallorca, per la qual cosa s'eleva al Ple de l'Ajuntament el següent:

## ACORD

**“1r. Modificar l’apartat segon del punt primer de l’acord aprovat al Ple de dia 28 de juliol de 2011 en el sentit de nomenar com a representants d’aquest Ajuntament dins el Consell de Direcció del Consorci Eurolocal-Mallorca:**

**- La regidora del Districte Llevant Sra. Antonia Fornari Thomàs, en substitució de la Sra Sandra Fernández Herranz..**

**Suplent: El regidor de l’Area delegada de Mobilitat Sr. Gabriel Vallejo Gomila. En substitució del Sr. Guillermo Sánchez Cifre.**

**2n. Notificar el present acord als interessats.”**

**S’APROVA per 17 vots a favor (PP) i 12 abstencions (PSIB-PSOE)**

**17. Proposta d’aprovació de modificació de la composició dels membres de la Comissió no Permanent de Normativa Orgànica.**

Es proposa:

El Ple de l’Ajuntament de dia 19 d’abril de 2011 en sessió ordinària va aprovar per unanimitat la proposta de creació de la Comissió no Permanent de normativa orgànica, integrada per distints grups municipals, per revisar i proposar les mesures i millores precises d’una sèrie de reglaments orgànics que regulen aspectes substantius de l’organització municipal i el Ple de dia 28 de juliol de 2011 quedà assabentat dels representants designats pels grups polítics d’aquesta Comissió.

Ara, amb motiu de la remodelació del Govern de les Illes Balears en que la Sra. Sandra Fernández Herranz ha estat nomenada Consellera de Família i Serveis Socials mitjançant Decret núm. 7/2013, i de conformitat amb l’article 124 de la Llei 7/1985, de 2 d’abril, Reguladora de les Bases de Règim Local, i d’acord amb el que disposa el Reglament Orgànic del Govern i l’Administració de l’Ajuntament de Palma, el Ple de l’Ajuntament adopti el següent

## ACORD

**“1. Nomenar a la Sra. Esperança Crespí Pibernat representant del Grup Municipal PP a la Comissió no Permanent de Normativa Orgànica en substitució de la Sra. Sandra Fernández Herranz.**

**2. Notificar aquest acord a la interessada”.**

**S’APROVA per 17 vots a favor (PP) i 12 abstencions (PSIB-PSOE)**

**18. Proposta d’aprovació de la modificació de la composició dels membres del Consell Social de la Ciutat**

Es proposa:

Amb motiu de la remodelació del Govern de les Illes Balears en que la Sra. Sandra Fernández Herranz ha estat nomenada Consellera de Família i Serveis Socials mitjançant Decret núm. 7/2013, és per això, que es procedeix a la modificació del punt segon de l'acord aprovat al Ple de dia 14 de juny de 2012 relatiu al nomenament dels membres del Consell Social de la Ciutat i de conformitat amb els articles 25, 65.2, 123, i 131 de la Llei 7/1985, de 2 d'abril, reguladora de les bases del règim local, segons la addició efectuada per la Llei 57/2003, de 16 de desembre, de mesures per a la modernització del govern local; art. 22 al 27 de la Llei 30/92, de 26 de novembre de règim jurídic de les administracions públiques i del procediment administratiu comú; art. 36.3 de la Llei de capitalitat proposo al Ple l'adopció del següent:

### **ACORD**

**“1.Modificar el punt segon de l'acord aprovat al Ple de dia 14 de juny de 2012 i designar a la regidora de l'Area de Comerç, Treball, Joventut i Participació Sra. Esperanza Crespí Pibernat com a vocal del Grup Municipal PP en representació de l'Ajuntament en substitució de la Sra. Sandra Fernández Herranz (titular) i a la Sra. Ana M.Ferriol Font (suplent) del Consell Social de la Ciutat i mantenir en vigor la resta dels seus apartats..**

**2. Notificar aquest acord a les interessades”.**

**S'APROVA per 17 vots a favor (PP) i 12 abstencions (PSIB-PSOE)**

**19. Decret de Batlia núm. 8679 de 15 de maig de 2013 de modificació de la designació de membres de la comissió de seguiment de la declaració de zona de gran afluència turística.**

El Ple de l'Ajuntament de dia 23 de febrer de 2012 va aprovar crear una Comissió de Seguiment de la Declaració de Zona de Gran Afluència Turística per fer un seguiment dels resultats econòmics i l'avaluació de la seva eficàcia, eficiència i efectivitat empresarial, per Decret 6672 de 26 d'abril de 2012 es varen nomenar els membres per formar part de dita comissió.

Amb motiu de la remodelació del Govern de les Illes Balears en que la Sra. Sandra Fernández Herranz ha estat nomenada Consellera de Família i Serveis Socials mitjançant Decret núm. 7/2013, per la qual cosa es procedeix a la modificació dels apartats 1 b) i c) del decret anteriorment citat.

Complimentat el requisit, i d'acord amb les atribucions que em confereixen els apartats 4.ñ de l'art.124 de la Llei 7/1985, de 2 d'abril reguladora de les Bases de Règim Local i l'article 110.1 del Reglament Orgànic del Ple, vinc a dictar el següent

### **DECRET**

**“1r. Modificar els apartats 1 b) i c) del Decret núm. 6672 de 26 d'abril de 2012 en el següent sentit:**



**b) Representants de les Àrees de Turisme i Comerç**

**Sra. Esperança Crespí Pibernat, regidora de l'Àrea de Comerç, Treball, Joventut i Participació i com a suplent a la directora general de Joventut i Treball Sra. Silvia Romero Bosch.**

**c) Considerant la conveniència de que altres àrees municipals interessades participin a aquesta Comissió de Seguiment, es designen els següents membres:**

**Sra. Irene San Gil López Quesada, regidora de l'Àrea de Funció Pública i Govern Interior en substitució de Sra. Sandra Fernández Herranz, i com a suplent el director General del Participació Ciutadana Sr. Antonio Cardona Espin.**

**2. Donar compte al Ple, a la primera sessió que es celebri per al seu coneixement.**

**3. Comunicar el present decret als interessats”.**

**El Ple de l'Ajuntament se'n dóna per ASSABENTAT**

**20. Donar compte del Decret de Batlia núm. 8113 de 7 de maig de 2013 de modificació de règim retributiu de la Regidora Sra. Sandra Fernández Herranz, amb renúncia la percepció de les assistències previstes en el punt 1.3 de l'acord plenari de 20 de juny de 2011.**

Mitjançant decret de batlia de 23 de juny de 2011 de retribucions de retribucions als regidors es va reconèixer a la Sra. Sandra Fernández Herranz el dret a la percepció de la retribució per dedicació exclusiva d'acord amb el punt 1.1 de l'acord plenari de 20 de juny de 2011.

Per Decret 7/2013 de 2 de maig, del president de les Illes Balears, publicat al BOIB del mateix dia, s'ha nomenat la Sra. Sandra Fernández Herranz, consellera de Família i Serveis Socials.

En compliment del que determinen l'article 75 de la llei 7/1985 reguladora de les bases del règim local, l'acord adoptat en sessió plenària de dia 20 de juny de 2011 i la voluntat manifestada per la regidora

**RESOLC**

**Primer.- Reconèixer a la regidora del Grup Municipal Popular, Sra. Sandra Fernández Herranz, el dret a la concurrència efectiva a les sessions dels òrgans col·legiats dels quals formi part, amb renúncia a la percepció de les assistències previstes en el punt 1.3 de l'acord plenari de 20 de juny de 2011 i revocar el dret a la percepció de la retribució per dedicació exclusiva.**

**Segon.- Aquesta resolució tindrà efectes a partir del dia 2 de maig de 2013, es notificarà a l'interessada, es comunicarà al departament de recursos humans, es publicarà al BOIB i se'n donarà compte al Ple.**

**El Ple de l'Ajuntament se'n dóna per ASSABENTAT**

**21. Donar compte al Ple de l'Ajuntament del veredict de la sentència núm. 173 de la Sala Contencioso Administrativa del Tribunal Superior de Justícia de**

**data 28 de febrer de 2013, dictada en el procediment ordinari núm. 90/11, interposat per Concessionària Hospital Son Dureta SA (CHS).**

Per la Sala contencioso administrativa del Tribunal Superior de Justícia de Palma, s'ha dictat sentència que es dirà, finalitzant el recurs contenciós administratiu; per la qual cosa podria dictar-se el següent:

#### **ACORD PLENARI**

**“L’Ajuntament de Palma s’assabenta del veredict de la Sentència núm. 173 de data 28 de febrer de 2013, (apel·lació núm 355/12) dictada per la Sala contenciosa administrativa del Tribunal Superior de Justícia en el procediment ordinari núm. 90/11, interposat per CONCESIONARIA HOSPITAL SON DURETA SA (CHS) veredict de la qual textualment diu:**

**1º) DESESTIMAMOS EL RECURSO DE APELACIÓN interpuesto por la representación de CONCESIONARIA DEL HOSPITAL SON DURETA SA. Contra la Sentencia nº 232/2012 dictada por el Juzgado de lo Contencioso Administrativo nº 3.**

**2º) ESTIMAMOS LA ADHESIÓN A LA APELACIÓN formulada por el Ayuntamiento de Palma contra esa misma Sentencia nº 232/2012 dictada por el Juzgado de lo Contencioso Administrativo nº 3 cuyo fallo REVOCAMOS.**

**3º) DECLARAMOS INADMISIBLE EL RECURSO CONTENCIOSO ADMINISTRATIVO interpuesto por CONCESIONARIA HOSPITAL SON DURETA SA. Contra el Acuerdo adoptado por el Pleno del Ayuntamiento de Palma de Mallorca, en sesión de 25 de mayo de 2010, por existir cosa juzgada.**

**4º) Con imposición de las costas del recurso de apelación a la Concesionaria del Hospital Son Dureta SA en atención al principio de vencimiento objetivo y sin imposición de las devengadas por la adhesión formulada por el Ayuntamiento.**

**Aquest Ajuntament Ple com a responsable de la seva execució, acusa rebut del veredict i disposa que el departament municipal adient prengui les mesures pertinents per a l’efectivitat d’allò que ha resolt el poder judicial.”**

**El Ple de l’Ajuntament se’n dóna per ASSABENTAT**

**22. Proposta d’aprovació de modificació del Reglament d’Organització i Funcionament del Servei Públic d’Escoles d’Infants 0-3 anys del Patronat Municipal d’Escoles d’Infants.**

Es proposa, dictaminat favorablement per la Comissió de Serveis a la Ciutadania:

Atesa la necessitat d’adaptar el Reglament d’Organització i Funcionament del PMEI a la normativa autonòmica vigent i, en especial a l’Ordre del Conseller d’Educació, Cultura i Universitat de 3 de maig de 2012, pel qual es regula el procés d’admissió i matriculació d’alumnes al centres sostinguts totalment o parcialment amb fons públics

als nivells de primer i segon cicle d'educació infantil, educació primària, educació secundària obligatòria, mòduls voluntaris de programes de qualificació professional inicial i batxillerat, juntament amb la necessitat d'actualitzar-lo a la conjuntura actual, d'acord amb l'adjunt informe dels serveis jurídics municipals es considera oportú modificar l'esmentat Reglament, per la qual cosa d'acord amb el que estableix l'article 6. c) i 6. h) dels estatuts del PMEI tinc a bé proposar al Consell Rector del Patronat Municipal d'Escoles d'Infants, per a la seva posterior elevació a l'Ajuntament Ple, el següent:

## **A C O R D**

**“PRIMER- Aprovar l'adjunta modificació del Reglament d'Organització i Funcionament del PMEI per tal d'adaptar-lo a la normativa vigent en matèria d'admissió d'alumnes al centres escolars de les Illes Balears a més de actualitzar-lo a les necessitats de funcionament actuals. Modificació del Reglament de Règim Intern del PMEI**

**L'article 1, abans 1 i 2, es modifica la presentació i la numeració de tot l'articulat fins al Títol II.**

**L'article 3 s'ha modificat en les hores diàries de permanència. De 10 a 8 hores, segon l'Ordre del conseller d'Educació, Cultura i Universitat, de 24 de maig de 2010.**

**L'article 4 s'adjunta un quadre en quant a la recollida.**

**L'article 6, es substitueix el concepte coordinadora general per coordinadora. Capítol III. Quotes. S'ha adjuntat el text de l'Ordenança.**

**L'article 13 i 14 (nou). Abans la sol·licitud de plaça es tramitava a través de l'assistenta social ara es fa amb la intervenció des dels serveis socials d'atenció social primària o específics i complint un pla de feina. S'ajusta el text d'aquest article, al protocol fet per les treballadores socials del PMEI i per la Directora pedagògica en quant requisits per a optar a una plaça de quota reduïda i motius de pèrdua de la quota reduïda.**

**Desapareix l'article 16: “ Quan es formalitzi la matrícula s'abonarà una mensualitat en qualitat de dipòsit que es retornarà, si s'és al corrent de pagaments, quan l'infant causi baixa.**

**L'article 18 s'ajusta a l'Ordenança, i s'inclou com a novetat: descomptes a famílies monoparentals, per dones víctimes de violència de gènere, i en risc d'exclusió social i descomptes específics per falta d'assistència per malaltia.**

**L'article 19 s'ha substituït pot implicar la baixa per implica la baixa.**

**L'article 20 s'elimina apart 2 i 3 per que no correspon aquí descriure el servei d'estiu ni l'aplicació de tarifa d'import màxim als no empadronats al municipi de Palma.**

L'article 21 es nou, i s'ajusta a l'aplicació de l'Ordre de la Conselleria que regula la convocatòria del procés d'admissió.

Com que el requisit per a sol·licitar plaça és únic: complir l'edat que correspon al primer cicle d'educació infantil, s'ha posat nou l'apart 21.2, que s'autoritza a la Comissió d'escolarització amb caràcter excepcional a resoldre aquelles situacions que es plantegin, i que estiguin degudament acreditades per la necessitat de conciliació familiar.

L'article 22 s'ajusta a l'Ordre de la Conselleria, referent a la comissió d'escolarització.

Des del Títol II es conserva el mateix contingut, exceptuant:

L'article 29 i 31 s'ha substituït tècnica d'educació per directora pedagògica.

L'article 31 s'ha canviat la freqüència de les reunions. S'ha substituït "s'ha de reunir la primera setmana" per una vegada al mes.

L'article s'ha substituït coordinador general per director gerent.

S'ha posat un títol nou, Títol IV. Protocols. Tots el treballadors es poden acollir al Protocol d'assetjament sexual i per raó de sexe, i al d'assetjament psicològic.

**SEGON.-** Elevar al Ple de l'Ajuntament de Palma l'adjunta modificació del Reglament d'Organització i Funcionament del PME als efectes de la seva aprovació inicial."

**S'APROVA** per 17 vots a favor (PP) i 12 abstencions (PSIB-PSOE i MÉS)

**23. Proposta d'aprovació de rectificar l'errada material de l'acord plenari de 27 de setembre de 202 de reconeixement de compatibilitat d'una funcionaria.**

Es proposa, dictamiant favorablement per la Comissió de Comptes, Economia i Recursos Humans:

La Sra. Isabel Cortada Marín, educadora social funcionària de carrera d'aquesta corporació, mitjançant instància de data 13 d'agost de 2012 sol·licità el reconeixement de compatibilitat per a l'exercici d'activitat pública de Professora Associada de la Universitat de les Illes Balears, durant el curs acadèmic 2012/2013, amb una dedicació no superior a la del temps parcial (3 hores setmanals).

Per Acord del Ple de l'Ajuntament en sessió ordinària de dia 27 de setembre de 2012, es va aprovar el reconeixement a la compatibilitat esmentat produint-se un error material, tant en els antecedents de fet, com a la part dispositiva de l'Acord, canviant l'ordre dels cognoms de l'interessada i, on havia de dir la Sra. Isabel Cortada Marín, diu la Sra. Isabel Marín Cortada.

Vist que l'article 105.2 de la Llei 30/1992, de 26 de novembre, de règim jurídic de les administracions públiques i del procediment administratiu comú diu : "...Així mateix,

les administracions públiques poden rectificar en qualsevol moment, d'ofici o a instància dels interessats, els errors materials, de fet o aritmètics existents en els seus actes...”.

Vist l'article 123.1.p) de la Llei 7/85, de 2 d'abril, reguladora de les Bases de Règim Local, segons la modificació realitzada per la Llei 57/2003, de 16 de desembre, de Mesures per a la Modernització del Govern Local, en relació a l'article 9 de la Llei 53/1984, de 26 de desembre, d'Incompatibilitats del Personal al Servei de las Administracions Públiques, és motiu pel qual el Cap de Secció que subscriu proposa a l'Exim. Ajuntament Ple que es complagi en emetre el següent

## **A C O R D**

**Rectificar un error material de l'Acord de reconeixement de compatibilitat aprovat pel Ple de l'Ajuntament en sessió ordinària de dia 27 de setembre de 2012, en el primer paràgraf dels antecedents de fet i en el punt primer de la part dispositiva, en el sentit que: on diu “...la Sra. Isabel Marín Cortada...” ha de dir “... la Sra. Isabel Cortada Marín...”.**

**S'APROVA per unanimitat.**

### **24. Proposta d'aprovació de reconeixement de deute a diversos proveïdors d'Infraestructures.**

Es proposa, dictaminat favorablement per la Comissió de Comptes, Economia i Recursos Humans:

El 14 de febrer de 2013 (annex I), el Servei d'Edificis Municipals va remetre a aquest Servei Administratiu les següents factures per a tramitar el corresponent reconeixement de deute i el seu abonament amb càrrec a la partida 2013.11.93501.21209 EDIFICIS-DESPESES DIVERSES CONSERVACIÓ I MANTENIMENT, vist que en data 5 de febrer de 2013 aquestes factures varen ser conformades pel tècnic responsable, ja que no es varen poder tramitar al seu moment degut a que l'empresa les va presentar al Servei el dia 30 de gener de 2013, fent-hi constar la seva conformitat, que les unitats són les necessàries per a l'execució de la prestació i els preus aplicats són correctes i que no existeix impediment o limitació alguna per a la imputació de la despesa al pressupost de l'exercici corrent:

- Fra. núm. 4962 de 30/11/2012 per un import de 195,42 €, amb el 21% d'IVA inclòs, de l'empresa MAGATZEM ELECTRO ILLES S.L., amb NIF B07878978 i domicili al carrer Poeta Guillem Coll n. 8, 07010 Palma.
- Fra. núm. 5431 de 31/12/2012 per un import de 422,12 €, amb el 21% d'IVA inclòs, de l'empresa MAGATZEM ELECTRO ILLES S.L., amb NIF B07878978 i domicili al carrer Poeta Guillem Coll n. 8, 07010 Palma.

El 26 de febrer de 2013 (annex II) el Servei d'Edificis Municipals va remetre a aquest Servei Administratiu la següent factura per a tramitar el corresponent reconeixement de deute i el seu abonament amb càrrec a la partida 11.93501.21200 EDIFICIS.- CONTRACTACIÓ MANTENIMENT EDIFICIS MUNICIPALS, no es va poder tramitar al seu moment ja que l'empresa la va presentar el 18 de febrer de 2013, fent-hi constar la seva conformitat, que les unitats són les necessàries per a l'execució de la

prestació i els preus aplicats són correctes i que no existeix impediment o limitació alguna per a la imputació de la despesa al pressupost de l'exercici corrent:

-Fra. 20120571 de 31/12/2012 per un import de 429,22€, amb el 21% d'IVA inclòs, de l'empresa MORA & ROSSELLÓ, amb CIF B07753718 i domicili carrer Passaraitx n.89, 07260 Porreres.

El 4 de març de 2013 (annex III) el Servei d'Edificis Municipals va remetre a aquest Servei Administratiu la següent factura per a tramitar el corresponent reconeixement de deute amb càrrec a la partida 11.93501.21301 EDIFICIS.-CONSERVACIÓ I REPARACIÓ MAQUINÀRIA I INSTAL·LACIÓ ASCENSORS, ja que no es va poder tramitar en el seu moment per què l'import de la factura era incorrecte, fent-hi constar la seva conformitat, que les unitats són les necessàries per a l'execució de la prestació i els preus aplicats són correctes i que no existeix impediment o limitació alguna per a la imputació de la despesa al pressupost de l'exercici corrent:

-Fra. 3340264550 de 01/04/2011 per un import de 676,02€, amb el 18% d'IVA inclòs, de l'empresa SCHINDLER, amb CIF A50001726 i domicili al carrer Niceto Alcalá Zamora n.38, 07013 Palma.

El 4 de març de 2013 (annex IV) el Servei d'Edificis Municipals va remetre a aquest Servei Administratiu les següents factures per a tramitar el corresponent reconeixement de deute i el seu abonament amb càrrec a la partida 11.93501.21301 EDIFICIS.-CONSERVACIÓ I REPARACIÓ MAQUINÀRIA I INSTAL·LACIÓ ASCENSORS, ja que no es varen poder tramitar per què el concepte de la factura era incorrecte, fent-hi constar la seva conformitat, vist que no existeix impediment o limitació alguna per a la imputació de la despesa al pressupost de l'exercici corrent:

-Fra. 473381702 de 24/11/2011 per un import de 64,00€, amb el 18% d'IVA inclòs, de l'empresa SCHINDLER, amb CIF A50001726 i domicili al carrer Niceto Alcalá Zamora n.38, 07013 Palma.

-Fra. 473445316 de 28/06/2012 per un import de 699,27€, amb el 18% d'IVA inclòs, de l'empresa SCHINDLER, amb CIF A50001726 i domicili al carrer Niceto Alcalá Zamora n.38, 07013 Palma.

-Fra. 473460027 de 30/08/2012 per un import de 1.190,08€, amb el 18% d'IVA inclòs, de l'empresa SCHINDLER, amb CIF A50001726 i domicili al carrer Niceto Alcalá Zamora n.38, 07013 Palma.

El 19 de febrer de 2013 (annex V) el Servei d'Estudis i Projectes va remetre a aquest Servei Administratiu la següent factura per a tramitar el corresponent reconeixement de deute i el seu abonament amb càrrec a la partida 11.15519.60903, ja que no es varen poder tramitar al seu moment per no adjuntar la documentació necessària per poder conformar-la, fent-hi constar la seva conformitat, vist que no existeix impediment o limitació alguna per a la imputació de la despesa al pressupost de l'exercici corrent:

-Fra. 02009003057 de 30/06/2009 per un import de 1.128,03€, amb el 7% d'IVA inclòs, de l'empresa MAC INSULAR, Camí Son Reus s/n, Ctra. Sóller km.8'2, Polígon de Ses Veles, 07110 Bunyola.

El 11 de febrer de 2013 (annex VI) el Servei d'Estudis i Projectes va remetre a aquest Servei Administratiu les següents factures per a tramitar el corresponent reconeixement de deute i el seu abonament amb càrrec a la partida 11.15519.60903, ja que no es varen poder tramitar al seu moment per no adjuntar la documentació necessària per poder



conformar-la, fent-hi constar la seva conformitat, vist que no existeix impediment o limitació alguna per a la imputació de la despesa al pressupost de l'exercici corrent:

-Fra. 02010003655 de 31/07/2010 per un import de 308,69€, amb el 8% d'IVA inclòs, de l'empresa MAC INSULAR, Camí Son Reus s/n, Ctra. Sóller km.8'2, Polígon de Ses Veles, 07110 Bunyola.

-Fra. 02009005857 de 31/10/2009 per un import de 5.471,59€, amb el 7% d'IVA inclòs, de l'empresa MAC INSULAR, Camí Son Reus s/n, Ctra. Sóller km.8'2, Polígon de Ses Veles, 07110 Bunyola.

-Fra. 02009005858 de 31/10/2009 per un import de 2.869,48€, amb el 7% d'IVA inclòs, de l'empresa MAC INSULAR, Camí Son Reus s/n, Ctra. Sóller km.8'2, Polígon de Ses Veles, 07110 Bunyola.

-Fra. 02009005856 de 31/10/2009 per un import de 26.476,84€, amb el 7% d'IVA inclòs, de l'empresa MAC INSULAR, Camí Son Reus s/n, Ctra. Sóller km.8'2, Polígon de Ses Veles, 07110 Bunyola.

S'adjunta informe favorable de Intervenció.

De tot això resulta la següent relació de factures:

| N. de registre | N. de Factura | Data Fac.  | Import total | CIF       | Nom empresa                 |
|----------------|---------------|------------|--------------|-----------|-----------------------------|
| F/2012/24345   | 4962          | 30/11/2012 | 195,42       | B07878978 | MAGATZEM ELECTRO ILLES S.L. |
| F/2012/24343   | 5431          | 31/12/2012 | 422,12       | B07878978 | MAGATZEM ELECTRO ILLES S.L. |
| F/2013/1003    | 20120571      | 31/12/2012 | 429,22       | B07753718 | MORA & ROSSELLO             |
| F/2013/1070    | 3340264550    | 01/04/2011 | 676,02       | A50001726 | SHINDLER                    |
| F/2013/1067    | 473381702     | 24/11/2011 | 64,00        | A50001726 | SHINDLER                    |
| F/2012/9935    | 473445316     | 28/06/2012 | 699,27       | A50001726 | SHINDLER                    |
| F/2013/1068    | 473460027     | 30/08/2012 | 1.190,08     | A50001726 | SHINDLER                    |
| F/2013/813     | 02009003057   | 30/06/2009 | 1.128,03     | B57208878 | MAC INSULAR S.L.            |
| F/2013/685     | 02010003655   | 31/07/2010 | 308,69       | B57208878 | MAC INSULAR S.L.            |
| F/2013/686     | 02009005857   | 31/10/2009 | 5.471,59     | B57208878 | MAC INSULAR S.L.            |
| F/2013/687     | 02009005858   | 31/10/2009 | 2.869,48     | B57208878 | MAC INSULAR S.L.            |
| F/2013/688     | 02009005856   | 31/10/2009 | 26.476,84    | B57208878 | MAC INSULAR S.L.            |

**SUMA TOTAL DE LES FACTURES**

**39.930,76**

Per tot això, atesa la necessitat d'abonar les dites factures, d'acord amb el que estableixen l'art. 123.p de la Llei 7/1985, de 2 d'abril, reguladora de les bases del règim local; arts. 22 a 27 de la Llei 30/92, de 26 de novembre, de règim jurídic de les administracions públiques i del procediment administratiu comú; l'art. 176 del Reial Decret Legislatiu 2/2004, de 5 de març, pel qual s'apròva el Text refós de la Llei reguladora de les hisendes locals; la Base 29 de les d'execució del Pressupost municipal de 2013; els articles 3, 63 i 80 del Reglament orgànic del Ple de l'Ajuntament, aprovat el dia 29 de juliol de 2004; i l'article 50.11 del Reglament d'Organització, funcionament i règim jurídic de les corporacions locals, previ dictamen de la Comissió de Comptes, Economia i Recursos humans, propòs al Ple l'adopció del següent:



**A C O R D**

**“1r. Reconèixer el deute a les empreses que a continuació s’assenyalen pel valor corresponent a les factures que igualment es relacionen, acordant l’abonament de les mateixes a les respectives empreses creditors amb càrrec a les partides que en cada cas s’indiquen; tot això atesos els informes del Servei d’Edificis Municipals de data 14/02/2013 (annex I), 26/02/2013 (annex II), 04/03/2013 (annex III i IV), del Servei d’Estudis i Projectes de data 19/02/2013 (annex V) i de data 11/02/2013 (annex VI), i atès l’informe favorable d’Intervenció:**

**- (Annex I) Un total de 617,54€, amb càrrec a la partida 2013.11.93501.21209 EDIFICIS-DESPESES DIVERSES CONSERVACIÓ I MANTENIMENT:**

**- Fra. núm. 4962 de 30/11/2012 per un import de 195,42 €, amb el 21% d’IVA inclòs, de l’empresa MAGATZEM ELECTRO ILLES S.L., amb NIF B07878978 i domicili al carrer Poeta Guillem Coll n. 8, 07010 Palma.**

**- Fra. núm. 5431 de 31/12/2012 per un import de 422,12 €, amb el 21% d’IVA inclòs, de l’empresa MAGATZEM ELECTRO ILLES S.L., amb NIF B07878978 i domicili al carrer Poeta Guillem Coll n. 8, 07010 Palma.**

**- (Annex II) Un total de 429,22€ amb càrrec a la partida 11.93501.21200 EDIFICIS.-CONTRACTACIÓ MANTENIMENT EDIFICIS MUNICIPALS:**

**-Fra. 20120571 de 31/12/2012 per un import de 429,22€, amb el 21% d’IVA inclòs, de l’empresa MORA & ROSSELLÓ, amb CIF B07753718 i domicili carrer Passaraitx n.89, 07260 Porreres.**

**- (Annex III) Un total 676,02€ amb càrrec a la partida 11.93501.21301 EDIFICIS.- CONSERVACIÓ I REPARACIÓ MAQUINÀRIA I INSTAL·LACIÓ ASCENSORS:**

**-Fra. 3340264550 de 01/04/2011 per un import de 676,02€, amb el 18% d’IVA inclòs, de l’empresa SCHINDLER, amb CIF A50001726 i domicili al carrer Niceto Alcalà Zamora n.38, 07013 Palma.**

**- (Annex IV) Un total de 1.953,35€ amb càrrec a la partida 11.93501.21301 EDIFICIS.- CONSERVACIÓ I REPARACIÓ MAQUINÀRIA I INSTAL·LACIÓ ASCENSORS:**

**-Fra. 473381702 de 24/11/2011 per un import de 64,00€, amb el 18% d’IVA inclòs, de l’empresa SCHINDLER, amb CIF A50001726 i domicili al carrer Niceto Alcalà Zamora n.38, 07013 Palma.**

**-Fra. 473445316 de 28/06/2012 per un import de 699,27€, amb el 18% d’IVA inclòs, de l’empresa SCHINDLER, amb CIF A50001726 i domicili al carrer Niceto Alcalà Zamora n.38, 07013 Palma.**

**-Fra. 473460027 de 30/08/2012 per un import de 1.190,08€, amb el 18% d’IVA inclòs, de l’empresa SCHINDLER, amb CIF A50001726 i domicili al carrer Niceto Alcalà Zamora n.38, 07013 Palma.**

**- (Annex V) Un total de 1.128,03€ amb càrrec a la partida 11.15519.60903:**

**-Fra. 02009003057 de 30/06/2009 per un import de 1.128,03€, amb el 7% d’IVA inclòs, de l’empresa MAC INSULAR, Camí Son Reus s/n, Ctra. Sóller km.8’2, Polígon de Ses Veles, 07110 Bunyola.**

- (Annex VI) Un total de 35.126,60€ amb càrrec a la partida 11.15519.60903:
- Fra. 02010003655 de 31/07/2010 per un import de 308,69€, amb el 8% d'IVA inclòs, de l'empresa MAC INSULAR, Camí Son Reus s/n, Ctra. Sóller km.8'2, Polígon de Ses Veles, 07110 Bunyola.
- Fra. 02009005857 de 31/10/2009 per un import de 5.471,59€, amb el 7% d'IVA inclòs, de l'empresa MAC INSULAR, Camí Son Reus s/n, Ctra. Sóller km.8'2, Polígon de Ses Veles, 07110 Bunyola.
- Fra. 02009005858 de 31/10/2009 per un import de 2.869,48€, amb el 7% d'IVA inclòs, de l'empresa MAC INSULAR, Camí Son Reus s/n, Ctra. Sóller km.8'2, Polígon de Ses Veles, 07110 Bunyola.
- Fra. 02009005856 de 31/10/2009 per un import de 26.476,84€, amb el 7% d'IVA inclòs, de l'empresa MAC INSULAR, Camí Son Reus s/n, Ctra. Sóller km.8'2, Polígon de Ses Veles, 07110 Bunyola.

2n. Comunicar el present acord a les empreses interessades i a les seccions de Comptabilitat i Intervenció.

**S'APROVA per 17 vots a favor (PP) i 12 abstencions (PSIB-PSOE i MÉS)**

**25. Proposta d'aprovació de reconeixement de deute a diversos proveïdors d'IME per import total de 299,03€.**

Es proposa, dictaminat favorablement per la Comissió de Comptes, Economia i Recursos Humans:

Durant l'any 2012 varen quedar sense tramitar les factures que figuren a la relació que s'adjunta, la qual és conseqüència de compromisos adquirits dins l'any 2012.

D'acord amb la legislació aplicable:

Article 23.e del Reial decret legislatiu 781/1986, de 18 d'abril, text refós de les disposicions legals vigents en matèria de règim local,  
Article 123.p de la Llei 7/1985, de 2 d'abril, reguladora de les bases del règim local,  
Articles 22 a 27 de la Llei 30/92, de 26 de novembre, de règim jurídic de les administracions públiques i del procediment administratiu comú,  
Articles 176 i 188 del Reial decret legislatiu 2/2004, de 5 de maig, pel qual s'aprova el Text refós de la Llei reguladora de les hisendes locals,  
Bases d'execució del Pressupost general de 2013 Base 29 reconeixement extrajudicial dels crèdits,  
Articles 3, 63 i 80 del Reglament orgànic del Ple de l'ajuntament, aprovat el dia 29 de juliol de 2004,  
Articles 172 i 173.5 del Reglament d'organització, funcionament i règim jurídic de les corporacions locals

Per tot això, s'eleva a l'aprovació del Ple, prèvia aprovació de la Comissió de Comptes, Economia i Recursos humans i prèvia aprovació del Consell Rector de l'Institut Municipal de l'Esport l'adopció del següent

## ACORD

**“1. Reconèixer el deute per un total de 299,03€ (dos-cents noranta-nou euros amb tres cèntims) segons la relació adjunta número F/2013/57 i, per tant, abonar aquest import.**

**2. Elevar a l’aprovació del Ple.”**

**S’APROVA per 17 vots a favor (PP) i 12 abstencions (PSIB-PSOE i MÉS)**

**26. Proposta d’aprovació de reconeixement de deute a diversos proveïdors d’IME per import total de 928,00€.**

Es proposa, dictaminat favorablement per la comissió de Comptes, Economia i Recursos Humans:

Durant l’any 2010 varen quedar sense tramitar les factures que figuren a la relació que s’adjunta, la qual és conseqüència de compromisos adquirits dins l’any 2010.

D’acord amb la legislació aplicable:

Article 23.e del Reial decret legislatiu 781/1986, de 18 d’abril, text refós de les disposicions legals vigents en matèria de règim local,  
Article 123.p de la Llei 7/1985, de 2 d’abril, reguladora de les bases del règim local,  
Articles 22 a 27 de la Llei 30/92, de 26 de novembre, de règim jurídic de les administracions públiques i del procediment administratiu comú,  
Articles 176 i 188 del Reial decret legislatiu 2/2004, de 5 de maig, pel qual s’aprova el Text refós de la Llei reguladora de les hisendes locals,  
Bases d’execució del Pressupost general de 2013 Base 29 reconeixement extrajudicial dels crèdits,  
Articles 3, 63 i 80 del Reglament orgànic del Ple de l’ajuntament, aprovat el dia 29 de juliol de 2004,  
Articles 172 i 173.5 del Reglament d’organització, funcionament i règim jurídic de les corporacions locals

Per tot això, s’eleva a l’aprovació del Ple, prèvia aprovació de la Comissió de Comptes, Economia i Recursos humans i prèvia aprovació del Consell Rector de l’Institut Municipal de l’Esport l’adopció del següent

## ACORD

**“1. Reconèixer el deute per un total de 928,00€ (nau-cents vint-i-vuit euros) segons la relació adjunta número F/2013/35 i, per tant, abonar aquest import.**

**2. Elevar a l’aprovació del Ple”.**

**S’APROVA per 17 vots a favor (PP) i 12 abstencions (PSIB-PSOE i MÉS)**

**27. Proposta d’aprovació de reconeixement de deute a un proveïdor per import de 109,63€.**

Es proposa dictaminat favorablement per la Comissió de Comptes, Economia i Recursos Humans:

Vist l'informe de l'arxiver-bibliotecari de l'Arxiu Municipal, de data 7 de maig d'enguany, en el mes de maig de 2012, durant el muntatge d'una exposició a l'Arxiu es va trencar un vidre que fou substituït. Des del Gabinet General Tècnic ens confirmaren que l'assegurança municipal es podia fer càrrec de l'abonament de la factura.

Fins ara, que l'empresa que col·locà el vidre, CRISTALERIA MAC – Pedro García Riera, es posà en contacte amb l'Arxiu, no teníem constància de l'impagament de la factura.

Per això, i vist l'art. 60.2 del Real Decret 500/1990, de 20 d'abril, que desenvolupa el Capítol primer del Títol sext de la Llei 30/1988, de 28 de desembre, reguladora de les Hisendes Locals, en matèria de pressuposts, propòs que el Ple efectuï el corresponent reconeixement de deute i adopti del següent

#### ACORD

**“1. Reconèixer i abonar el deute per un total de 109,63 euros (92,91 € més 16,72 € del 18% d'IVA), a CRISTALERIA MAC – PEDRO GARCIA RIERA, NIF 18233875G, amb domicili al carrer de Miquel Santandreu, 20 baixos - 07004, corresponent a la factura 12/000038, de 14 de maig de 2012, per la substitució d'un vidre que es va rompre d'una vitrina per al muntatge d'una exposició a l'Arxiu Municipal, amb càrrec a la partida 03.33400.21201 del vigent Pressupost de Despeses.**

**2. Comunicar-ho a la Intervenció Municipal i a l'interessat”.**

**S'APROVA per 17 vots a favor (PP) i 12 abstencions (PSIB-PSOE i MÉS)**

**28. Proposta d'aprovació de reconeixement de deute a diversos proveïdors de Regidoria de Cultura i Esports per import total de 17.176,25€.**

Es proposa, dictaminat favorablement per la Comissió de Comptes, Economia i Recursos Humans:

Durant el mes de gener de 2013 es varen trametre a aquest negociat les següents factures per a tramitar el corresponent reconeixement de deute i el seu abonament amb càrrec a la partida 03.33700.22609 DE DESPESES D'ESPECTACLES, vist que dites factures han estat conformades pel responsables d'espectacles, ja que no es varen tramitar al seu moment, fent-hi constar la seva conformitat amb el preu i que no existeix impediment o limitació alguna per a la imputació de la despesa al pressupost de l'exerci corrent:

A) CREU ROJA I CHRISTEL MARIA PEETERS  
Any 2012

| Proveïdor | Cif       | Concepte            | Import     | Nº factura | Núm. registre comptable |
|-----------|-----------|---------------------|------------|------------|-------------------------|
| CREU ROJA | Q2866001G | Prestació de servei | 1.322,03 € | 07040-     | 2012/21852              |

|                        |           |  |       |           |                              |
|------------------------|-----------|--|-------|-----------|------------------------------|
|                        |           | d'assistència sanitària durant la celebració d'activitats al carrer durant els mesos de setembre a octubre 2012. |       | 2012-11-8 | 03.33700.22609               |
| Christel Maria Peeters | X0768091Y | Cartell/programa, punt de llibre, anunci, roller. Programa Palma amb la Dansa                                    | 605 € | 001/12    | 2012/21851<br>03.33700.22609 |

B) HORA NOVA S.A.

Any 2011

| Proveïdor      | Cif       | Concepte   | Import   | Nº factura | Núm. registre comptable      |
|----------------|-----------|--|----------|------------|------------------------------|
| HORA NOVA S.A. | A07242753 | Ajuntament de Palma Cultura. Concerts. Concert en commemoració de la Immaculada. | 698,56 € | M/127897   | 2012/24190<br>03.33700.22609 |

Any 2010

| Proveïdor      | Cif       | Concepte  | Import   | Nº factura | Núm. registre comptable      |
|----------------|-----------|---|----------|------------|------------------------------|
| HORA NOVA S.A. | A07242753 | Ajuntament Palma – Teatre Municipal Xesc Forteza. Sarsuela i òpera. | 334,08 € | M/112803   | 2012/24218<br>03.33700.22609 |

Any 2009

| Proveïdor      | Cif       | Concepte   | Import     | Nº factura | Núm. registre comptable      |
|----------------|-----------|--|------------|------------|------------------------------|
| HORA NOVA S.A. | A07242753 | Ajuntament Palma – Mostra de la Dansa.                     | 469,57 €   | M/106461   | 2012/24200<br>03.33700.22609 |
| HORA NOVA S.A. | A07242753 | Ajuntament Palma – Cicle de concerts. Festes de primavera. | 469,57 €   | M/108652   | 2012/24205<br>03.33700.22609 |
| HORA NOVA S.A. | A07242753 | Ajuntament Palma Cultura – Corpus.                         | 469,57 €   | M/108653   | 2012/24211<br>03.33700.22609 |
| HORA NOVA S.A. | A07242753 | Ajuntament Palma – Orquestra Simfònica.                    | 1.028,22 € | M/104530   | 2012/24216<br>03.33700.22609 |

Any 2008

| Proveïdor      | Cif       | Concepte                               | Import   | Nº factura | Núm. registre comptable |
|----------------|-----------|--|----------|------------|-------------------------|
| HORA NOVA S.A. | A07242753 | Ajuntament Palma – Mostra de la dansa. | 315,52 € | M/98816    | 2012/24221              |

|                |           |  |          |         |                              |
|----------------|-----------|--|----------|---------|------------------------------|
|                |           |  |          |         | 03.33700.22609               |
| HORA NOVA S.A. | A07242753 | Ajuntament Palma – Teatre Municipal Xesc Forteza – Congrés de Cultura. | 238,73 € | M/99021 | 2012/24224<br>03.33700.22609 |
| HORA NOVA S.A. | A07242753 | Ajuntament Palma – Teatre Municipal Xesc Forteza- Congrés de Cultura.  | 462,14 € | M/99020 | 2012/24228<br>03.33700.22609 |

TOTAL FACTURES HORA NOVA .....4.485,96 €

C) EDITORA BALEAR S.A.

Encàrrecs 2008, 2009 amb factures emeses el 30/06/2010

| Proveïdor         | Cif       | Concepte  | Import     | Nº factura | Núm. registre comptable      |
|-------------------|-----------|---|------------|------------|------------------------------|
| EDITORA BALEAR SA | A07015845 | Ajuntament Palma -Teatre Municipal Xesc Forteza- Rafa Ferrà       | 757,25 €   | P0003368   | 2012/24246<br>03.33700.22609 |
| EDITORA BALEAR SA | A07015845 | Ajuntament Palma -Teatre Municipal Xesc Forteza- Russian Red      | 378,62 €   | P0003369   | 2012/24252<br>03.33700.22609 |
| EDITORA BALEAR SA | A07015845 | Ajuntament Palma Cor Mestres Cantaires                            | 909,90 €   | P0003370   | 2012/24257<br>03.33700.22609 |
| EDITORA BALEAR SA | A07015845 | Ajuntament Palma -Teatre Municipal – Teatre de la Fantasia        | 378,62 €   | P0003371   | 2012/24263<br>03.33700.22609 |
| EDITORA BALEAR SA | A07015845 | Ajuntament Palma -Teatre Municipal- Vis a Vis                     | 757,25 €   | P0003373   | 2012/24275<br>03.33700.22609 |
| EDITORA BALEAR SA | A07015845 | Ajuntament Palma -Teatre Municipal- Vis a Vis                     | 2.271,74 € | P0003374   | 2012/24279<br>03.33700.22609 |
| EDITORA BALEAR SA | A07015845 | Ajuntament Palma -Teatre Municipal- Petit                         | 378,62 €   | P0003375   | 2012/24287<br>03.33700.22609 |
| EDITORA BALEAR SA | A07015845 | Ajuntament Palma -Escala de la Seu- Via Crucis                    | 397,18 €   | P0003376   | 2012/24290<br>03.33700.22609 |
| EDITORA BALEAR SA | A07015845 | Ajuntament Palma -Teatre Municipal Xesc Forteza- Òpera            | 397,18 €   | P0003378   | 2012/24293<br>03.33700.22609 |
| EDITORA BALEAR SA | A07015845 | Ajuntament Palma -Teatre Municipal Xesc Forteza- Tallats de Lluna | 1.349,78 € | P0003379   | 2012/24296<br>03.33700.22609 |
| EDITORA BALEAR SA | A07015845 | Ajuntament Palma -Espais diversos- Mostra Dansa                   | 794,37 €   | P0003381   | 2012/24299<br>03.33700.22609 |
| EDITORA BALEAR    | A07015845 | Ajuntament Palma -Espais diversos-                                | 397,18 €   | P0003382   | 2012/24303                   |

|                      |           |   |          |          |                              |
|----------------------|-----------|---|----------|----------|------------------------------|
| SA                   |           | Mostra dansa  |          |          | 03.33700.22609               |
| EDITORA<br>BALEAR SA | A07015845 | Ajuntament Palma<br>-Espais diversos-<br>Mostra dansa   | 397,18 € | P0003385 | 2012/24306<br>03.33700.22609 |
| EDITORA<br>BALEAR SA | A07015845 | Ajuntament Palma<br>-Espais diversos-<br>Cicle concerts | 397,18 € | P0003389 | 2012/24309<br>03.33700.22609 |
| EDITORA<br>BALEAR SA | A07015845 | Ajuntament Palma<br>-Espais Diversos-<br>Cicle concerts | 397,18 € | P0003390 | 2012/24318<br>03.33700.22609 |
| EDITORA<br>BALEAR SA | A07015845 | Ajuntament Palma<br>-Espais diversos-<br>Cicle concerts | 404,03 € | P0005482 | 2012/24321<br>03.33700.22609 |

TOTAL EDITORA BALEAR .....10.763,26 €

Per tot això, atesa la necessitat d'abonar les dites factures, d'acord amb el que estableixen l'art. 123.p de la Llei 7/1985, de 2 d'abril, reguladora de les bases del règim local; arts. 22 a 27 de la Llei 30/92, de 26 de novembre, de règim jurídic de les administracions públiques i del procediment administratiu comú; l'art. 176 del Reial Decret Legislatiu 2/2004, de 5 de març, pel qual s'aprovà el Text refós de la Llei reguladora de les hisendes locals; la Base 29 de les d'execució del Pressupost municipal de 2013; els articles 3, 63 i 80 del Reglament orgànic del Ple de l'Ajuntament, aprovat el dia 29 de juliol de 2004; i l'article 50.11 del Reglament d'Organització, funcionament i règim jurídic de les corporacions locals, previ dictamen de la Comissió de Comptes, Economia i Recursos humans, propòs al Ple l'adopció del següent

## A C O R D

**“1r. Reconèixer el deute a les empreses que a continuació s'assenyalen pel valor corresponent a les factures que igualment es relacionen, acordant l'abonament de les mateixes a les respectives empreses creditors amb càrrec a la partida 03.33700.22609 i per un import total de 17.176,25 euros.**

**-Fra. Núm. 07040-2012 de 6 de novembre de 2012 per un import de 1.322,03 € (Exempte d'IVA), de l'empresa CREU ROJA amb CIF Q2866001G i domicili al carrer d'Arquitecte Bennasar, 73, 07004 Palma.**

**-Fra. Núm 001/12 de 26 de març de 2012 per un import de 605 € (21% IVA I 21% retenció IRPF) a CHRISTEL MARIA PEETERS amb NIF X0768091Y i domicili al carrer Rafal, 35, 07140 Sencelles.**

**-Fra. Núm. M/98816 de 19 de juny de 2008 per un import de 315,52 € (16% IVA inclòs) a HORA NOVA S.A. amb CIF A-07242753 i amb domicili al Passeig Mallorca, 9A, 07011 Palma.**

**-Fra. Núm. M/99021 de 30 de juny de 2008 per un import de 238,73 € (16% IVA inclòs) a HORA NOVA S.A. amb CIF A-07242753 i amb domicili al Passeig Mallorca, 9A, 07011 Palma.**

**-Fra. Núm. M/99020 de 30 de juny de 2008 per un import de 462,14 € (16% IVA inclòs) a HORA NOVA S.A. amb CIF A-07242753 i amb domicili al Passeig Mallorca, 9A, 07011 Palma.**



-Fra. Núm. M/106461 de 30 d'abril de 2009 per un import de 469,57 € (16% IVA inclòs) a HORA NOVA S.A. amb CIF A-07242753 i amb domicili al Passeig Mallorca, 9A, 07011 Palma.

-Fra. Núm. M/108652 de 27 de juliol de 2009 per un import de 469,57 € (16% IVA inclòs) a HORA NOVA S.A. amb CIF A-07242753 i amb domicili al Passeig Mallorca, 9A, 07011 Palma.

-Fra. Núm. M/108653 de 27 de juliol de 2009 per un import de 469,57 € (16% IVA inclòs) a HORA NOVA S.A. amb CIF A-07242753 i amb domicili al Passeig Mallorca, 9A, 07011 Palma.

-Fra. Núm. M/104530 de 31 de gener de 2009 per un import de 1.028,22 € (16% IVA inclòs) a HORA NOVA S.A. amb CIF A-07242753 i amb domicili al Passeig Mallorca, 9A, 07011 Palma.

-Fra. Núm. M/112803 de 31 de gener de 2010 per un import de 334,08 € (16% IVA inclòs) a HORA NOVA S.A. amb CIF A-07242753 i amb domicili al Passeig Mallorca, 9A, 07011 Palma.

-Fra. Núm. M/127897 de 31 de desembre de 2011 per un import de 698,56 € (18% IVA inclòs) a HORA NOVA S.A. amb CIF A-07242753 i amb domicili al Passeig Mallorca, 9A, 07011 Palma.

-Fra. Núm. P0003368 de 30 de juny de 2010 per un import de 757,25 € (16% IVA inclòs) a EDITORA BALEAR S.A. amb CIF A-07015845 i amb domicili al Polígon de Llevant, carrer de Puerto Rico, 15, 07006 Palma.

-Fra. Núm. P0003369 de 30 de juny de 2010 per un import de 378,62 € (16% IVA inclòs) a EDITORA BALEAR S.A. amb CIF A-07015845 i amb domicili al Polígon de Llevant, carrer de Puerto Rico, 15, 07006 Palma.

-Fra. Núm. P0003370 de 30 de juny de 2010 per un import de 909,90 € (16% IVA inclòs) a EDITORA BALEAR S.A. amb CIF A-07015845 i amb domicili al Polígon de Llevant, carrer de Puerto Rico, 15, 07006 Palma.

-Fra. Núm. P0003371 de 30 de juny de 2010 per un import de 378,62 € (16% IVA inclòs) a EDITORA BALEAR S.A. amb CIF A-07015845 i amb domicili al Polígon de Llevant, carrer de Puerto Rico, 15, 07006 Palma.

-Fra. Núm. P0003373 de 30 de juny de 2010 per un import de 757,25 € (16% IVA inclòs) a EDITORA BALEAR S.A. amb CIF A-07015845 i amb domicili al Polígon de Llevant, carrer de Puerto Rico, 15, 07006 Palma.

-Fra. Núm. P0003374 de 30 de juny de 2010 per un import de 2.271,74 € (16% IVA inclòs) a EDITORA BALEAR S.A. amb CIF A-07015845 i amb domicili al Polígon de Llevant, carrer de Puerto Rico, 15, 07006 Palma.

-Fra. Núm. P0003375 de 30 de juny de 2010 per un import de 378,62 € (16% IVA inclòs) a EDITORA BALEAR S.A. amb CIF A-07015845 i amb domicili al Polígon de Llevant, carrer de Puerto Rico, 15, 07006 Palma.

-Fra. Núm. P0003389 de 30 de juny de 2010 per un import de 397,18 € (16% IVA inclòs) a EDITORA BALEAR S.A. amb CIF A-07015845 i amb domicili al Polígon de Llevant, carrer de Puerto Rico, 15, 07006 Palma.

-Fra. Núm. P0003390 de 30 de juny de 2010 per un import de 397,18 € (16% IVA inclòs) a EDITORA BALEAR S.A. amb CIF A-07015845 i amb domicili al Polígon de Llevant, carrer de Puerto Rico, 15, 07006 Palma.

-Fra. Núm. P0003376 de 30 de juny de 2010 per un import de 397,18 € (16% IVA inclòs) a EDITORA BALEAR S.A. amb CIF A-07015845 i amb domicili al Polígon de Llevant, carrer de Puerto Rico, 15, 07006 Palma.

-Fra. Núm. P0003381 de 30 de juny de 2010 per un import de 794,37 € (16% IVA inclòs) a EDITORA BALEAR S.A. amb CIF A-07015845 i amb domicili al Polígon de Llevant, carrer de Puerto Rico, 15, 07006 Palma.

-Fra. Núm. P0003382 de 30 de juny de 2010 per un import de 397,18 € (16% IVA inclòs) a EDITORA BALEAR S.A. amb CIF A-07015845 i amb domicili al Polígon de Llevant, carrer de Puerto Rico, 15, 07006 Palma.

-Fra. Núm. P0003385 de 30 de juny de 2010 per un import de 397,18 € (16% IVA inclòs) a EDITORA BALEAR S.A. amb CIF A-07015845 i amb domicili al Polígon de Llevant, carrer de Puerto Rico, 15, 07006 Palma.

-Fra. Núm. P0003378 de 30 de juny de 2010 per un import de 397,18 € (16% IVA inclòs) a EDITORA BALEAR S.A. amb CIF A-07015845 i amb domicili al Polígon de Llevant, carrer de Puerto Rico, 15, 07006 Palma.

-Fra. Núm. P0003379 de 30 de juny de 2010 per un import de 1.349,78 € (16% IVA inclòs) a EDITORA BALEAR S.A. amb CIF A-07015845 i amb domicili al Polígon de Llevant, carrer de Puerto Rico, 15, 07006 Palma.

-Fra. Núm. P0005482 de 31 de desembre de 2011 per un import de 404,03 € (18% IVA inclòs) a EDITORA BALEAR S.A. amb CIF A-07015845 i amb domicili al Polígon de Llevant, carrer de Puerto Rico, 15, 07006 Palma.

2. Comunicar el present acord a les empreses interessades i a les seccions de Comptabilitat i Intervenció”.

**S'APROVA per 17 vots a favor (PP) i 12 abstencions (PSIB-PSOE i MÉS)**

**29. Proposta d'aprovació de reconeixement de deute a un proveïdor per import total de 233,83€.**

Es proposa, dictaminat favorablement per la Comissió de Comptes, Economia i Recursos Humans:

Atès que l'empresa que va efectuar la revisió va ser Contratas Bartolomé Ramón SA, la qual generà la factura núm. EA 120142 de 15/03/2012 per un import de 233,83 €, IVA inclòs, i que per motius que es desconeixen s'extravià l'esmentada factura.

Atès que l'exercici pressupostari per a l'any 2010 està tancat, d'acord amb el que estableixen l'article 23.1.e del Reial Decret Legislatiu 781/1986, de dia 18 d'abril, text refòs de les disposicions legals vigents en matèria de règim local; l'article 123.p de la llei 7/1985, de dia 2 d'abril, reguladora de les bases de règim local; els articles 22 a 27 de la Llei 30/1992, de dia 26 de novembre, del règim jurídic de les administracions públiques i del procediment administratiu comú; els articles 176 i 188 del Reial Decret legislatiu 2/2004, de dia 5 de maig, pel qual s'aprovà el text refòs de la llei Reguladora de les hisendes locals; la Base 29 d'execució del pressupost municipal per a l'any 2013; els articles 3, 63 i 80 del reglament orgànic del Ple d'aquest Ajuntament, aprovat el dia 29 de juliol de 2004; els articles 172 i 173.5 del Reglament d'organització, funcionament i règim jurídic de les corporacions locals, previ dictamen de la Comissió de Comptes, Economia i Recursos Humans, es proposa i s'eleva a l'Ajuntament Ple l'adopció del següent

**ACORD**

**“1r Reconèixer i abonar el deute per un total de 233,83 € (dos-cents trenta-tres euros amb vuitanta-tres cèntims) a CONTRATAS BARTOLOMÉ RAMÓN, CIF A-57115701, amb domicili c/ Francesc M. de los Herreros, 26, 1r dreta, 07005 de Palma, en relació a l'extraviament per motius que es desconeixen de la factura EA 120142 de 15/03/2012, pel concepte de revisió d'electricitat del local c/Corralasses, 9 C, amb motiu del trasllat del Servei de l'Agència del Voluntariat.**

**2n L'esmentada quantitat es consignarà amb càrrec a la partida 04.337.00.212.00 - JOVENTUT.- REPARACIONS I ADEQUACIÓ LOCALS del vigent pressupost de despeses.**

**3r Traslladar aquest acord a la Intervenció municipal i a l'interessat.”**

**S'APROVA per 17 vots a favor (PP) i 12 abstencions (PSIB-PSOE i MÉS)**

**30. Proposta d'aprovació de reconeixement de deute a diversos proveïdors de Bombers per import total de 335,64€.**

Es proposa, dictaminat favorablement per la Comissió de Comptes, Economia i Recursos Humans:

Donat que s'han efectuat despeses a diverses empreses per prestacions de serveis, reparacions o subministraments durant l'any 2012 i que no han pogut ser tramitades per la seva tardança en l'aportació de factures, la cap de negociat que subscriu sotmet la present proposta a l'oficial cap de Protecció Civil per tal que, si la considera procedent, l'elevi com a proposta de resolució al regidor de l'Àrea delegada de Seguretat Ciutadana a l'objecte de què, si ho té a bé, elevi a l'Ajuntament Ple el següent

**ACORD**

**“1. Aprovar la despesa corresponent al reconeixement de deute de l'any 2012 per un import total de 335,64 (tres-cents trenta-cinc euros i seixanta-quatre cèntims).**

**2. Abonar l'import de 68,83 € (seixanta-vuit euros i vuitanta-tres cèntims) a l'empresa ILUSION BALEAR SL, amb NIF/CIF B-57121733 (factura/es 120320) per reparacions de la màquina de fum SHOWTEC.**

**3. Autoritzar i disposar, la despesa total de 68,83 € (seixanta-vuit euros i vuitanta-tres cèntims) amb càrrec a la partida 12.13500.213.00 del vigent pressupost de despeses.**

**4. Abonar l'import de 24,81 € (vint-i-quatre euros i vuitanta-un cèntims) a l'empresa ILUSION BALEAR SL, amb NIF/CIF B-57121733 (factura/es 120856) pel subministrament de líquid per fer fum.**

**5. Autoritzar i disposar, la despesa total de 24,81 € (vint-i-quatre euros i vuitanta-un cèntims) amb càrrec a la partida 12.13500.221.09 del vigent pressupost de despeses.**

**6. Abonar l'import de 242 € (dos-cents quaranta-doseuros) a l'empresa ILUSION BALEAR SL, amb NIF/CIF B-57121733 (factura/es 120747) per l'adquisició d'una màquina de fum DMX 1500W.**

**7. Iniciar l'oportú expedient de modificació de crèdit, autoritzar i disposar, la despesa total de 242 € (dos-cents quaranta-dos euros) amb càrrec a la partida 12.13500.629.08 del vigent pressupost de despeses”.**

**S'APROVA per 17 vots a favor (PP) i 12 abstencions (PSIB-PSOE i MÉS)**

**31. Proposta d'aprovació de reconeixement de deute a un proveïdor per import total de 460,20€.**

Es proposa, dictaminat favorablement per la Comissió de Comptes, Economia i Recursos Humans:

El Reial Decret 2274/ 1993, de 22 de desembre, que estableix la cooperació de les Corporacions Locals amb el Ministeri d' Educació i Ciència es competències atribuïdes a les administracions públiques en matèria de manteniment i conservació dels centres docents de titularitat pública de Palma, manifesta al seu article 6.1 del capítol III que “la conservación, el mantenimiento y vigilancia de los edificios destinados a centros de educación infantil de segundo ciclo, educación primaria o educación especial, dependientes del Ministerio de Educación y Ciencia, corresponderán al municipio respectivo”.

Atès que una de les matèries englobades dins el manteniment dels centres docents és el Servei de Prevenció i Control de la Legionel·losi es va haver de contractar aquest servei el qual fou adjudicat a l'empresa ADIQUÍMICA per Junta de Govern de 11 de març de 2009, amb inici el 16 de març de 2009 i finalització el 15 de març del 2011.

Atès que la factura núm. 21301717 de l'empresa ADIQUÍMICA S.A., corresponent a tasques fetes el desembre de 2010 i el gener i febrer de 2011 no consta que hagi tingut entrada a aquest Ajuntament, de conformitat amb l'obligatorietat legal que té l' Ajuntament de prestació d'aquest servei, i per fer front a la quantitat de 460,20' - €. (QUATRE-CENTS SEIXANTA EUROS I VINT CÈNTIMS), IVA inclòs, que s'han de carregar a la partida 10.32100.212.02 del vigent pressupost de despeses, als efectes del reconeixement del deute contret per l' esmentada quantitat, i atenent el que està previst a l' article 124.4.n de la Llei 7/1985, de 2 d' abril, reguladora de les bases de règim local, segons l' addició efectuada per la Llei 57/2003, de 16 de desembre, de mesures per a la modernització del govern local; l' article 185 del Reial decret legislatiu 2/2004, de 5 de març, que aprova el text refós de la Llei reguladora de les hisendes locals, i les bases d'execució del pressupost municipal per a l' any 2013, els articles 3, 63 i 80 del Reglament orgànic del Ple de l' ajuntament, aprovat el dia 29 de juliol de 2004; els articles 172 i 173.5 del Reglament d'organització, funcionament i règim jurídic de les corporacions locals, la cap de negociat que subscriu proposa al Ple l' adopció del següent

## A C O R D

**"Reconèixer el deute contret amb l'empresa ADIQUÍMICA S.A., amb CIF. A08790933, amb càrrec a la partida 10.32100.212.02 del vigent pressupost de despeses, per la quantitat de 460,20' - €. (QUATRE-CENTS SEIXANTA EUROS I VINT CÈNTIMS), IVA inclòs, en concepte de tasques de prevenció i control de la legionel·losi als diferents col·legis públics durant el desembre de 2010 i el gener i febrer de 2011 (fra. núm.: 21301717)".**

**2n.- Traslladar aquesta resolució a l'empresa ADIQUÍMICA S.A. i a la Intervenció Municipal."**

**S'APROVA per 17 vots a favor (PP) i 12 abstencions (PSIB-PSOE i MÉS)**

**32. Proposta d'aprovació de modificació de crèdit núm. 4 de suplement de crèdit finançat amb baixes de crèdit d'altres aplicacions en el Pressupost Propi de la Corporació per a 2013.**

Es proposa, dictaminat favorablement per la Comissió de Comptes, Economia i Recursos Humans:

El que subscriu, regidor d'Economia, Hisenda i Innovació, justificant les circumstàncies que motiven la tramitació del present expedient de modificació de crèdit núm. 4 de suplement de crèdit finançat amb baixes de crèdit en el pressupost propi de la corporació per a 2013, emet la següent

## MEMÒRIA

Per part de la Regidoria d'Infraestructures i Coordinació Territorial s'ha donat trasllat de l'acord de la Junta de Govern de 27 de març de la declaració d'urgència de l'expedient de contractació de les obres urgents de substitució d'una coberta en el Mercat Pere Garau.

Atès que el Fons de contingència, segons l'article 31 de la Llei 2/2012, de 27 d'abril, Estabilitat Pressupostària i Sostenibilitat Financera, es crea a fi de incloure al pressupost una dotació diferenciada dels crèdits pressupostaries, que es destinarà a atendre necessitats inajornables de caràcter no discrecional i no previstes al pressupost inicialment aprovat, com ara les obres urgents de substitució de la coberta del pavelló de Ponent del Mercat de Pere Garau per import de 157.808,36 (IVA incl.).

Tot complint el que disposa l'article 177 del Reial decret legislatiu 2/2004 de 5 de març, reguladora de les hisendes locals, els articles 35 a 38 del Reial decret 500/1990, de 20 d'abril, la base 8na. de les Bases d'execució del Pressupost General per a 2013, l'art. 127, apartat 1.b, de la Llei 7/85 de bases de règim local, modificada per la Llei 11/99 de 21 d'abril i per la llei 57/03 de 16 de desembre, i el Decret 8435 de 13 de maig de 2013, d'organització dels serveis administratius de l'Ajuntament, s'eleva al Ple de l'Ajuntament, prèvia aprovació per la Junta de Govern, la següent proposta de

**MODIFICACIÓ DE CREDIT**

**1. Aprovar la modificació de crèdit n.4, de suplement de crèdit finançat amb baixes de crèdit d'altres aplicacions en el Pressupost Propi de la Corporació per a 2013, quedant establertes les consignacions pressupostàries de la següent forma:**

**A) Augment de despeses**

| Aplicació    | Descripció                       | Consig. inicial | Augment    | Consig. def. |
|--------------|----------------------------------|-----------------|------------|--------------|
| 119200163200 | Edif. Mpals.-<br>Obres de repos. | 90.000,00       | 157.808,36 | 247.808,36   |

|                           |            |
|---------------------------|------------|
| Total augment despeses... | 157.808,36 |
|---------------------------|------------|

**B) Disminució de despeses**

| Aplicació    | Descripció                                 | Consig. anterior | Dismin.    | Consig. Def. |
|--------------|--|------------------|------------|--------------|
| 029290050000 | Fons de contingència.-Art.<br>31 LO 2/2012 | 656.106,97       | 157.808,36 | 498.298,61   |

|                                 |            |
|---------------------------------|------------|
| Total disminució despeses ..... | 157.808,36 |
|---------------------------------|------------|

**Quedant d'aquesta manera anivellat el Pressupost.**

**2. Exposar al públic la seva aprovació inicial en el tauler d'anuncis d'aquesta corporació, previ anunci publicat en el BOIB, durant el termini de quinze dies hàbils. En el cas que no es presentassin reclamacions en contra, s'entendrà aprovat definitivament.**

**3. Implementar les mesures procedimentals, administratives i comptables adients per a l'execució de la present resolució.**

**S'APROVA per unanimitat.**

**33. Proposta d'aprovació de modificació de crèdit núm. 5 de suplement de crèdit finançat amb baixes de crèdit d'altres aplicacions en el Pressupost Propi de la Corporació per a 2013.**

Es proposa, dictaminat favorablement per la Comissió de Comptes, Economia i Recursos Humans:

El que subscriu, regidor d'Economia, Hisenda i Innovació, justificant les circumstàncies que motiven la tramitació del present expedient de modificació de crèdit núm. 5 de suplement de crèdit finançat amb baixes de crèdit en el pressupost propi de la corporació per a 2013, emet la següent

**MEMÒRIA**

Davant la necessitat de realitzar unes despeses destinades a les festes populars previstes a Palma organitzades per l'Ajuntament i no tenint crèdit suficient a les partides corresponents, la regidora de l'àrea de Comerç, Treball, Joventut i Participació, ha sol·licitat que se faci unes transferències de crèdit a les aplicacions pressupostàries 163380022609 (Activitats socioculturals), 163380022602 (Publicitat) i 163380022606



(Conferències) L'aplicació que se minora és la 169240048900 (Participació ciutadana.- Subv. entitats ciutadanes), que no afectarà al normal funcionament del servei.

Tot complint el que disposa l'article 177 del Reial decret legislatiu 2/2004 de 5 de març, reguladora de les hisendes locals, els articles 35 a 38 del Reial decret 500/1990, de 20 d'abril, la base 8na. de les Bases d'execució del Pressupost General per a 2013, l'art. 127, apartat 1.b, de la Llei 7/85 de bases de règim local, modificada per la Llei 11/99 de 21 d'abril i per la llei 57/03 de 16 de desembre, i el Decret 8435 de 13 de maig de 2013, d'organització dels serveis administratius de l'Ajuntament, s'eleva al Ple de l'Ajuntament, prèvia aprovació per la Junta de Govern, la següent proposta de

### MODIFICACIÓ DE CREDIT

**“1. Aprovar la modificació de crèdit n.5, de suplement de crèdit finançat amb baixes de crèdit d'altres aplicacions en el Pressupost Propi de la Corporació per a 2013, quedant establertes les consignacions pressupostàries de la següent forma:**

#### A) Augment de despeses

| Aplicació                 | Descripció  | Consig. inicial | Augment   | Consig. def. |
|---------------------------|---|-----------------|-----------|--------------|
| 163380022602              | Participació ciutadana.-<br>Publicitat                  | 29.314,28       | 17.000,00 | 46.314,28    |
| 163380022606              | Participació ciutadana.-<br>Conferències                | 2.000,00        | 1.000,00  | 3.000,00     |
| 163380022609              | Participació ciutadana.-<br>Desp. activ. Socioculturals | 572.714,03      | 74.000,00 | 646.714,03   |
| Total augment despeses... |   |                 | 92.000,00 |              |

#### B) Disminució de despeses

| Aplicació                       | Descripció  | Consig. anterior | Dismin.   | Consig. Def. |
|---------------------------------|---|------------------|-----------|--------------|
| 169240048900                    | Participació ciutadana.-<br>Subv. entitats ciutadanes | 225.000,00       | 92.000,00 | 133.000,00   |
| Total disminució despeses ..... |   |                  | 92.000,00 |              |

Quedant d'aquesta manera anivellat el Pressupost.

**2. Exposar al públic la seva aprovació inicial en el tauler d'anuncis d'aquesta corporació, previ anunci publicat en el BOIB, durant el termini de quinze dies hàbils. En el cas que no es presentassin reclamacions en contra, s'entendrà aprovat definitivament.**

**3. Implementar les mesures procedimentals, administratives i comptables adients per a l'execució de la present resolució”.**

**S'APROVA per 17 vots a favor (PP), 9 abstencions (PSIB-PSOE) i 3 en contra (MÉS)**



**34. Proposta d'aprovació del Projecte de modificació de l'Ordenança fiscal reguladora de la Taxa per aprofitament especial del domini públic local, a favor d'empreses explotadores de serveis de subministraments d'interès general.**

Es proposa, dictaminat favorablement per la Comissió de Comptes, Economia i Recursos Humans:

**INFORME.-** L'Excm. Ajuntament Ple, en sessió celebrada el dia 30 de juny de 2008, va aprovar originàriament l'Ordenança fiscal reguladora de la Taxa per aprofitament especial per domini públic local, a favor d'empreses explotadores de serveis de subministraments d'interès general. La darrera modificació d'aquesta ordenança va ésser aprovada definitivament per acord plenari de 29 d'octubre de 2009 i entrà en vigor l'1 de gener de 2010.

La Sala del Contenciós- Administratiu del Tribunal Superior de Justícia de les Illes Balears ha dictat les sentències núm. 13 i 30 de 15 de gener de 2013, que estima els recursos contenciosos administratius formulats per TELEFONICA MÓVILES ESPAÑA, S.A., contra l'Ordenança fiscal reguladora de la Taxa per aprofitament especial per domini públic local, a favor d'empreses explotadores de serveis de subministraments d'interès general, exercicis 2008 i 2010.

El punt 2º del veredict de la sentència 13/2013( exercici 2008) determina: *“DECLARAMOS disconforme con el ordenamiento jurídico y nulo su artículo 5, en cuanto establece la cuantificación y régimen de ingreso de la tasa para los mismos”*.

El punt 2º del veredict de la sentència 30/2013 (exercici 2010) determina: *“DECLARAMOS disconforme con el ordenamiento jurídico y nulos sus artículos 2 (hecho imponible), 3 (sujetos pasivos), 5 (base imponible y cuota tributaria), 8 (régimen de declaración y de ingreso) en cuanto incluye dentro del hecho imponible de la tasa la utilización de antenas, instalaciones o redes que materialmente ocupan el suelo, subsuelo o vuelo de las vías públicas municipales, por parte de empresas explotadoras de servicios de telefonía móvil que no sean titulares de aquellos elementos, a las que igualmente define como sujetos pasivos y establece la cuantificación y régimen de ingreso de la tasa para los mismos”*.

La Junta de Govern de 10 d'abril de 2013 va acordar que el departament adient prengué les mesures pertinents per a l'efectivitat d'allò que ha resolt el poder judicial, i concretament va recomanar l'anul·lació dels articles 2, 3,5 i 8 de l'Ordenança fiscal 316,07.

El Text Refós de la Llei Reguladora de les Hisendes Locals, aprovat pel Reial Decret Legislatiu 2/2004, de 5 de març, preveu en els seus articles 16 a 19 el procediment per a la modificació de les ordenances fiscals.

S'han sol·licitat informes als Serveis Jurídics i al Consell Tributari sobre la present proposta de modificació de les ordenances dels impostos.

L'article 127. 1. a) de la Llei de Bases de Règim Local determina la competència de la Junta de Govern Local en l'aprovació dels projectes d'ordenances i reglaments municipals.

Conformement el que disposa l'article 123. 1. d) de la Llei de Bases de Règim Local, correspon al Ple l'aprovació de les modificacions de les ordenances.

Pel que s'ha exposat, el Cap del Departament, és del parer que per la Junta de Govern de Palma podria adoptar-se el següent

## **A C O R D**

**"Primer.- Aprovar el Projecte de modificació de l'Ordenança fiscal reguladora de la Taxa per aprofitament especial per domini públic local, a favor d'empreses explotadores de serveis de subministraments d'interès general. Tot això en base a la legislació vigent en la matèria, constituïda singularment pels articles 16 a 19 del Text Refós de la Llei d'Hisendes locals aprovat pel Reial Decret Legislatiu 2/2004, de 5 de març i en compliment de les sentències dictades pel Tribunal Superior de Justícia de les Illes Balears el 15 de gener de 2013. S'adjunta a la proposta la nova redacció.**

**Segon.- Remetre l'expedient a la Secretaria General de Ple al efectes prevists per l'article 99 del Reglament orgànic del Ple, perquè, després del termini de presentació d'esmenes i previ dictamen de la Comissió de Comptes, es sotmeti el projecte al Ple de l'Ajuntament per a l'aprovació de la modificació expressada.**

**Tercer.- Aquesta modificació entrarà en vigor el dia de la seva publicació en el Butlletí Oficial de la Comunitat Autònoma de les Illes Balears, i causarà efectes des de l'1 de setembre de 2008."**

**S'APROVA per 17 vots a favor (PP) i 12 abstencions (PSIB-PSOE i MÉS)**

### **35. Proposta d'aprovació del Projecte de modificació de l'Ordenança fiscal reguladora de la Taxa per entrada i visita al Castell i Museu de Bellver.**

Es proposa, dictaminat favorablement per la Comissió de Comptes, Economia i Recursos Humans:

**INFORME.-** L'Excm. Ajuntament Ple, en sessió celebrada el dia 30 de març de 2012, va acordar aprovar definitivament la modificació de l'ordenança fiscal reguladora de la Taxa per entrada i visita al Castell i Museu de Bellver entrant en vigor el 24 de maig de 2012.

La redacció de l'article 2 determinava la no subjecció de la taxa, entre d'altres, les organitzades per grups de tercera edat i/o discapacitats. Això ha suposat que qualsevol grup (de dues persones o més) de persones majors quedaven fora de l'àmbit de la taxa, en clara contradicció amb la tarifa prevista per als jubilats i pensionistes (2€, la meitat de la tarifa general), que s'ha convertit en inoperant.

Des de la Regidoria de l'Àrea de Cultura i Esports s'ha instat la modificació de l'ordenança, en el sentit de determinar la no subjecció de la taxa estrictament a les associacions de la tercera edat i/o de persones amb discapacitat legalment constituïdes.

El Text Refós de la Llei Reguladora de les Hisendes Locals, aprovat pel Reial Decret Legislatiu 2/2004, de 5 de març, preveu en els seus articles 16 al 19 el procediment per a la modificació de les Ordenances Fiscals.

S'han sol·licitat informes als Serveis Jurídics, a Intervenció i al Consell Tributari sobre la present proposta,

L'article 127. 1. a) de la Llei de Bases de Règim Local determina la competència de la Junta de Govern Local en l'aprovació dels projectes d'ordenances i reglaments municipals. Conformement el que disposa l'article 123. 1. d) de la Llei de Bases de Règim Local, correspon al Ple l'aprovació de les modificacions de les ordenances.

Pel que s'ha exposat, el Cap del Departament, és del parer que per la Junta de Govern de Palma podria adoptar-se el següent

## **A C O R D**

**"Primer.- Aprovar el Projecte de modificació de l'ordenança fiscal reguladora de la Taxa per entrada i visita al Castell i Museu de Bellver; la darrera modificació de les qual van ésser aprovada provisionalment per l'Excm. Ajuntament Ple, en sessió celebrada el dia 30 de març de 2012; tot això en base a la legislació vigent en la matèria, constituïda singularment pels articles 16 a 19 del Text Refós de la Llei d'Hisendes locals aprovat pel Reial Decret Legislatiu 2/2004, de 5 de març, i segons nova redacció que s'adjunta a aquesta proposta.**

**Segon.- Remetre l'expedient a la Secretaria General de Ple al efectes prevists per l'article 99 del Reglament orgànic del Ple, perquè, després del termini de presentació d'esmenes i previ dictamen de la Comissió de Comptes, es sotmeti el projecte al Ple de l'Ajuntament per a l'aprovació de la modificació expressada.**

**Tercer.- Aquesta modificació entrarà en vigor el dia de la seva publicació en el Butlletí Oficial de la Comunitat Autònoma de les Illes Balears."**

**S'APROVA per 17 vots a favor (PP), 9 abstencions (PSIB-PSOE) i 3 en contra (MÉS)**

**36. Proposta d'aprovació del Projecte de modificació de l'Ordenança fiscal reguladora de l'impost sobre l'increment de valor dels terrenys de naturalesa urbana, concepte 114,00.**

Es proposa, dictaminat favorablement per la Comissió de Comptes, Economia i Recursos Humans:

**INFORME.-** L'Excm. Ajuntament Ple, en sessió celebrada el dia 27 de Juliol de 1989, va l'Ordenança fiscal reguladora de l'Impost sobre l'increment de valor dels terrenys de naturalesa urbana. La darrera modificació d'aquesta ordenança va ésser aprovada definitivament per acord plenari de 22 de desembre de 2011 i entrà en vigor l'1 de gener de 2012.

El Reial decret llei 6/2012, de 9 de març, de mesures urgents de protecció de deutors hipotecaris sense recursos, modifica l'article 106 de la Llei d'hisendes locals, incorporant un paràgraf 3r, on determina que en les transmissions realitzades pels deutors compresos en l'àmbit d'aplicació de l'article 2 del Reial decret llei 6/2012, amb ocasió de la dació en pagament del seu habitatge que preveu l'apartat 3 de l'annex

d'aquesta norma, tindrà la consideració de subjecte passiu substituït del contribuent l'entitat que adquireixi l'immoble, sense que el substituït pugui exigir del contribuent l'import de les obligacions tributàries satisfetes. S'estima oportú incorporar la redacció d'aquest apartat a l'ordenança.

També s'estima oportú modificar les normes de gestió de l'impost en el sentit de no exigir als transmissors en el cas de dació en pagament la declaració-liquidació sinó simplement una declaració, a fi de que l'Ajuntament pugui determinar si el subjecte passiu és el transmissor a l'entitat que adquireix l'immoble.

El Text Refós de la Llei Reguladora de les Hisendes Locals, aprovat pel Reial Decret Legislatiu 2/2004, de 5 de març, preveu en els seus articles 16 a 19 el procediment per a la modificació de les ordenances fiscals.

S'han sol·licitat informes als Serveis Jurídics i al Consell Tributari sobre la present proposta de modificació de les ordenances dels impostos.

L'article 127. 1. a) de la Llei de Bases de Règim Local determina la competència de la Junta de Govern Local en l'aprovació dels projectes d'ordenances i reglaments municipals. Conformement el que disposa l'article 123. 1. d) de la Llei de Bases de Règim Local, correspon al Ple l'aprovació de les modificacions de les ordenances.

Pel que s'ha exposat, el Cap del Departament, és del parer que per la Junta de Govern de Palma podria adoptar-se el següent

## **A C O R D**

**“Primer.- Aprovar el Projecte de modificació de l'Ordenança fiscal reguladora de l'Impost sobre l'increment de valor dels terrenys de naturalesa urbana, concepte 114,00, la darrera modificació de la qual va ésser aprovada definitivament per acord plenari de 22 de desembre de 2011, pel que fa als articles 6, 14; 15, 16 i 18. Tot això en base a la legislació vigent en la matèria, constituïda singularment pels articles 16 a 19 del Text Refós de la Llei d'Hisendes locals aprovat pel Reial Decret Legislatiu 2/2004, de 5 de març. S'adjunta a la proposta la nova redacció.**

**Segon.- Remetre l'expedient a la Secretaria General de Ple al efectes previstos per l'article 99 del Reglament orgànic del Ple, perquè, després del termini de presentació d'esmenes i previ dictamen de la Comissió de Comptes, es sotmeti el projecte al Ple de l'Ajuntament per a l'aprovació de la modificació expressada.”**

**S'APROVA per 26 vots a favor (PP i PSIB-PSOE) i 3 abstencions (MÉS).**

### **37. Proposta d'aprovació del Projecte de reglament orgànic del Tribunal Económico-administratiu Municipal de l'Ajuntament de Palma de Mallorca.**

Es proposa, dictaminat favorablement per la Comissió de Comptes, Economia i Recursos Humans:

D'acord amb l'article 137 de la Llei 7/1985, de 2 d'abril, reguladora de les bases de règim local, modificada per la Llei 57/2003, de 16 de desembre, de mesures per a la modernització del govern local, el 29 de juliol de 2004 el Ple de l'Ajuntament de Palma va aprovar el Reglament orgànic del Consell Tributari, que fou publicat al Butlletí Oficial de les Illes Balears núm. 127, d'11 de setembre de 2004.

Si bé l'exposició de motius de la Llei 57/2003 preveu l'existència d'aquest òrgan com a administratiu, el que realment el caracteritza és la seva especialització en el coneixement i la resolució de les reclamacions deduïdes contra actes tributaris de competència municipal, i fins i tot considera que la seva pràctica servirà per a abaratir i agilitzar la defensa dels drets dels ciutadans en un àmbit tan sensible i rellevant com és el tributari, atès que es tracta d'un tràmit administratiu que es deduirà amb caràcter previ a la via contenciosa administrativa.

La Llei 58/2003, de 17 de desembre, general tributària, com a eix central de l'ordenament tributari que recull els principis essencials i regula las relacions entre l'Administració tributària i els contribuents, aplicable també a l'Administració local, regula el procediment de les reclamacions economicoadministratives, fixa les competències d'aquests òrgans, disposa que seran en exclusiva els encarregats de les seves resolucions, com un mitja de revisió en via administrativa dels actes en matèria tributaria i s'hi refereix amb la denominació de *tribunals economicoadministratius*.

La Llei 23/2006, de 20 de desembre, de capitalitat fou modificada per la Llei 6/2012, de 6 de juny, que disposa al seu article 1 la derogació de l'article 1.1 de la Llei 8/2008, de 5 de juny, que modificava la llei de capitalitat de Palma, i disposa que "se substituirà en tot el text de la Llei 23/2006, de 20 de desembre, la denominació de Palma per Palma de Mallorca".

El contingut de les normes anteriors, que fixen com a funció específica d'aquests òrgans la de resoldre les reclamacions economicoadministratives, i que la seva competència per a informar sobre les ordenances en matèria tributària esdevé únicament quan hi és requerit prèviament, la qual cosa implica que el seu dictamen no és vinculant, condueix a considerar aquests òrgans no tant com un òrgan pròpiament de consulta, sinó com a vertaders òrgans d'enjudiciament i motiva la necessitat d'adequar la seva denominació a la normativa esmentada i, en conseqüència, modificar l'actual de *Consell Tributari* per la de *Tribunal economicoadministratiu*.

Així mateix, atesa la modificació de la Llei de capitalitat per la Llei 6/2012, igualment es considera adequat modificar la denominació de l'actual Consell Tributari de Palma per la de *Tribunal Economicoadministratiu Municipal de Palma de Mallorca*.

Atesa l'adequació normativa s'ha confeccionat el text de l'esborrany del projecte de modificació del Reglament orgànic del Consell Tributari, el qual figura com a annex I del present document.

En aquest sentit i d'acord amb la normativa d'aplicació, el 25 d'abril de 2013 els Serveis Jurídics municipals varen emetre un informe favorable respecte del contingut del dit esborrany i el 30 d'abril de 2013 la Intervenció municipal també va emetre un informe favorable, els quals figuren com a annexos II i III del present document.

L'article 123.1.d de la Llei 7/1985, de 2 d'abril, reguladora de bases de les règim local, modificada per la Llei 57/2003, de 16 de desembre, determina la competència del Ple per a aprovar els reglaments orgànics municipals.

Per tot això i d'acord amb l'article 127.1.a de la Llei 7/1985, de 2 d'abril, reguladora de les bases de règim local, modificada per la Llei 57/2003, de 16 de desembre, que confereix a la Junta de Govern Local la competència per a l'aprovació del projectes dels reglaments orgànics municipals, i els articles 99 a 102 del Reglament orgànic del Ple, propòs a la Junta de Govern que adopti el següent

## **ACORD**

**“1. Aprovar el Projecte de reglament orgànic del Tribunal Economicoadministratiu Municipal de l'Ajuntament de Palma de Mallorca, de modificació de l'actual Reglament orgànic del Consell Tributari de l'Ajuntament de Palma, aprovat pel Ple municipal el 29 de juliol de 2004 i publicat al BOIB núm. 127, d'11 de setembre de 2004, amb el contingut que a continuació es detalla, un cop que n'han informat els Serveis Jurídics i la Intervenció municipals (annexos II i III) i que en conjunt es correspon al text que figura a l'annex I d'aquest acord:**

### **Article 1**

**Text anterior:**

**El Consell Tributari de l'Ajuntament de Palma és l'òrgan a què es refereix l'art. 137 de la Llei de bases de règim local per resoldre les reclamacions economicoadministratives. Tindrà a més les competències que se li atribueixin en matèria de tributs i ingressos de dret públic.**

**Text proposat:**

**El Tribunal Economicoadministratiu Municipal de l'Ajuntament de Palma de Mallorca és l'òrgan a què es refereix l'art. 137 de la Llei de bases de règim local per a resoldre les reclamacions economicoadministratives.**

**Tindrà a més les competències que la normativa d'aplicació li atribueixi en matèria de tributs i ingressos de dret públic.**

### **Article 2**

**Text anterior:**

**El Consell Tributari de l'Ajuntament de Palma ha de complir les seves funcions amb independència i objectivitat.**

**Text proposat:**

**El Tribunal ha d'exercir les seves funcions amb independència i objectivitat.**

## **CAPÍTOL II**

### **Competències**

#### **Article 3**

**Text anterior:**

**Són competència del Consell Tributari de l'Ajuntament de Palma:**

**a. El coneixement i la resolució de les reclamacions sobre actes de gestió, liquidació, recaptació i inspecció de tributs i ingressos de dret públic que siguin de competència municipal.**



- b. El dictamen sobre els projectes d'ordenances fiscals, i  
c. Si hi és requerit pels òrgans municipals competents en matèria tributària, l'elaboració d'estudis i propostes en aquesta matèria.

Els dictàmens que emeti sobre els projectes d'ordenances fiscals s'han de fer abans de la seva aprovació inicial.

Text proposat:

El Tribunal és competent per a:

1. El coneixement i la resolució de les reclamacions economicoadministratives que s'interposin en relació amb:

- a. Els actes d'aplicació dels tributs que siguin de competència municipal i la imposició de sancions tributàries.  
b. Els actes de recaptació d'ingressos de dret públic no tributaris de competència municipal.

2. L'elaboració d'estudis i propostes en matèria tributària i per a emetre dictamen facultatiu i no vinculant sobre els projectes d'ordenances fiscals, si els dels òrgans municipals competents en matèria tributària ho demanen.

Els dictàmens que emeti sobre els projectes d'ordenances fiscals s'han de fer abans de la seva aprovació inicial.

### Capítol III

#### Organització, composició i funcionament

##### Article 4

Text anterior

El Consell Tributari de l'Ajuntament de Palma està integrat per tres membres nomenats pel Ple municipal, per majoria absoluta del nombre legal dels/de les regidors/res, entre persones de reconeguda competència tècnica.

El Consell Tributari de l'Ajuntament de Palma ha de designar d'entre els seus membres un/a president/ta i un/a secretari/tària, després d'una elecció efectuada al seu si. Igualment, pel mateix procediment pot nomenar un/a vicepresident/ta.

Quant al seu cessament, hom s'ha d'ajustar al que disposa l'article 137.4 de la Llei de bases de règim local.

Text proposat:

El Tribunal està integrat per tres membres nomenats pel Ple municipal, per majoria absoluta del nombre legal dels/de les regidors/res, entre persones de reconeguda competència tècnica.

El Tribunal ha de designar entre els seus membres un/una president/ta i un/una secretari/tària, després d'una elecció efectuada al seu si.

El tercer membre substitueix en cas d'absència, vacant o malaltia el/la presiden/ta i, si escau, el/la secretari/tària.

Quant al seu cessament hom s'ha d'ajustar al que disposa l'article 137.4 de la Llei de bases de règim local.

##### Article 5

Es modifiquen les al·lusions al "Consell Tributari" i se substitueixen per les de "Tribunal".

Text anterior



**El Consell Tributari de l'Ajuntament de Palma pot funcionar en ple, compost per tots els seus membres, o de forma unipersonal.**

**Text proposat:**

**El Tribunal pot funcionar en ple, format pel tots els seus membres, o de forma unipersonal.**

#### **Article 6**

**Text anterior:**

**El Consell Tributari de l'Ajuntament de Palma funciona a través d'òrgans unipersonals, i amb procediment abreujat, en els supòsits següents:**

- a. Quan sigui de quantia inferior a 1.500 euros.**
- b. Quan s'al·legui exclusivament la inconstitucionalitat o il·legalitat de les normes.**
- c. Quan s'al·legui exclusivament falta o defecte de notificació.**
- d. Quan s'al·legui exclusivament insuficiència de motivació o incongruència de l'acte impugnat.**
- e. Quan s'al·leguin exclusivament qüestions relacionades amb la comprovació de valors.**
- f. Quan es donin les circumstàncies que determini el Ple municipal.**

**Text proposat:**

**El Tribunal funciona mitjançant òrgans unipersonals, i amb procediment abreujat, en els següents supòsits:**

- a. Quan sigui de quantia inferior a 6.000 euros.**
- b. Quan s'al·legui exclusivament la inconstitucionalitat o il·legalitat de les normes.**
- c. Quan s'al·legui exclusivament falta o defecte de notificació.**
- d. Quan s'al·legui exclusivament insuficiència de motivació o incongruència de l'acte impugnat.**
- e. Quan s'al·leguin exclusivament qüestions relacionades amb la comprovació de valors.**
- f. Quan es donin les circumstàncies que determini el Ple municipal.**

**El Ple del Tribunal pot avocar la competència per a resoldre les reclamacions economicoadministratives corresponents a la tramitació pel procediment abreujat.**

#### **Article 7**

**Se substitueix l'al·lusió de "Consell Tributari" per la de "Tribunal".**

**Text anterior:**

**Les resolucions que dicti el Consell Tributari de l'Ajuntament de Palma, tant si funciona en ple com de forma unipersonal, exhaureixen la via administrativa i contra aquestes només escau recurs contenciós administratiu.**

**Text proposat:**

**Les resolucions que dicta el Tribunal, tant si funciona en ple com de forma unipersonal, exhaureixen la via administrativa i contra aquestes només escau recurs contenciós administratiu.**

#### **Article 8**

**Text anterior:**

**La Batlia pot acordar la publicació periòdica, impresa o informàtica, de les resolucions del Consell Tributari de l'Ajuntament de Palma.**

A les dites publicacions s'ha d'evitar reproduir el nom i les dades personals dels recurrents i altres circumstàncies de la seva persona o béns que no puguin influir en el coneixement de la doctrina establerta a la resolució.

**Text proposat:**

La Batlia pot acordar la publicació periòdica, impresa o informàtica, de les resolucions del Tribunal Economicoadministratiu Municipal de l'Ajuntament de Palma de Mallorca.

La publicació ha de respectar el que disposa la Llei orgànica 15/1999, de 13 de desembre, de protecció de dades de caràcter personal.

### Article 9

Es modifiquen els punts 2 i 3 en el darrer paràgraf.

**Text anterior:**

2. L'escrit d'interposició s'ha de dirigir a l'òrgan administratiu que ha dictat l'acte reclamable, que l'ha de trametre al Consell Tributari de l'Ajuntament de Palma en el termini d'un mes, juntament amb l'expedient corresponent, al qual es pot incorporar un informe si es considera convenient. Això no obstant, quan l'escrit d'interposició inclou al·legacions, l'òrgan administratiu que va dictar l'acte, sempre que prèviament no s'hagi presentat recurs de reposició, pot anul·lar totalment o parcialment l'acte impugnat abans de trametre l'expedient al Consell.

3. Les reclamacions administratives s'han de substanciar en el que no preveu aquest Reglament conformement al capítol IV del títol V de la Llei 58/2003, de 17 de desembre, general tributària; el Reglament de procediment en les reclamacions economicoadministratives (Reial decret 391/1996, d'1 de març) i la resta de normativa estatal o autonòmica que els desplegui, els substitueixi o hi resulti aplicable.

Tots els/les funcionaris/àries i empleats/des de l'Ajuntament tenen el deure de col·laborar amb el Consell Tributari de l'Ajuntament de Palma, i a l'efecte de facilitar-los tota la informació que necessitin per al desenvolupament de les seves funcions. Així mateix, els han de trametre puntualment els expedients administratius reclamats i facilitar totes les proves que se sol·licitin.

**Text proposat:**

2. L'escrit d'interposició s'ha de dirigir a l'òrgan administratiu que ha dictat l'acte reclamable, que l'ha de trametre al Tribunal Economicoadministratiu Municipal de l'Ajuntament de Palma de Mallorca en el termini d'un mes juntament amb l'expedient corresponent, al qual es pot incorporar un informe si es considera convenient. Això no obstant, quan l'escrit d'interposició inclou al·legacions, l'òrgan administratiu que va dictar l'acte, sempre que no s'hagi presentat prèviament recurs de reposició, pot anul·lar totalment o parcialment l'acte impugnat abans de trametre l'expedient al Tribunal.

3. Les reclamacions economicoadministratives s'han de substanciar, en el que no preveu aquest Reglament, conformement al capítol IV del títol V de la Llei 58/2003, de 17 de desembre, general tributària; el Reial decret 520/2005, de 13 de maig, pel qual s'aprova el Reglament general de desenvolupament de la Llei 58/2003, de 17 de desembre, general tributària, en matèria de revisió en via administrativa, i d'altra normativa estatal o autonòmica que els desenvolupi, els substitueixi o hi resulti aplicable.

Tots els/les funcionaris/nàries i empleats/ades de l'Ajuntament tenen el deure de col·laborar amb el Tribunal Economicoadministratiu Municipal de l'Ajuntament

de Palma de Mallorca, i a l'efecte de facilitar-los tota la informació que necessitin per al desenvolupament de les seves funcions. Així mateix, els han de trametre puntualment els expedients administratius reclamats i facilitar totes les proves que se sol·licitin.

#### **CAPÍTOL IV**

##### **Recurs potestatiu de reposició**

###### **Article 10**

**Text anterior:**

**Els/les interessats/des poden interposar contra les resolucions en matèria tributària competència del Consell Tributari el recurs potestatiu de reposició previst a l'article 14 del text refós de la Llei reguladora de les hisendes locals, aprovat mitjançant el Reial decret legislatiu 2/2004, de 5 de març.**

**Contra la resolució expressa o tàcita del recurs de reposició la persona interessada pot interposar reclamació economicoadministrativa, que és preceptiva per poder acudir a la via contenciosa administrativa.**

**Text proposat:**

**Els/les interessats/ades poden interposar contra les resolucions en matèria tributària competència del Tribunal economicoadministratiu el recurs potestatiu de reposició previst a l'article 14 del text refós de la Llei reguladora de les hisendes locals, aprovat mitjançant el Reial decret legislatiu 2/2004, de 5 de març.**

**Contra la resolució expressa o tàcita del recurs de reposició la persona interessada pot interposar reclamació economicoadministrativa, que és preceptiva per a poder acudir a la via contenciosa administrativa.**

**S'hi afegeix una disposició addicional, amb el següent contingut:**

**Text proposat:**

#### **DISPOSICIÓ ADICIONAL**

**En els supòsits en els quals l'Ajuntament de Palma de Mallorca ha delegat competències de gestió recaptatòria en altres administracions públiques, són competents per a conèixer de les reclamacions economicoadministratives contra els actes dictats per l'administració que actua per delegació, d'acord amb el que disposa el conveni regulador adient.**

**S'hi afegeixen dues disposicions transitòries, amb el següent contingut:**

**Text proposat:**

#### **DISPOSICIONS TRANSITÒRIES**

**Primera. El Tribunal Economicoadministratiu Municipal de l'Ajuntament de Palma de Mallorca substituirà el Consell Tributari i coneixerà de totes les reclamacions interposades davant d'aquest òrgan qualsevol que sigui l'estat de la seva tramitació.**

**Segona. Els actuals membres del Consell Tributari continuaran exercint les seves funcions com a membres del Tribunal Economicoadministratiu Municipal de l'Ajuntament de Palma de Mallorca.**

**S'hi afegeix una disposició derogatòria, amb el següent contingut:**

**Text proposat:**

## **DISPOSICIÓ DEROGATÒRIA**

Queda derogat el Reglament orgànic del Consell Tributari de l'Ajuntament de Palma, aprovat pel Ple de l'Ajuntament en la seva sessió ordinària del 29 de juliol de 2004, publicat al BOIB núm. 127, d'11 de setembre de 2004.

## **DISPOSICIONS FINALS**

Es modifiquen les disposicions finals

Text anterior:

**Primera.** El Consell Tributari de l'Ajuntament de Palma començarà a conèixer de tots els assumptes en què recaigui resolució a partir de l'endemà de l'entrada en vigor d'aquesta disposició.

Si s'interposa recurs de reposició hom s'ha d'ajustar a la data en què se'n dicti la resolució.

**Segona.** En tot el que no està regulat en aquesta disposició sobre el funcionament del Consell Tributari de l'Ajuntament de Palma s'ha d'aplicar la normativa sobre òrgans col·legiats continguda a la Llei 30/92 de 26 de novembre, de règim jurídic de les administracions públiques i del procediment administratiu comú.

**Tercera.** El present Reglament orgànic del Consell Tributari de l'Ajuntament de Palma entrarà en vigor l'endemà de la seva publicació íntegra al Butlletí Oficial de les Illes Balears, en haver transcorregut el termini que marca l'article 65.2 de la Llei 7/1985, de 2 d'abril, reguladora de les bases de règim local.”

Text proposat:

**Primera.** En tot el que no regula aquesta disposició sobre funcionament del Tribunal Económico-administratiu Municipal de l'Ajuntament de Palma de Mallorca s'aplica la normativa sobre òrgans col·legiats continguda a la Llei 30/1992, de 26 de novembre, de règim jurídic de les administracions públiques i del procediment administratiu comú.

**Segona.** El present Reglament orgànic del Tribunal Económico-administratiu Municipal de l'Ajuntament de Palma de Mallorca entrarà en vigor l'endemà que es publiqui íntegrament al Butlletí Oficial de la Comunitat Autònoma de les Illes Balears, un cop transcorregut el termini que marca l'article 65.2 de la Llei 7/1985, de 2 d'abril, reguladora de les bases de règim local.

**Tercera.** Modificació de l'Ordenança fiscal general de l'Ajuntament de Palma, aprovada pel Ple de 7 de novembre de 2005.

Es modifica el primer paràgraf de l'article 57 de l'Ordenança fiscal general de l'ajuntament de Palma, aprovada pel Ple de 7 de novembre de 2005, substituint la referència “Consell Tributari” per la de “Tribunal Económico-administratiu Municipal de Palma de Mallorca”, amb la qual cosa queda redactat en els següents termes:

“Contra els actes sobre aplicació i efectivitat dels tributs locals, i dels ingressos de dret públic d'aquest Ajuntament, i contra les actuacions inspectores inherents i actes d'imposició de sancions tributàries, es pot formular reclamació

economicoadministrativa davant el Tribunal Economicoadministratiu Municipal de l'Ajuntament de Palma de Mallorca, en el termini d'un mes comptat des de l'endemà de la notificació expressa o l'exposició pública dels corresponents padrons o matrícules de contribuents, o amb caràcter potestatiu el recurs de reposició, davant el mateix òrgan que ha dictat l'acte, específicament previst per la Llei reguladora de les hisendes locals.”

Es modifica el punt 6 de l'article 68 de l'Ordenança fiscal general de l'Ajuntament de Palma, substituïnt la referència “Consell Tributari” per la de “Tribunal Economicoadministratiu Municipal de Palma de Mallorca”, amb la qual cosa queda redactat en els següents termes:

“L'exposició al públic dels padrons o matrícules produeix els efectes de notificació de les liquidacions de quotes que hi figuren consignades. Contra aquestes es pot interposar reclamació economicoadministrativa davant el Tribunal Economicoadministratiu Municipal de l'Ajuntament de Palma de Mallorca, la qual és prèvia al recurs contenciós administratiu o, amb caràcter potestatiu, recurs de reposició.”

2. Enviar aquest acord i l'expedient del Projecte de modificació del reglament orgànic del Consell Tributari a la Secretaria General del Ple, per a complir l'article 99 del Reglament orgànic del Ple municipal, per a la tramitació adient, i d'acord amb el seu article 100 abans de l'aprovació inicial per aquest òrgan i l'obertura del període d'informació pública i audiència als interessats corresponents.

3. Publicar al Butlletí Oficial de les Illes Balears i al tauler d'anuncis de l'Ajuntament de Palma de Mallorca el text íntegre del dit Reglament orgànic del Tribunal Economicoadministratiu de l'Ajuntament de Palma de Mallorca, un cop aprovat inicialment pel Ple municipal, i sotmetre'l a informació pública i audiència durant el termini de trenta dies perquè els interessats hi puguin presentar les reclamacions i els suggeriments que considerin oportuns, i si una vegada transcorregut el termini d'esmenes i reclamacions disposat en els articles 99 i 100 del Reglament orgànic del Ple municipal no s'hi ha presentat cap reclamació ni suggeriment, aprovar definitivament el text de Reglament orgànic del Tribunal Economicoadministratiu Municipal de l'Ajuntament de Palma de Mallorca i comunicar aquesta circumstància a la Secretària General perquè en compliment de l'article 101 del Reglament orgànic del Ple es doni compte al Ple de l'aprovació definitiva a la següent sessió d'aquest òrgan.

4. Aprovat definitivament el text del Reglament orgànic del Tribunal Economicoadministratiu Municipal de l'Ajuntament de Palma de Mallorca que figura a l'annex I d'aquest acord, publicar-ne el text íntegre al Butlletí Oficial de les Illes Balears i al tauler d'anuncis municipal per a la seva entrada en vigor”.

S'APROVA per 17 vots a favor (PP) i 12 abstencions (PSIB-PSOE i MÉS), amb el “quorum” de la majoria legal establert.

38. Proposta d'aprovació d'autoritzar la subscripció d'una operació d'endeutament a llarg termini per un import màxim de 2.000.000€ de l'Empresa Municipal d'Aigües i Clavegueram.

Es proposa, dictaminat favorablement per la Comissió de Comptes, Economia i Recursos Humans:

**“PRIMER.- Autoritzar en compliment de l'article 54 del RDL 2/2004 pel qual s'aprova el Text Refós de la Llei reguladora de les Hisendes Locals, a l'Empresa Municipal d'Aigua i Clavegueram, SA (EMAYA) la subscripció d'una operació d'endeutament a llarg termini per un import màxim de 2.000.000 € (dos milions d'euros) amb les següents característiques:**

**Préstec ICO per import de 2.000.000 € a subscriure amb el Banc Sabadell Atlàntico a un termini de 5 anys, sense carència.**

**Interès: Tipus ICO+2,30%**

**Tipus ICO: Euribor 6 mesos+diferencial ICO**

**SEGON.- Facultar al Sr. Andrés Garau Garau, President d'EMAYA, per a què pugui subscriure la documentació pública o privada necessària per a dur a terme l'operació en tots els seus tràmits.”**

**S'APROVA per 17 vots a favor (PP), 9 abstencions (PSIB-PSOE) i 3 en contra (MÉS)**

**39. Donar compte de l'acord de Junta de Govern de dia 23 de maig de 2013, relativa a la concertació operació de crèdit a l'empar del RD/4/2013.**

**“PRIMERO. La aprobación de la concertación de una operación de crédito a largo plazo por importe de 1.736.360,32€ para la cancelación de las obligaciones vencidas, líquidas y exigibles en los términos del artículo 22 del Real Decreto Ley RDL 4/2013, de 24 de febrero de medidas de apoyo al emprendedor y de estímulo del crecimiento y de la creación de empleo.**

**SEGUNDO. Remitir una copia del expediente tramitado al órgano competente del Ministerio de Hacienda y Administraciones Públicas.**

**TERCERO. Facultar al Teniente de Alcalde de Economía, Hacienda e Innovación, tan ampliamente como en derecho proceda, para la realización de todos los trámites que fuesen convenientes o necesarios para la ejecución de lo acordado, así como para otorgar, en su momento, los correspondientes documentos de formalización”.**

**El Ple de l'Ajuntament se'n dóna per ASSABENTAT**

**40. Proposta d'aprovació de la tarifa de servei línia 50 Bus ciutat per a 2013 i successius.**

Es proposa, dictaminat favorablement per la Comissió de Vigilància de la Contractació i Infraestructures:

Vista la proposta de tarifes del servei de la línia 50-Bus Ciutat per a l'any 2013 i successius, que presenta l'Empresa Municipal de Transports Urbans de Palma de



Mallorca, SA (EMT-PALMA), mitjançant l'acord adoptat pel Consell d'Administració de l'esmentada empresa, a la sessió de dia 20 de febrer de 2013.

Atès l'informe favorable emès dia 12 d'abril de 2013 per l'Interventor general de la corporació.

Entenent que, llevat de criteri contrari de l'òrgan municipal competent, no resulta necessari instar l'aprovació de la Comissió de Preus dependent de l'Administració autonòmica, per analogia amb serveis de caràcter similar, com són el servei del tren turístic o la modalitat de taxi denominada 'Taxi Tour', on es prescindeix d'aquest tràmit, per considerar que el caràcter lúdic i voluntari d'aquestes modalitats de transport les diferenciava dels serveis que sí requereixen autorització de la Comissió de Preus.

Per això, i atès el que es disposa per l'article 22 de la Llei 7/85, de 2 d'abril, reguladora de les bases de règim local i altres normes concordants, el Cap de Secció que suscriu considera que podria elevar-se, a l'Excm. Ajuntament Ple per la seva aprovació, la següent proposta d'

## **ACORD**

**“1. Aprovar la tarifa del servei de la línia 50-Bus Ciutat per a l'any 2013 i successius, en la quantia de 17,00 Euros (IVA inclòs), durant vint-i-quatre hores, sol·licitat per l'Empresa Municipal de Transports Urbans de Palma de Mallorca, S.A. (EMT-PALMA).**

**2. Publicar el present acord al BOIB”**

**S'APROVA per 17 vots a favor (PP) i 12 en contra (PSIB-PSOE i MÉS).**

**41. Proposta d'aprovació de tarifa de servei bitllet senzill Aeroport (L-1 Aeroport-port i L-21 Arenal-Aeroport) per a 2013 i successius.**

Es proposa, dictaminat favorablement per la Comissió de Vigilància de la Contractació i Infraestructures:

Vista la proposta de tarifes del servei urbà de transport per a l'any 2013 i successius, corresponent a la tarifa ordinària del Bitllet senzill Aeroport (Línies 1 Aeroport-port i 21 Arenal-aeroport), que presenta l'Empresa Municipal de Transports Urbans de Palma de Mallorca, SA (EMT-PALMA), mitjançant l'acord adoptat pel Consell d'Administració de l'esmentada empresa, a la sessió de dia 20 de febrer de 2013.

Atès l'informe favorable emès dia 12 d'abril de 2013 per l'Interventor general de la corporació, núm. 80/2013.

Per això, i atès el que es disposa per l'article 22 de la Llei 7/85, de 2 d'abril, reguladora de les bases de règim local i altres normes concordants, el Cap de Secció que suscriu considera que podria elevar-se, a l'Excm. Ajuntament Ple per la seva aprovació, la següent proposta de

**ACORD:**



**“1. Aprovar la tarifa del servei corresponent a la tarifa ordinària del Bitllet senzill Aeroport (Línies 1 Aeroport-port i 21 Arenal-aeroport), amb efectiu, per a l’any 2013 i successius, en la quantia de 3,00 Euros (IVA inclòs), sol·licitat per l’Empresa Municipal de Transports Urbans de Palma de Mallorca, S.A. (EMT-PALMA).**

**2. Sotmetre l’expedient a la Comissió de Preus”.**

**S’APROVA per 17 vots a favor (PP) i 12 en contra (PSIB-PSOE i MÉS).**

**42. Proposta d’aprovació de modificació de torns de treball en temporada alta del servei de taxi, amb regulació específica per als mesos intermedis de maig i octubre i modalitats alternatives durant tots els mesos de la temporada alta.**

Es proposa, dictaminat favorablement per la Comissió de Comptes, Economia i Recursos Humans:

Siguiendo instrucciones de la dirección del departamento, que a su vez responden a la reciente iniciativa de la entidad ASATM (Asociación Sindical de Autónomos del Taxi de Mallorca), instando una variación del vigente régimen de turnos de autotaxi en temporada alta, con la finalidad de adecuar los turnos de autotaxi a las graduales variaciones estacionales de la demanda, contemplando un régimen especial para los meses de Mayo y Octubre, a modo de época intermedia de transición entre los periodos de la temporada baja y alta e incluso modalidades alternativas que permitan una mejor inserción de las licencias explotadas por un único conductor, organizado del siguiente modo:

a. Durante los meses de Mayo y Octubre con jornada diaria ilimitada, de 24 horas, de 504 horas en cómputo mensual, con libranza en la cuantía de nueve días mensuales. Contemplándose la alternativa de turnos optativos de dieciocho horas de duración, rotativamente organizados, con la siguiente libranza durante estos dos meses: un día de descanso en cada secuencia de diez días, equivalente a tres días de libranza en cada mes, de lo que resulta una cuantificación de 486 horas mensuales de trabajo.

b. Durante los meses de Junio, Julio, Agosto y Septiembre, se contempla una jornada diaria ilimitada, de 24 horas, incluyendo seis días de libranza mensual, equivalentes a 576 horas en cómputo mensual. También con la alternativa de una jornada diaria de 18 horas, sin jornadas de libranza, equivalente a 540 horas en cómputo mensual, mediante cuatro turnos de trabajo quincenalmente organizados, afectando cada uno de ellos a la cuarta parte de las licencias municipales.

Dicha jornada rotatoria de carácter alternativo comporta una distribución de las siguientes jornadas de trabajo:

- de 00.00 a 18.00 horas.
- de 6.00 a 24 horas.
- de 12.00 a 6.00 horas del día siguiente.
- de 18.00 a 12.00 horas del día siguiente.

Así mismo se establece previsión que permita una segunda alternativa de ejercer los turnos de temporada alta, mediante jornada invariable de 16 horas como máximo, desplegada con inicio flexible a voluntad del taxista interesado y con posterior cómputo sin interrupción de la jornada iniciada, observando tres días de libranza mensual únicamente durante Mayo y Octubre; cuando los taxímetros de los taxis afectados dispongan de mecanismo de control. Cuantificación mensual: 480 horas.

Por lo que, habiendo sido el asunto previamente sometido a la consideración de la comisión de seguimiento del sector del taxi, tal como resulta preceptivo, vistas las facultades de los arts. 52 y 91 y concordantes del vigente Reglamento municipal de los Transportes públicos de viajeros, se eleva al pleno de la Corporación la presente propuesta de resolución para la adopción, en su caso, del siguiente

## ACUERDO

**“1. Modificar el régimen de turnos de prestación del servicio de taxi en temporada alta, afectando al periodo comprendido cada año entre el 1º de Mayo y el 31 de Octubre, quedando regulados dichos turnos conforme a lo establecido en la presente resolución.**

**2. Las jornadas en la modalidad de veinticuatro horas de trabajo, y los consiguientes periodos de libranza, tendrán la siguiente estructura:**

**a. Durante los meses de Mayo y Octubre el servicio se prestará sin restricción horaria diaria, con una libranza de nueve días mensuales. Consecuentemente, en este supuesto no se prestará servicio durante los siguientes días de los meses afectados, distribuido según el dígito de unidades del respectivo número de licencia:**

| Vehículos con número de licencia finalizado en los dígitos | Días de libranza de cada mes afectado |
|--|---------------------------------------|
| 1  | 1, 2, 6, 11, 12, 16, 21, 22 y 26      |
| 2  | 2, 3, 7, 12, 13, 17, 22, 23 y 27      |
| 3  | 3, 4, 8, 13, 14, 18, 23, 24 y 28      |
| 4  | 4, 5, 9, 14, 15, 19, 24, 25 y 29      |
| 5  | 5, 6, 10, 15, 16, 20, 25, 26 y 30     |
| 6  | 1, 6, 7, 11, 16, 17, 21, 26 y 27      |
| 7  | 2, 7, 8, 12, 17, 18, 22, 27 y 28      |
| 8  | 3, 8, 9, 13, 18, 19, 23, 28 y 29      |
| 9  | 4, 9, 10, 14, 19, 20, 24, 29 y 30     |
| 0  | 1, 5, 10, 11, 15, 20, 21, 25 y 30     |

**b. Durante los meses de Junio, Julio, Agosto y Septiembre el servicio así mismo se prestará sin restricción horaria diaria, con una libranza de seis días mensuales, a razón de un día de descanso en cada secuencia de cinco días. Consecuentemente, en este supuesto no se prestará servicio durante los siguientes días de los meses afectados, distribuido según el dígito de unidades del respectivo número de licencia:**

| Vehículos con número de licencia finalizado en los dígitos | Días de libranza de cada mes afectado |
|--|---------------------------------------|
| 1 y 6  | 1, 6, 11, 16, 21 y 26                 |
| 2 y 7  | 2, 7, 12, 17, 22 y 27                 |
| 3 y 8  | 3, 8, 13, 18, 23 y 28                 |
| 4 y 9  | 4, 9, 14, 19 y 24 y 29                |
| 5 y 0  | 5, 10, 15, 20 y 25 y 30               |

c. En la presente modalidad de turnos de trabajo, el límite entre jornadas efectivas se fija en coincidencia con las seis horas, por lo que la reincorporación al servicio tras cada libranza se efectuará a las indicadas seis horas del día siguiente al de la libranza.

3. Durante el periodo de temporada alta podrá realizarse optativamente una jornada de dieciocho horas diarias de carácter rotativo mediante cuatro turnos de trabajo de la referida duración, presentando los siguientes límites temporales: de 00.00 a 18.00 horas, de 6.00 a 24 horas, de 12.00 a 6.00 horas del día siguiente y de 18.00 a 12.00 horas del día siguiente. Dicha opción comportará las siguientes pautas de prestación del servicio:

a. Las diferentes jornadas diarias se aplicarán con alternancia quincenal, organizándose cada grupo tomando como referencia la cuarta parte de las licencias municipales, observando los periodos de descanso reflejados en la siguiente distribución durante las quincenas indicadas:

| Grupos de referencia de las licencias afectadas | 1 - 15 Junio<br>1 - 15 Agosto<br>1 - 15 Octubre | 16 - 30 Junio,<br>16 - 30 Agosto<br>16 - 30 Octubre | 1 - 15 Mayo<br>1 - 15 Julio<br>- 15 Septiembre | 16 - 30 Mayo<br>16 - 30 Julio<br>16 -30 Septiembre |
|---|---|---|--|--|
| 1 - 311   | 06.00 a 12.00                                   | 00.00 a 06.00                                       | 18.00 a 00.00                                  | 12.00 a 18.00                                      |
| 312 - 623                                       | 12.00 a 18.00                                   | 06.00 a 12.00                                       | 00.00 a 06.00                                  | 18.00 a 00.00                                      |
| 624 - 934                                       | 18.00 a 00.00                                   | 12.00 a 18.00                                       | 06.00 a 12.00                                  | 00.00 a 06.00                                      |
| 935 - 1246                                      | 00.00 a 06.00                                   | 18.00 a 00.00                                       | 12.00 a 18.00                                  | 06.00 a 12.00                                      |

b. Cuando se ejerza la presente opción sobre turnos rotatorios, sólo durante los meses de Mayo y Octubre se observará libranza, en la cuantía de tres días mensuales, a razón de un día de descanso en cada secuencia de diez días. Consiguientemente no se prestará servicio durante los siguientes días de los meses afectados, distribuido según el dígito de unidades del respectivo número de licencia:

| Vehículos con número de licencia finalizado en los dígitos | Días de libranza de cada mes afectado |
|--|---------------------------------------|
| 1  | 1, 11 y 21                            |
| 2  | 2, 12 y 22                            |
| 3  | 3, 13 y 23                            |
| 4  | 4, 14 y 24                            |
| 5  | 5, 15 y 25                            |
| 6  | 6, 16 y 26                            |
| 7  | 7, 17 y 27                            |
| 8  | 8, 18 y 28                            |
| 9  | 9, 19 y 29                            |
| 0  | 10, 20 y 30                           |

En consecuencia, ejerciendo la presente alternativa de turnos rotatorios, durante

los meses de Junio, Julio, Agosto y Septiembre no se aplicarán jornadas adicionales de libranza.

c. Para establecer los límites entre los periodos de trabajo y de descanso de frecuencia quincenal, y en la aplicación de las tres jornadas de libranza anteriormente descritas, se tomará como referencia el día de inicio de cada jornada de trabajo, completándose cada uno de los periodos iniciados.

4. Se establece una segunda alternativa, así mismo de carácter voluntario, destinada a los autotaxis cuyos titulares incorporen mecanismo de control de horario en el taxímetro, con la siguiente regulación:

a. Contemplando un turno de trabajo de dieciséis horas diarias de duración máxima durante los seis meses de la temporada alta, observando libranza únicamente durante los meses de Mayo y Octubre, a razón de tres días por mes, en términos semejantes a los descritos en el anterior punto 3.b) de la presente resolución. Entendiéndose que la jornada diaria se inicia de modo flexible, a voluntad del taxista interesado, con posterior cómputo sin interrupción de la jornada iniciada y sin exceder dicha cuantía máxima de dieciséis horas por cada día natural.

b. Se entenderá que el tiempo de espera en estacionamientos de autotaxi, incluidas las zonas de repuesto, será tiempo efectivo de servicio diario.

c. El mecanismo de control del taxímetro comporta la aportación de la pertinente certificación técnica.

5. Los titulares de licencias que pretendan ejercer cualquiera de las modalidades de turnos opcionales definidas en la presente resolución, deberán comunicarlo expresamente, en la forma legalmente establecida, pudiendo revertir la opción elegida, mediante nueva comunicación, cuando cambien circunstancias tales como el número de conductores adscritos u otra razón significativa argumentalmente justificada, pudiendo ser denegada motivadamente tal pretensión.

6. Mediante Decreto de la Alcaldía podrán ampliarse las determinaciones que desplieguen o completen los turnos de temporada alta.

7. El ejercicio de las modalidades de turnos establecidas por la presente resolución requiere la exhibición del distintivo de turnos previamente expedido por la Sección de Transportes.

8. Durante las jornadas de trabajo correspondientes a cada día trigésimo primero de los meses comprendidos en la temporada alta regulada por la presente resolución, se podrá prestar servicio libremente, sin que en consecuencia resulten aplicables a dichas jornadas las limitaciones definidas por la presente resolución.

9. Los servicios interurbanos previamente concertados acogidos al denominado régimen de reciprocidad, hacia el puerto y el aeropuerto, y los servicios también previamente concertados que tengan origen en el puerto y el aeropuerto, con destino a cualquier otro municipio, quedan excluidos del presente régimen de turnos.

**10. Dejar sin efecto el acuerdo plenario de 30 de Marzo de 2009, publicado en el BOIB núm. 59 de 23 de Abril de 2009, sobre turnos de taxi de temporada alta, así como cualquier determinación que resulte opuesta al presente acuerdo de regulación de turnos.**

**11. Dar traslado de la presente resolución a las entidades representativas de los intereses profesionales del sector del taxi. Entrando en vigor en coincidencia con su publicación en el BOIB.**

**S'APROVA per 17 vots a favor (PP), 9 en contra (PSIB-PSOE) i 3 abstencions (MÉS).**

**43. Proposta d'aprovació de modificar l'acord plenari de 28 de setembre de 2006, en matèria d'homologació de vehicles aptes per a la seva incorporació al servei municipal de taxis, amb determinacions i criteris tècnics sobre equipament.**

Es proposa dictaminat favorablement per la Comissió de Vigilància de la Contractació i Infraestructures:

Visto que en fecha 28 de Septiembre de 2006 (publicado en el BOIB de 28 de Octubre de 2006) fue emitido acuerdo plenario de homologación de vehículos aptos para ser incorporados al servicio municipal de autotaxi, estableciéndose en su punto 3º los criterios dimensionales y funcionales aplicables para sucesivas homologaciones. Dicha política de homologación municipal de autotaxis había tenido su inicio en el acuerdo plenario de 25 de Mayo del año 2000, en ejecución de las previsiones sobre módulos o tipos de coches de los artículos 36 y 44 del Reglamento municipal de los transportes públicos de viajeros, regulador del servicio municipal de autotaxi. De lo acordado por dichas resoluciones plenarias se derivó una sustancial mejora en la calidad de la flota de autotaxis, acorde con un ciclo de expansión económica en la actualidad finiquitado.

Deparando los actuales datos socio-económicos una tendencia a la incorporación de vehículos más asequibles, en el contexto de un mercado que suministra vehículos con adaptación, en la relación precio-calidad, a la actual coyuntura económica. Todo lo cuál ha originado vicisitudes en la gestión de las homologaciones municipales que, a su vez, han determinado un estudio, por parte los servicios técnicos competentes en materia de homologación de autotaxis, para incorporar determinaciones y criterios técnicos de actuación que permitan ser consecuentes con los requerimientos reglamentarios. En particular, ha sido recopilada la normativa comparada procedente otras corporaciones locales, así como la normativa industrial incorporada por la norma UNE 26-263-85, sobre características dimensionales previstas para los vehículos destinados a taxis.

Se incluye en la posterior parte dispositiva la actualización de los criterios sobre oscuridad de los vidrios homologados, en desarrollo del artículo 33.5 del Reglamento municipal regulador del servicio, manteniendo el criterio general de preservar una transmisión luminosa del 70 %. Para ello se incorporan las determinaciones que fueron introducidas por el Decreto de la Alcaldía nº 2567 de 14 de febrero de 2011, publicado en BOIB nº 36 de fecha 10.3.2011, en el que la única excepción al mencionado valor del 70 % de claridad está referida a los vidrios móviles o fijos de las puertas laterales

traseras, así como a los vidrios posteriores de los vehículos, por razones de confort ambiental en el interior de los mismos, al mitigar los efectos caloríficos de la luz intensa.

Finalmente, indicar que estando lógicamente relacionadas las facultades de homologación con la posterior fase de incorporación de vehículos autotaxis a las licencias, e incluso su posterior funcionamiento en el transcurso del ejercicio individual de las licencias, así mismo se contemplan en la posterior parte dispositiva los efectos de las normas sobre revisión extraordinaria de taxis, del artículo 40, segundo párrafo, del Reglamento municipal regulador del servicio, así como los principios sobre medidas correctoras y cautelares que se deducen el Capítulo IXº de dicho Reglamento. Lo que está sistemáticamente relacionado con el artículo 45 del dicha norma reglamentaria, precepto que regula la incorporación de vehículos a las licencias; así como con los artículos 37 y 39.1.b) de la misma, en lo referente a medidas o dispositivos de seguridad que pueden incorporar los vehículos autotaxis.

Por todo ello, el funcionario que suscribe, habiendo sido el asunto previamente sometido a la consideración de la comisión de seguimiento del sector del taxi, tal como resulta preceptivo, entiende que procede la adopción del acuerdo plenario de modificación del adoptado el 28 de Septiembre de 2006, en aplicación de los preceptos reglamentarios que han sido reflejados y, así mismo, del art. 91 del vigente Reglamento municipal de los Transportes públicos de viajeros. Elevándose, en consecuencia, la presente propuesta de resolución, para la adopción del siguiente

**ACUERDO:**

**PRIMERO. Modificar el contenido del acuerdo plenario de 28 de Septiembre de 2006, publicado en el BOIB núm. núm. 152 de 28 de Octubre de 2006, sobre homologación de vehículos aptos para ser incorporados al servicio municipal de autotaxi, en el sentido siguiente:**

a) **Establecer que la relación de marcas y modelos de vehículos homologados, así como los datos sobre grupo de clasificación a efectos de permanencia temporal máxima de los vehículos y otras limitaciones o características derivadas de dicha relación, serán las vigentes en el momento de la publicación de la presente resolución, conforme a la periódica actualización efectuada por el departamento de Movilidad en aplicación del punto 2º del acuerdo plenario de 28 de Septiembre de 2006. Incluyendo en dicha relación los vehículos a continuación reflejados, admitiéndose su homologación por cumplir con los criterios que se innovan mediante la presente resolución, según ha quedado acreditado en el informe técnico favorable emitido en fecha 22.4.2013, tras haber sido solicitada su homologación en la fecha que en cada caso se indica:**

| Marca y modelo del vehículo                             | Fecha de solicitud | Grupo de clasificación |
|---|--------------------|------------------------|
| Nissan/NV200  | 24.10.2012         | A                      |
| Seat/Toledo   | 14.02.2013         | A                      |
| Skoda/Rapid   | 21.02.2013         | A                      |
| Chevrolet/Cruze, en las variantes: 5 puertas, 4 puertas | 10.04.2013         | A                      |

|               |  |  |
|---------------|--|--|
| y Sport Wagon |  |  |
|---------------|--|--|

b) Sustituir íntegramente el contenido del punto 3º del referido acuerdo plenario por las siguientes determinaciones, derivadas del dictamen emitido por el los servicios técnicos municipales competentes en materia de homologación de autotaxis. Dando a dicho punto la siguiente redacción:

En las autorizaciones para la homologación como autotaxis, con los efectos que se indican sobre la subsiguiente incorporación de vehículos e incluyendo otros detalles técnicos asociados a tales materias, se seguirán los siguientes criterios técnicos:

I. Además de las condiciones exigibles para la homologación, derivadas de la presente resolución, se tendrán en cuenta las normas o determinaciones aplicables sobre la disposición y ubicación de complementos y accesorios interiores o exteriores, tales como mamparas, taxímetros, impresoras, indicadores de tarifas múltiples, sistemas de seguridad, radio teléfonos, sillas de niños y cualesquiera otros. El incumplimiento de tales exigencias puede ocasionar la denegación de homologación para tipos vehículos, incluidas sus variantes, así como la no aceptación de un vehículo concreto.

II. Se denegará, en todo caso, la solicitud de autorización de un modelo o variante, cuando algunas de las cotas que afecten a la accesibilidad, a la confortabilidad de los pasajeros o a la apropiada ergonomía para la conducción, no cumplan lo establecido por la presente resolución.

III. Los vehículos deberán ir provistos de un aparato taxímetro, comprobado y precintado por el servicio de ITV del Consejo Insular de Mallorca. En ningún caso la instalación del aparato taxímetro afectará a la comodidad del usuario.

IV. Los asientos, tanto del conductor como de los usuarios, tendrán flexibilidad suficiente para ceder como mínimo seis centímetros al sentarse una persona.

V. Los respaldos, también tendrán flexibilidad suficiente para ceder como mínimo cuatro centímetros al sentarse una persona.

VI. Los vehículos homologados, posteriormente adscritos a las licencias, deberán estar clasificados como turismo, constando tal denominación en su correspondiente ficha técnica. No obstante, dentro de la clasificación de turismo, no se autorizarán las versiones descapotables, deportivas, 'crossover' o limusinas. Igualmente no se autorizarán vehículos derivados de turismo (modalidades 'combi' y furgón), furgonetas, ni vehículos todoterreno, exceptuando algún caso si fuese destinado a vehículo adaptado para el transporte de personas con movilidad reducida.

Así mismo, y a criterio discrecional y motivado del órgano municipal actuante, los vehículos deberán tener cilindrada, potencia, y acabados idóneos que garanticen una correcta conducción y una adecuada prestación del servicio.

VII. Las dimensiones mínimas y las características del habitáculo interior del vehículo y de los asientos serán las precisas para proporcionar al usuario la



seguridad y comodidad propias de este tipo de servicio según lo dispuesto en el posterior anexo 1º sobre determinaciones especiales establecidas por la presente resolución. No obstante, y a criterio discrecional y motivado del órgano municipal actuante, se podrán aplicar excepciones en alguna de las dimensiones resultantes para el caso de vehículos que utilicen energías alternativas, a los que se adjudica la denominación de eco-taxi.

VIII. La tapicería incorporará colores y diseño discretos, uniforme en todos los asientos, sin coloraciones vivas ni motivos añadidos, debiendo ser de un material de fácil limpieza. No se admitirá el uso de fundas de asiento universales, ni elementos de cubrición de los mismos a base de telas, mantas o elementos similares. En materia de fundas, solo se aceptarán las comercializadas o en su caso confeccionadas para cada marca y modelo de vehículo. Deberán ser de piel, piel sintética, o tela con estándares de calidad semejantes a los ofrecidos por las tapicerías que incorporan de serie los vehículos homologados para el servicio.

IX. Cuando, en razón de sus características, los vehículos adopten de serie elementos especiales, o automatismos varios, éstos deberán ser mantenidos en perfecto estado de revista y funcionamiento mientras el vehículo esté adscrito a una licencia de autotaxi. El vehículo deberá estar desprovisto de objetos o elementos decorativos o personales innecesarios para el servicio. La adecuación, conservación y limpieza de todos los elementos e instalaciones del vehículo será objeto de cuidadosa atención por su titular del vehículo autotaxi.

X. Los vehículos con una antigüedad de 10 años o más, contados desde la fecha de primera matriculación, deberán pasar una revisión municipal ordinaria cada seis meses, con devengo de la tasa correspondiente en cada revisión. En consecuencia, la presente determinación comportará la práctica de una revisión extraordinaria adicional, durante cada ejercicio anual, aplicándose preventivamente las normas sobre revisión extraordinaria del artículo 40, segundo párrafo, del Reglamento municipal regulador del servicio, así como los principios sobre medidas correctoras y cautelares que se deducen del Capítulo IXº (Título IIº) de idéntica norma reglamentaria.

XI. Características necesarias para aplicar la calificación de eco-taxi en la incorporación individual de vehículos del artículo 45 del Reglamento municipal regulador del servicio: El titular de licencia interesado en que el vehículo objeto de adscripción sea considerado como eco-taxi, deberá adjuntar un certificado emitido por el fabricante o concesionario, acreditativo de que el modelo resulta reúne las características concretas aquí descritas. Así mismo, en su caso, el referido titular deberá formalizar por escrito compromiso específico sobre la utilización del combustible ecológicamente requerido.

La Administración municipal en cualquier momento podrá comprobar el cumplimiento continuado y permanente de las condiciones aquí descritas, pudiendo tomar las medidas revocatorias o disciplinarias oportunas en caso de incumplimiento o falsedad, en ejercicio de las potestades municipales. En específico, podrá ejercer en este aspecto las facultades de revisión de vehículos o las medidas cautelares y correctoras del artículo 40 y del referido Capítulo IXº del

## Reglamento municipal regulador del servicio.

Los vehículos catalogados como eco-taxis son los que reúnan las siguientes características técnicas en cada una de las modalidades descritas a continuación:

- **Híbrido Tipo:** vehículos híbridos con emisiones menores de 140 gr. CO<sub>2</sub>/km., presentando capacidad de tracción única eléctrica mediante accionamiento específico y voluntario por el conductor, o sin capacidad de tracción única eléctrica de forma voluntaria por el conductor.
- **GNC/GLP:** Vehículos impulsados por GNC (gas natural comprimido) o GLP (gas licuado del petróleo) con emisiones inferiores a 170 gr. CO<sub>2</sub>/km.
- **Eléctricos:** Vehículos sin auto recarga interna (BEV: Battery Electric Vehicle).
- **Híbridos enchufables:** Vehículos enchufables a la red con posibilidad de auto recarga interna y con autonomía mínima en modo eléctrico de 48 kms (PHEV: Plugged-in Hybrid Electric Vehicle 30 miles or more)
- **Hidrógeno:** Vehículos de hidrógeno con pila de combustible. No están incluidos los de hidrógeno con motor de combustión.

**XII.** Los vehículos podrán llevar instalada una mampara de seguridad para proteger al conductor, en aplicación de las medidas o dispositivos de seguridad de los autotaxis, previstas en los artículos 37 y 39.1.b) del Reglamento municipal regulador del servicio.

El órgano municipal actuante podrá determinar, de entre las marcas y modelos previamente homologados por la Administración competente, las que se autorizan en el municipio de Palma para su incorporación a los vehículos del servicio de taxi, de acuerdo con criterios que refuercen la seguridad y la funcionalidad. Para ello, las mamparas que vayan a ser autorizadas, a solicitud de las entidades o personas interesadas, en todo caso deberán superar los estándares siguientes:

- Será necesario que la distancia en horizontal entre el borde delantero del asiento trasero y la mampara sea igual o superior a 30 cm. Se admitirá que esta distancia se reduzca hasta 20 cm siempre que la distancia entre el respaldo de las plazas traseras y la mampara no sea inferior a 68 cm.
- Asimismo, siempre deberá quedar libre un espacio inferior no menor de 15 cm de altura para la calefacción y refrigeración en la parte trasera del vehículo, siempre y cuando éste no disponga de salidas de aire caliente y frío propias para ese recinto.

Las autorizaciones municipales que recaigan al amparo de las presentes determinaciones únicamente facultan para instalar el elemento de seguridad en los vehículos destinatarios de las mismas y tales efectos se entenderán sin perjuicio de la responsabilidad que deba asumir el fabricante en lo relativo a la idoneidad o eficacia de la seguridad aportada por la mampara frente a atracos o eventos similares.

c) Sustituir íntegramente el contenido del punto 5º del referido acuerdo plenario, dándole la siguiente redacción: Los vidrios de los vehículos homologados atenderán al Decreto de la Alcaldía núm. 2567 de 14 de Febrero de 2011, publicado en BOIB nº 36 de 10 de Marzo de 2011, en desarrollo del art. 33.5 del Reglamento municipal regulador del servicio, debiendo alcanzarse, en consecuencia, una transmisión de luz del 70 %. No obstante, será admitida una menor transmisión de la luz en los vidrios móviles o fijos de las puertas laterales traseras, así como de los vidrios

posteriores, cuando correspondan al modelo originario incorporado en fábrica y sin adopción o fijación de láminas u otros elementos para la posterior modificación de la transparencia de los vidrios.

**d) Incorporar un anexo 1 al Acuerdo plenario de 28 de Septiembre de 2006 sobre determinaciones especiales de contenido normativo, deducidas de la norma UNE26-263-85 sobre características dimensionales previstas para los vehículos destinados a taxis, con el contenido que seguidamente se refleja.**

**SEGUNDO. Notificar la presente resolución a las entidades representativas de los intereses profesionales del sector del taxi. Entrando en vigor en coincidencia con su publicación en el BOIB. No obstante, de conformidad con el artículo 57.1 de la Ley de régimen jurídico de las administraciones públicas y del procedimiento administrativo común, producirá efectos inmediatos la previsión sobre modelos de vehículos cuya homologación se admite en la presente resolución.**

#### **ANEXO 1 NORMAS ESPECIALES**

Las cotas relacionadas a continuación se expresan en mm.

##### **Art. 1. Designación, definiciones y dimensiones a las berlinas**

Las dimensiones a controlar en los vehículos destinados al servicio de autotaxi quedan definidas de la siguiente manera:

##### **1. Designación y definiciones**

La designación y definiciones se regirán por el punto 2 de la Norma UNE 26-363-85.

##### **1.1. - Designación**

Las dimensiones referidas en esta Normativa se designaron por las letras mayúsculas siguientes:

L - Para longitudes

A - Para anchuras

H - Para alturas

a - Para ángulos

Las cotas de las distintas dimensiones se personalizarán por la letra correspondiente seguida de un ordinal progresivo. Norma UNE 26-363-85

##### **1.2. - Definiciones**

El punto "R" es el punto de referencia de una plaza de asiento indicado por el constructor del vehículo, cuyas coordenadas, determinadas en relación a la estructura del mismo, se corresponden a la posición teórica del punto de rotación tronco-piernas (punto H) para la posición de conducción o de utilización normal más baja y más retrasada prevista por el constructor del vehículo para cada uno de los asientos.

Para efectos de medidas de la norma presente, este punto se considera sobre el plano medio longitudinal de cualquiera de los asientos traseros. Norma UNE.

El punto "B" es el punto de talón definido por el constructor. Norma UNE. (fig. 1).

##### **2. Dimensiones**

Se utilizarán las definidas en el punto 3 de la Norma UNE 26-363-85, con los complementos que se indican en los textos subrayados.

Las dimensiones definidas a continuación se identifican con los conceptos de:

-Longitud de la carrocería del vehículo

-Accesibilidad del pasajero en el vehículo

-Confortabilidad del pasajero en el interior del vehículo

##### **2.1. - Longitud de la carrocería**

L1 Distancia comprendida entre sus extremos anterior y posterior, incluyendo parachoques, salientes o accesorios. Norma UNE. (Fig. 2)

##### **2.2. - Accesibilidad del pasajero**

L2 Distancia horizontal libre entre los montantes medio y posterior del vehículo medida a una altura por encima de 650 mm sobre el punto más bajo del suelo de éste. La medida se exigirá en una altura mínima de 250 mm sin solución de continuidad entre estos dos montantes. (Fig. 2) Norma UNE.

L3 Distancia horizontal libre entre los montantes medio y posterior de la puerta trasera medida a una altura de R + 250 mm. Esta medida exigirá en una altura mínima de 200 mm sin solución de continuidad.

(Fig. 2) Norma UNE.

L4 Distancia libre mínima desde el asiento trasero en: carrocería, puerta trasera en su apertura máxima, asiento delantero y otros accesorios que limiten el acceso, medida en un plano horizontal a una altura comprendida entre 40 y 75 mm por encima del umbral del agujero de la puerta. El asiento delantero se encontrará en la posición más retrasada y con el respaldo inclinado 25 grados respecto a la vertical si se lo permite su regulación. (Fig. 3 y 4). Norma UNE, complementada.

H1 Distancia libre entre el umbral y el dintel del hueco de la puerta trasera medida en un plano transversal. La medida se mantendrá como mínimo en una longitud horizontal de 300 mm en la parte superior. (Fig. 2) Norma UNE.

a1 Apertura angular de las puertas traseras. (Fig. 4) Norma UNE, complementada. No será aplicable a puertas deslizantes.

H5 Distancia vertical desde el umbral de la puerta posterior al plano del pavimento, con el vehículo en orden de marcha. (Fig. 5)

### 2.3. - Confortabilidad del pasajero

A1 Distancia mínima horizontal entre paneles medida en el plano transversal que pasa por el punto R del asiento trasero a una altura comprendida entre R y R + 350 mm sin incluir apoyabrazos, ceniceros y adornos u otros accesorios. Esta medida se mantendrá al menos a una altura de 150 mm sin solución de continuidad. (Fig. 6) Norma UNE.

L5 Proyección sobre el plano longitudinal de la traza horizontal de la distancia entre el punto B al punto R del asiento trasero del lado del conductor. (Fig. 5). Norma UNE.

L6 Distancia mínima horizontal entre el punto situado 250 mm por encima de la vertical del punto R y la parte posterior del asiento delantero; estando éste en su posición más retrasada y su respaldo a un ángulo de 25 grados respecto a la vertical, si lo permite su regulación. (Fig. 5). Norma UNE.

L7 Distancia horizontal entre el punto R y el borde delantero del asiento trasero medida en un plano longitudinal que pasa por este punto. (Fig.5) Norma UNE.

H2 Distancia entre el punto R del asiento trasero y el techo del vehículo, medida sobre una recta situada en un plano longitudinal que contiene este punto e inclinada hacia atrás en un ángulo de 8 ° respecto de la vertical. (Fig. 5) Norma UNE.

H3 Distancia entre el punto más bajo del suelo de las plazas traseras del vehículo y el plano horizontal que pasa por el punto R. (Fig. 5) Norma UNE.

H4 Distancia entre el punto más bajo del suelo del vehículo y el plano horizontal que delimita el umbral del agujero de la puerta. (Fig. 5) Norma UNE.

e, h, p Son las dimensiones del espacio bajo el respaldo de cada uno de los asientos delanteros y en vehículos de tres hileras de asientos, los asientos de la segunda fila, que corresponden respectivamente a la anchura, longitud y profundidad de la El espacio mencionado. (Reglamento CEPE / ONU 36, complementado). (Fig.7).

### 3. Posición de referencia del asiento del conductor, para una conducción ergonómica

Para determinar la posición de referencia del asiento del conductor para una conducción ergonómica y, en consecuencia, medir la cota L6, se situará en el asiento del conductor el maniquí normalizado descrito en el anexo III de la Directiva 77/649/CEE, y modificaciones sucesivas.

#### 3.1. - Asiento del conductor con guías rectas y horizontales

Una vez sentado el maniquí sobre el asiento del conductor, sus pies se colocarán respecto de la pierna, fijando en 85 grados el ángulo del eje de la pierna con referencia al plano inferior y exterior de su zapato, de manera que la pierna y la punta del pie formen el ángulo agudo. (Fig. 8).

Con el maniquí en la posición descrita anteriormente, sentado en el asiento del conductor, con los talones apoyados en el suelo del coche, se avanzará el asiento hasta que la planta del pie derecho haga el primer contacto con el pedal del acelerador.

Establecido este contacto, se avanzará el asiento hasta su punto de fijación siguiente sobre las guías, siempre y cuando este punto se presente antes de 12 mm medidos en la horizontal, desde la posición correspondiente al primer contacto entre el pie del maniquí y el pedal del acelerador. Situado el maniquí dentro de los 12 mm citados se considerará que se encuentra en posición de referencia y que en consecuencia está más avanzado que en la posición en que se ha presentado el primer contacto descrito.

#### 3.2. - Asiento del conductor con guías inclinadas

En caso de que las guías del asiento del conductor sean inclinadas o, no rectas, se puede producir más de una posición en la que se cumplan las condiciones indicadas en el apartado 3.1. En este caso, además de cumplir las condiciones citadas, también deberá cumplirse que el ángulo formado por las líneas de referencia de la pierna y el muslo del maniquí formen un ángulo de 115 grados o lo más cercano posible a este valor. (Fig.8).

### 3.3. - Asiento del conductor con otros movimientos

En caso de que el asiento del conductor admita más movimientos o que después de aplicar el párrafo 3.2, aunque existiera indeterminación en la posición de referencia para una conducción ergonómica, habrá que tener en cuenta, también, el ángulo convexo entre las líneas de referencia correspondientes en el muslo y en la espalda del maniquí.

Fijado el ángulo pie-pierna en 85 grados y el ángulo pierna-muslo en 115 grados, como se ha dicho, si aún existiera indeterminación, se considerará válida la posición de referencia para una conducción ergonómica, aquella en la que las líneas de referencia del muslo y la espalda del maniquí proyectadas sobre el plano vertical y longitudinal del vehículo forman un ángulo de 100 grados o el próximo posible. (Fig. 8).

### Art. 2. Límites de cotas y parámetros en las berlinas

Las medidas obtenidas de los vehículos presentados a aprobación, de acuerdo con el artículo anterior, deberán cumplir todos y cada uno de los siguientes límites o tolerancias, expresados en milímetros y grados sexagesimales:

1. - Longitud de la carrocería

L1 > 4350

2. - Accesibilidad del pasajero

L2 > 700

L4 > 255

H5 < 410

L3 > 730

H1 > 920

75 ° > a > 63 °

3. - Confortabilidad del pasajero

L5 > 1.570

A1 > 1.400

L6 > 480 (1)

H2 > 820

L7: 330 - : - 400

H3: 320 - : - 390

H4: < 160

e > 250

h > 100

p > 120 (2)

3.1. En caso de que la posición del asiento no cumpla el límite fijado por la cota L6 de esta normativa, el asiento referido se situará en la posición de referencia para una conducción ergonómica y se volverá a hacer el control de esta cota. Cuando se produzca esta situación si la medida de esta cota es válida, el fabricante deberá colocar un tope fijo en la guía del asiento de modo que quede en la posición límite prevista para esta cota o lo más cercana posible que permita la regulación del asiento, si no fuera así, no se podrá admitir el vehículo.

El fabricante del vehículo definirá como colocar un tope fijo en las guías de los asientos delanteros, en caso de que el reglaje de estos fuesen eléctricos.

3.2. En caso de que no haya el espacio bajo el respaldo de los asientos delanteros o tenga cualquiera de las cotas e, h, o p inferior a las indicadas, el límite de la cota L6 aumentará en 110 mm, y el límite a considerar será:

L6 > 590

En caso de que sea necesario colocar una separación física entre los asientos delanteros y los traseros aplicada en el dorso del respaldo delantero, se hará de manera que quede absolutamente libre el espacio en cuestión.

4. - Portaequipajes

El portaequipajes cumplirá las siguientes condiciones:

4.1. Que las tres cotas siguientes: anchura total libre, longitud total libre y altura total libre, en cualquier orden, midan como mínimo 1.050 x 940 x 300 mm, con una tolerancia del -2% respectivamente y permita, sin impedir su cierre perfecto, colocar en el interior, alternativamente, una de las combinaciones siguientes:

a) una silla de ruedas, con el respaldo y el reposapiés incorporados, que plegada tenga unas dimensiones de 900 x 1030 x 290 mm.

b) tres cuerpos rígidos de las formas y las dimensiones siguientes:

b1) un cilindro recto de 360 mm de diámetro y 360 mm de generatriz, adosado por su generatriz en el fondo del maletero y dos paralelepípedos de 500 x 430 x 400 mm, o bien,

b2) el mismo cilindro citado anteriormente y dos paralelepípedos de 660x525x200 mm.

**Art. 3. Límites de cotas y parámetros en los vehículos familiares**

1. - Longitud de la carrocería

L1 > 4350

2. - Habitáculo del conductor y pasajeros

Se seguirán las prescripciones establecidas para las berlinas en el artículo 1 y en los puntos 2 y 3 del artículo 2 de esta normativa.

3. - Portaequipajes

El portaequipajes cumplirá al menos los límites 1.050 x 1.000 x 500 mm con una tolerancia del -2%.

En los portaequipajes de los vehículos familiares que permiten colocar maletas, paquetes o cualquier otro objeto que sobrepase la altura del respaldo de cualquiera de los asientos traseros, será necesario que éstos dispongan de una protección por encima de su respaldo, que pueden ser una reja o mampara debidamente homologada, a fin de evitar que la carga del portaequipajes, en caso de una frenada, se precipite por encima del respaldo de los referidos asientos.

En este espacio no se permite la colocación de depósitos o bombonas de gas licuado, salvo en el caso de que se certifique por un Laboratorio Oficial que se cumple con los requerimientos de instalación establecidos en el Reglamento CEPE / ONU 68.

**Art. 4. Límites de cotas y parámetros en los vehículos monovolúmenes de dos filas de asientos (compactos)**

1. - Habitáculo del conductor y pasajeros

Se seguirán las prescripciones establecidas para las berlinas en el artículo 1 y en los puntos 1, 2 y 3 del artículo 2 de esta normativa, con las particularidades siguientes:

1.1. - Longitud de la carrocería

L1 > 4100

1.2. - Accesibilidad del pasajero

L2 > 720

L3 > 775

H1 > 1075

En caso de que la cota H5, ya establecida para las berlinas, sobrepase los 410 mm, el vehículo estará dotado de un escalón que no deberá sobrepasar los 300 mm de altura respecto al plano del pavimento. En ningún caso se admitirá que la cota H5 supere los 550 mm.

1.3. - Confortabilidad del pasajero

A1 > 1.410

L5 > 1.500

H2 > 825

320 < H3 < 390

H4 < 80

2. - Portaequipajes

Los portaequipajes cumplirán como mínimo los límites establecidos de 750 x 1.050 x 500 mm con una tolerancia del -2%.

**Art. 5. Características de los vehículos monovolúmenes adaptados para el transporte de personas con movilidad reducida**

Los vehículos monovolúmenes que quieran adaptarse para el transporte de personas con movilidad reducida deberán cumplir los criterios técnicos establecidos por CEAPAT para los taxis accesibles.

-Si la altura (calzada – piso) del vehículo es superior a 250 mm, será obligatorio la instalación de, al menos, un escalón que cumpla con los requisitos especificados en la UNE 26494.

- Será obligatorio que el espejo retrovisor interior sea panorámico.

- Será obligatorio instalar, en las inmediaciones de los asientos de serie y de las puertas de acceso para los pasajeros no usuarios de silla de ruedas, asideros para facilitar las operaciones de sentarse/levantarse y entrar/salir. El color de los asideros contrastará con el de la superficie en la que se instalen y serán de un material antideslizante.

-En la homologación de estos vehículos, no se contemplan exclusivamente los criterios descritos en los



puntos anteriores, sino también criterios de integración, dentro de los parámetros de lo que se considera un autotaxi convencional en España. Un vehículo tipo “furgoneta” (capacidad igual a nueve plazas, incluido el conductor) o un vehículo “todo-terreno”, que por sus características dimensionales podrían cumplir con los requisitos técnicos, ordinariamente no serán homologables como autotaxis accesibles por no responder al criterio fundamental de normalización, salvo que ello resulte posible de modo excepcional en razón de factores específicos discrecionalmente apreciados.

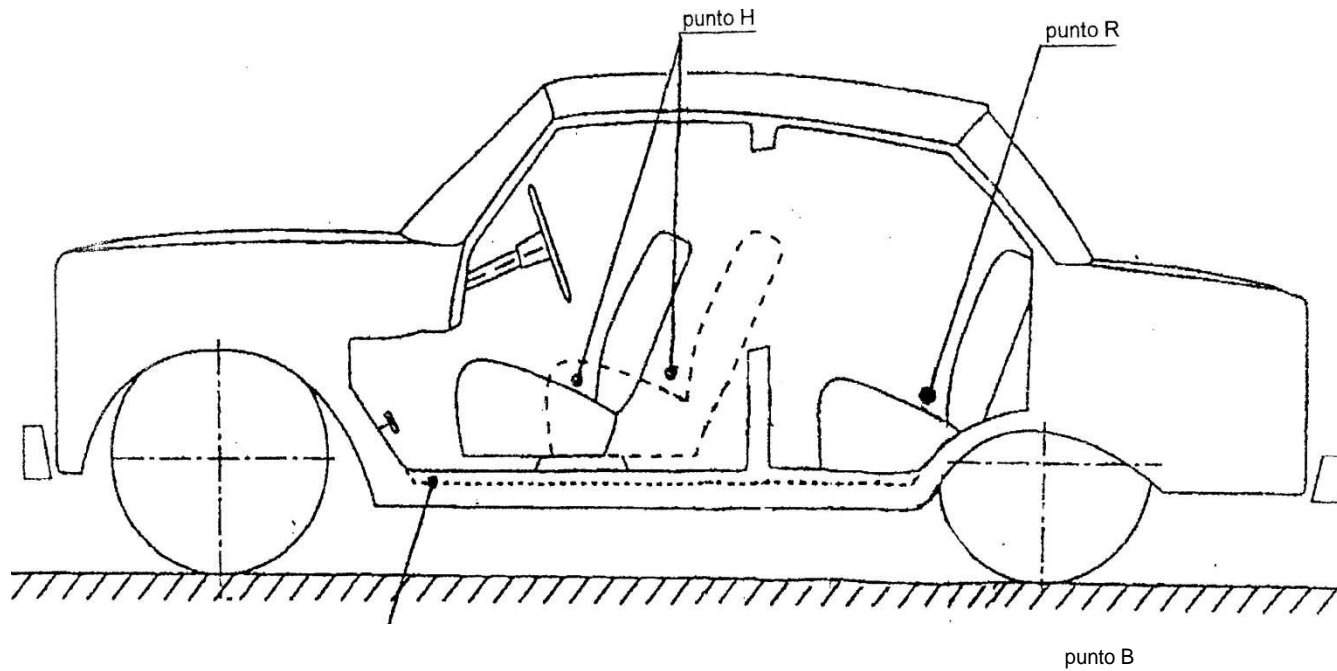
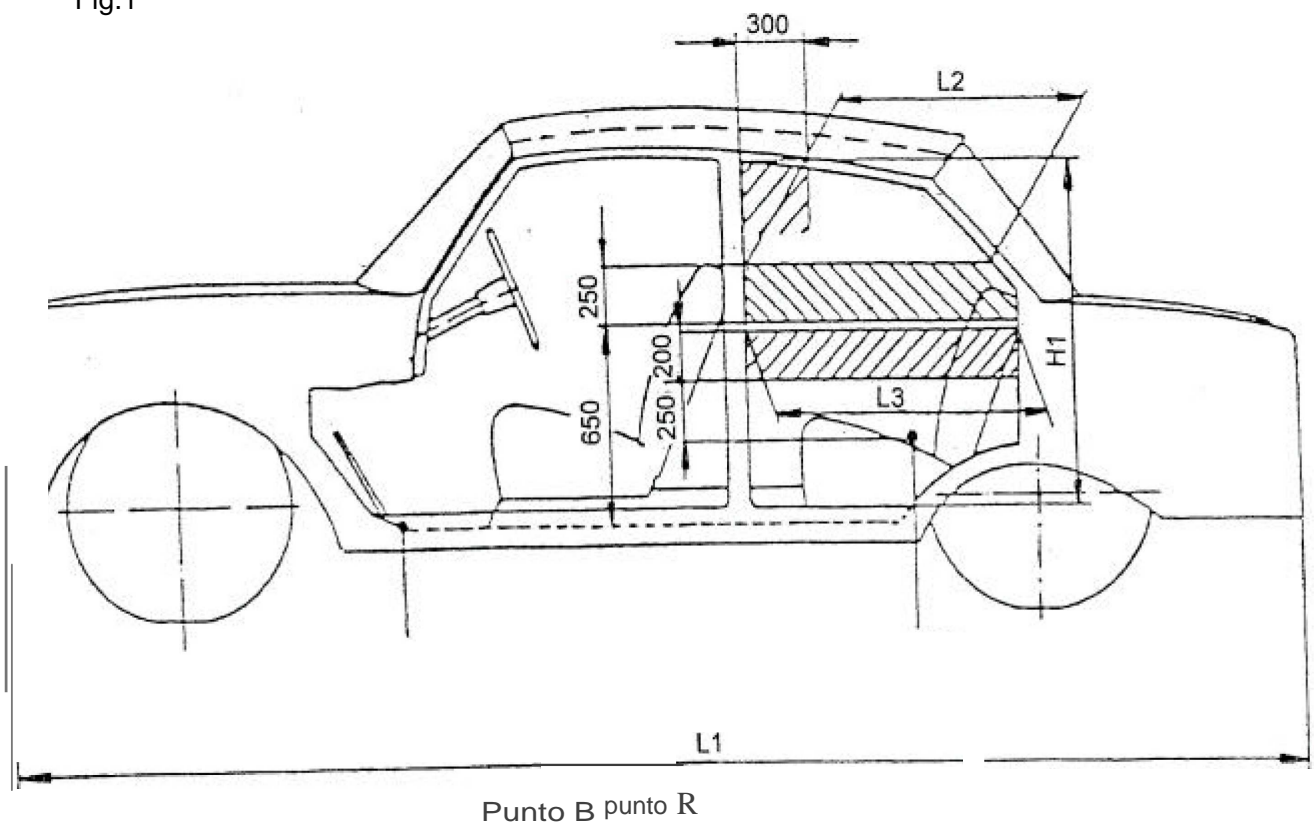

Fig.1





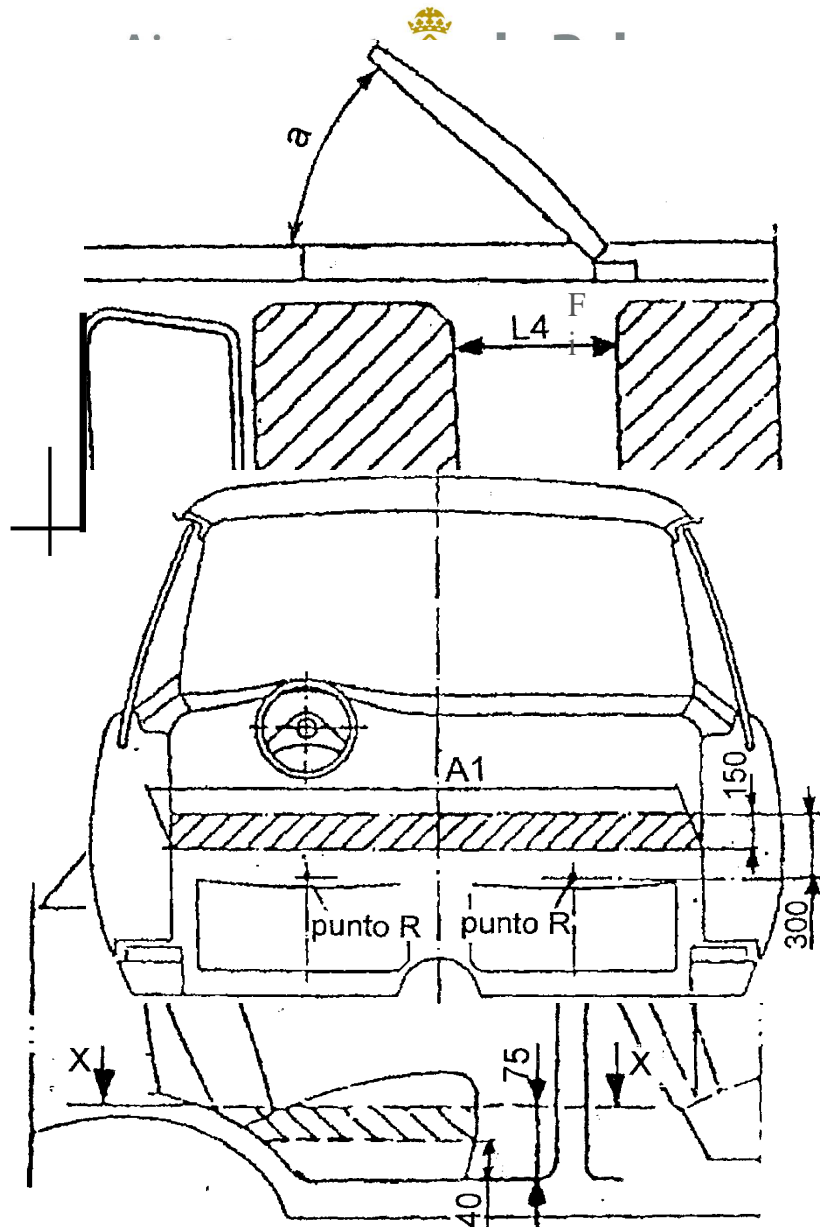

Fig. 3

corte por X - X

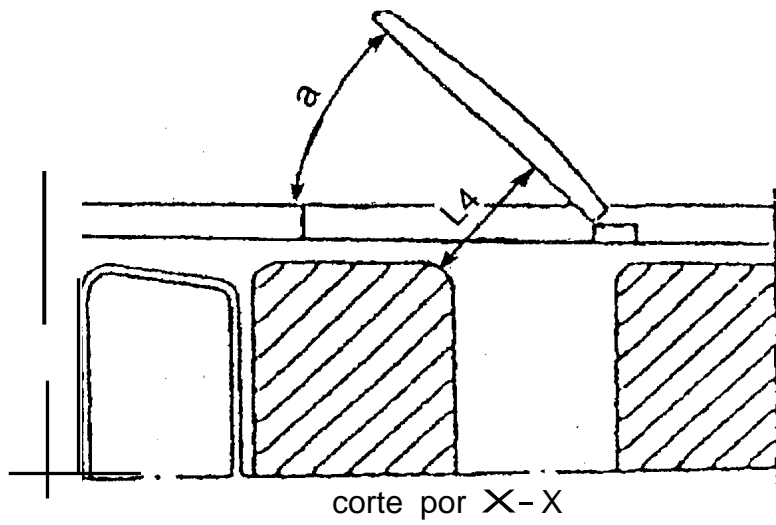
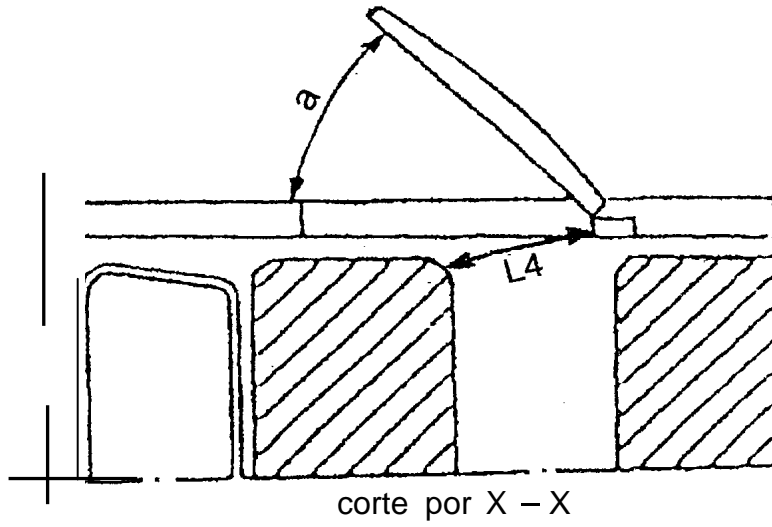
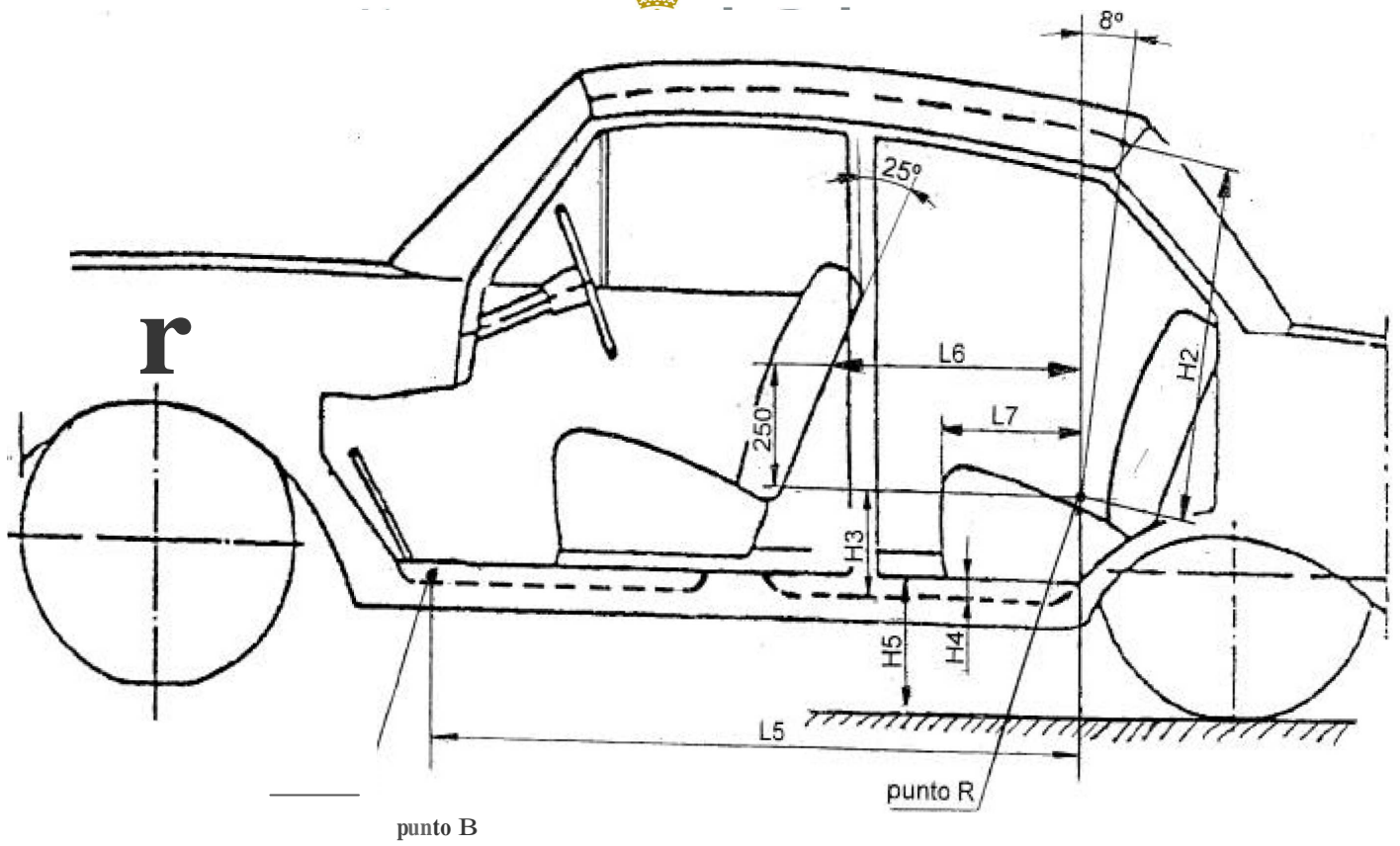
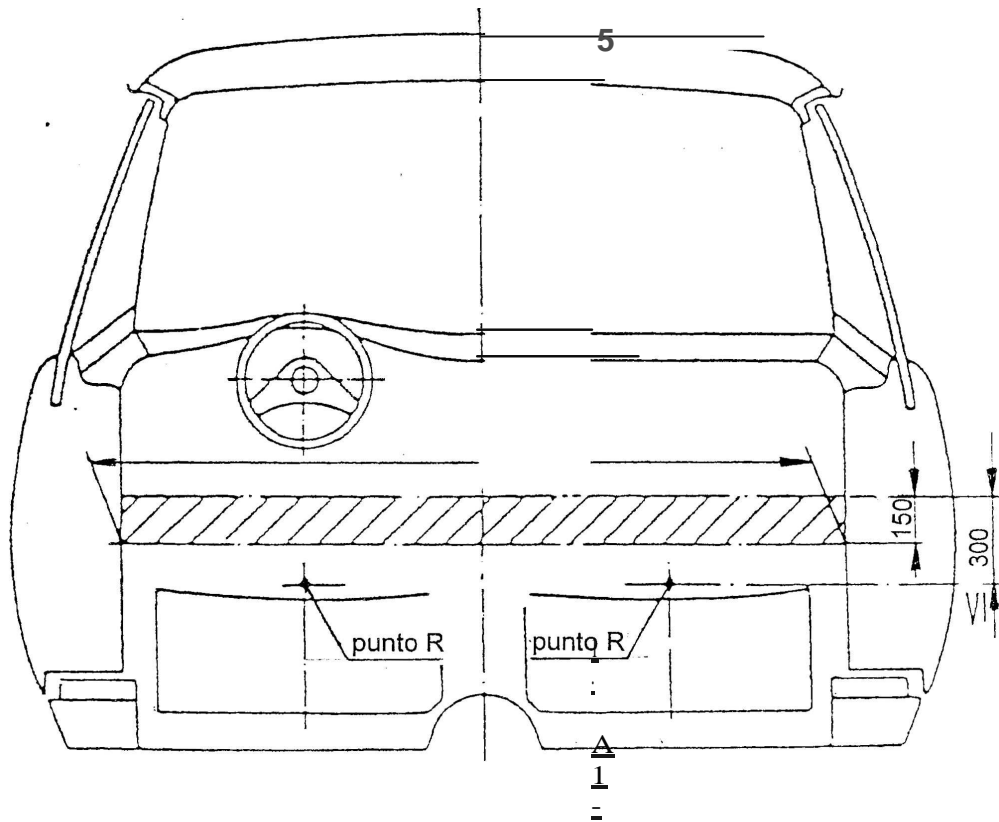

Fig. 4



F  
i  
g



$\frac{\Delta}{I}$

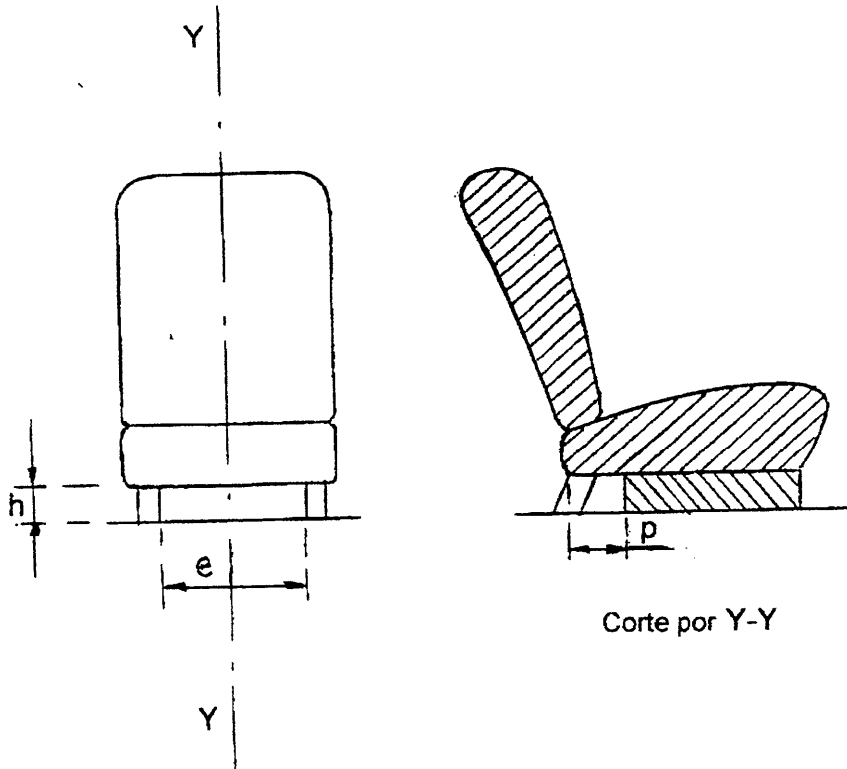

Fig. 7

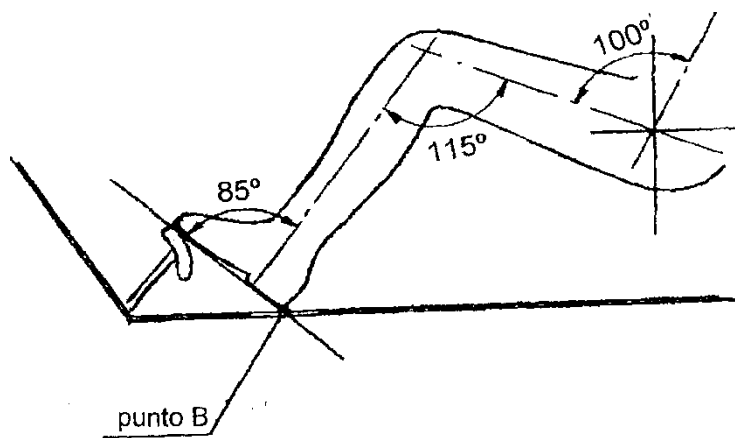

Fig.  
8

**S'APROVA per 17 vots a favor (PP) i 12 abstencions (PSIB-PSOE i MÉS).**

**44. Proposta d'aprovació inicial de la Modificació del PGOU de Palma referida a la barriada de Santa Catalina.**

Es proposa, dictaminat favorablement per la Comissió d'Urbanisme i Medi Ambient:

**INFORME DE LA TAG CAP DE SERVEI.** El 12-02-13 entra al Departament de Planejament ofici del Director Tècnic de la Gerència perquè s'iniciï modificació del PGOU a l'àmbit del barri de Santa Catalina tenint en compte que s'ha propiciat una continua substitució dels immobles, transformant i empitjorant les característiques i qualitats arquitectòniques i ambientals d'aquest barri.

Pel Servei tècnic de planejament s'ha redactat projecte de modificació puntual del PGOU per la delimitació d'una Àrea de Règim Especial a la Barriada de Santa Catalina pel febrer de 2013. Documentació que ha estat completada per altra de març de 2013 consistent en annex de documentació fotogràfica i plànol de l'àmbit.

L'objectiu d'aquesta modificació del PGOU es delimitar l'àrea de règim especial i establir les condicions necessàries per redactar un Pla Especial de protecció ambiental i arquitectònica, així com el règim urbanístic transitori fins i tant es redacti l'esmentat PE.

Es fa constar, a efectes de complir amb el que disposa l'article 42 del Reglament de Planejament, que la present modificació no suposa cap despesa per les arques municipals.

La finalitat de la Modificació pretesa s'inclou dins el punt 4. g) del grup 1 de l'Annex III de Plans i programes subjectes a avaluació ambiental estratègica de la Llei 11/2006, de 14 de setembre, d'avaluacions d'impacte ambiental i avaluacions estratègiques en les Illes Balears, que estableix que es considera que no tenen efectes significatius en el medi ambient i, per tant no se subjecten al procediment d'avaluació ambiental estratègica.

Durant la tramitació prèvia a l'aprovació inicial s'ha demanat informe als Serveis Jurídics Municipals que han emès informe favorable de data 27-03-13.

Es fa constar que es sol·licitarà informe a la Secretaria General en virtut de les seves funcions d'assessorament legal al Ple i les Comissions atribuïdes en l'art. 122.5 e) ap. 2n. de la Llei 7/85, de 2 d'abril en relació a l'art. 123.2 del mateix text legal, que tindrà caràcter preceptiu perquè es tracta d'assumptes que exigeixen una majoria especial.

Per aplicació de l'article 7 bis de la Llei 4/2008, de 14 de maig, de mesures urgents per a un desenvolupament territorial sostenible a les Illes Balears, introduït per l'article 8 del Decret Llei 5/2009 de 27 de novembre, es produeix la suspensió de l'atorgament de llicències en els termes que s'assenyalen en aquest article.

Per això, i atesos els articles 125 i següents, i 161 i següents del Reglament de Planejament Urbanístic, RD 2559/78, de 23 de juny; els articles 172 i 175 del

Reglament d'organització, funcionament i règim jurídic de les entitats locals; els art. 127.1.c), 123.1.i), 122.4.a), i amb el quòrum establert a l'article 123.2 del capítol II, títol X de la llei 7/85 de 2 d'abril, modificada per la Llei 57/03, de 16 de desembre de Mesures per la modernització del govern local, art. 99 i següents del Reglament Orgànic del Ple, 4.1.e) i 12.a) del Reglament de la Gerència d'Urbanisme, la Cap de Servei que subscriu considera que el Consell de la Gerència pot adoptar la següent resolució:

Eleva a la Junta de Govern el projecte de la Modificació del PGOU de Palma esmentat, per tal que sigui elevat a l'Ajuntament Ple, previ dictamen de la Comissió Informativa, per l'adopció del següent:

## **A C O R D**

**“1. Aprovar inicialment la Modificació del PGOU de Palma referida a la Barriada de Santa Catalina, elaborada pels serveis tècnics municipals pel febrer de 2013. Documentació que ha estat completada per altra de març de 2013 consistent en annex de documentació fotogràfica i plànol de l'àmbit.**

**L'objectiu d'aquesta modificació és delimitar un àrea de règim especial i establir les condicions necessàries per redactar un Pla Especial de protecció ambiental i arquitectònica, així com el règim urbanístic transitori fins i tant es redacti l'esmentat PE, per la qual cosa es redacta un nou article a les Normes que és l'article 186 bis A.R.E. 25-01 Santa Catalina.**

**L'article en qüestió té la següent redacció:**

**“Art. 186 bis. A.R.E. núm. 25-01 Santa Catalina**

**1.Descripció: l'ARE de Santa Catalina queda delimitat per els carrers Sant Magí, Cotoner, Dameto, Avda. Argentina, Industria, Joan Crespí, Joan Maria Tomàs i Mestres d'aixa.**

**2.Condicions per a la redacció del Pla Especial:**

**2.1 Inclourà un estudi històric, urbanístic, arquitectònic, arqueològic i ambiental**

**2.2 Delimitarà les zones que tenen característiques de conjunt arquitectònic (trams dels c/ Anibal, Pursiana i Fàbrica entre d'altres) i establirà mesures de protecció**

**2.3 Revisarà el catàleg i establirà altres graus de protecció per edificis que per les seves característiques arquitectòniques ambientals s'hagin de considerar estructurants pel que fa al caràcter del barri**

**2.4 Estudiarà la retícula i establirà condicions d'ocupació tant pel que fa a l'anella com pel que fa al pati d'illeta**

**2.5 Valorarà la possibilitat de mantenir els aprofitaments del PGO vigent tot i que s'hauran de suprimir les plantes àtics**

**2.6 Pel que fa a les condicions d'estètica de les noves edificacions:**

**Limitarà el voladís màxim (que haurà de ser obert)**

**Potenciarà el pla de façana**

**Determinarà condicions de composició i proporcions de façana**

**Regularitzarà alçades i cornises**

**Definirà materials i acabats de façana**

**Impedirà el cablatge per façanes**

**Regularà els rètols, la col·locació de tendals i el mobiliari de via pública**

Estudiarà la solució de les cantonades i es valorarà la possibilitat de recuperar la cantonada arrodonida

2.7 En relació al pati d'illeta haurà d'estudiar una solució adient per mantenir el seu caràcter com a espai lliure privat, valorant la possibilitat de substituir la profunditat edificable per paràmetres d'ocupació i alçada

2.8 Establirà condicions per potenciar l'ús d'energies alternatives i l'aprofitament racional dels recursos naturals

2.9 Estudiarà la població definint-ne les característiques i la quantificació, valorant els sostres poblacionals admissibles al barri, corregint a la baixa, si escau, els Irp definits en el PGO

2.10 Regularà les activitats tot i relacionant-les amb els sistemes locals d'infraestructures, dotacionals, residencials i productives

2.11 Establirà condicions d'activitats per tal de potenciar itineraris al barri evitant zones acústicament contaminades

2.12 Incrementarà i potenciarà els recorreguts per a vianants i ciclistes creant continuïtats espaials i funcionals de trajectòries segures, tot i atenent a la necessària relació entre equipaments, activitats i espais lliures i determinarà condicions per reduir les barreres arquitectòniques

2.13 Incrementarà i potenciarà les zones arbrades

2.14 Adoptarà mesures per tal d'evitar contaminació lumínica

2.15 Donarà solució a la selecció i recollida de residus

2.16 Respecte de la plaça del Progrés:

Estudiarà un tractament formal unitari que potenciï el seu ús, analitzant alternatives de tràfic així com la possibilitat de reubicar o suprimir l'estació de servei que actualment ocupa part d'aquest espai lliure. Adoptarà mesures per potenciar l'ús d'aquest espai per part de la infància

### 3. Normativa transitòria:

Fins i tant no es redacti el corresponent PE:

No es podrà realitzar cap tipus d'obra ni instal·lació al pati d'illeta

No es podran agrupar parcel·les

S'afegeix un grau de protecció a les façanes dels edificis així assenyalats als plànols d'ordenació

Requeriran l'informe favorable de la Comissió de Centre Històric i Catàleg amb caràcter previ a l'atorgament de la corresponent llicència d'obres:

Les obres de substitució d'immobles (demolició + nova construcció) construïts amb anterioritat al PG de 1963 que s'hauran d'entendre com a excepcionals

Les obres de reforma de façanes d'immobles construïts amb anterioritat al PG de 1963

La substitució d'altres immobles, en aquests casos el projecte d'obra haurà d'incloure un plànol d'alçat de tot el tram del carrer, on s'inclouï el nou edifici, que permeti valorar la integració de l'obra nova en el conjunt del carrer."

2. Sotmetre el projecte a informació pública d'un mes mitjançant publicació d'edecte al BOIB, i anunci a un dels diaris de major circulació de la província i al tauler d'edectes municipal.



3. Sol·licitar els informes que pertorquin als organismes afectats per raó de la matèria, quedant suspesos els terminis de tramitació fins que s'emetin els que resultin preceptius i determinants.

4. Assenyalar com àrees afectades per la suspensió de l'atorgament de llicències les compreses a l'àmbit d'aquesta modificació, en el que resultin afectades pel vigent planejament.

**S'APROVA per unanimitat amb el quòrum de la majoria absoluta legal establert**

**45. Proposta d'aprovació definitiva de la modificació del Pla General d'Ordenació Urbana de Palma, que té per objecte la supressió de la previsió de nova alineació que estableix el Pla General en un tram del carrer Miquel Rosselló i Alemany, mantenint les alineacions actuals que es corresponen amb el límit interior de les voreres existents. PA12/00009.**

Es proposa, dictaminat favorablement per la Comissió d'Urbanisme i Medi Ambient:

INFORME DE LA TAG CAP DE SERVEI- El projecte de modificació del PGOU de Palma, redactat pels Serveis tècnics de Planejament, i referit a la supressió de la previsió de nova alineació que estableix el Pla General en un tram del carrer Miquel Rosselló i Alemany, mantenint les alineacions actuals, que es corresponen amb el límit interior de les voreres existents, fou aprovat inicialment pel Ple de l'Ajuntament, en sessió celebrada el 20 de desembre de 2012, i sotmès a informació pública d'un mes mitjançant anuncis al Butlletí Oficial de les Illes Balears núm. 8 de dia 17.01.2013, edicte núm. 599; al diari "Balears" de dia 18.1.2013; i al tauler d'anuncis d'aquesta Corporació.

Dins aquest termini, que va acabar el dia 19.02.2013, no s'ha presentat cap al·legació.

Atès el que disposen els articles 72 i 73 i la disposició addicional quarta de la Llei 23/2006, de 20 de desembre, de Capitalitat de Palma de Mallorca, d'acord amb la redacció donada per la Llei 6/2012, de 6 de juny, es va sol·licitar al Consell Insular de Mallorca l'emissió del corresponent informe, amb remissió d'un exemplar de la documentació que havia estat objecte d'aprovació inicial pel Ple de l'Ajuntament.

En data 25 de febrer de 2013 ha tingut entrada a l'Ajuntament l'acord adoptat per la Comissió Insular d'Ordenació del Territori i Urbanisme del Consell Insular de Mallorca, acord de 23 de febrer de 2013, segons el qual s'informa la proposta de modificació del PGOU en el sentit de l'informe dels serveis del Departament d'Urbanisme i Territori del Consell Insular. Dit informe diu així: " *Vist que l'article 185.ARE 14-01 Cala Major-Sant Agustí, preveu, entre d'altres, el reestudi de les alineacions i rasants de tot el seu àmbit, caldrà que l'Ajuntament analitzi si la modificació comporta la necessitat de tramitar una modificació del PGOU a l'àmbit de l'ARE 14-01*". Analitzat dit informe pels serveis tècnics de Planejament (en informe obrant a l'expedient) es conclou que la modificació puntual s'emmarca dins les Normes Transitòries de l'edificació establertes en l'article 185.3 que són les corresponents a les qualificacions definides en el Pla General i, per tant, és totalment coherent amb el contingut d'aquest article.

Amb posterioritat a l'aprovació inicial s'ha rebut informe favorable del Departament de Mobilitat.

També s'ha demanat informe a la Direcció General d'Emergències (no emès dins termini), i al Ministeri de Defensa (informe favorable).

Es fa constar que es sol·licitarà informe a la Secretaria General en virtut de les seves funcions d'assessorament legal al Ple i les Comissions, atribuïdes en l'article 122.5.e) apartat 2n. de la Llei 7/85, de 2 d'abril, reguladora de les Bases del Règim Local, en relació a l'article 123.2 del mateix text legal, que tindrà caràcter preceptiu per què es tracta d'assumptes que exigeixen una majoria especial. Dit informe se preveu també a l'article 85 de la Llei 20/2006, Municipal i de Règim Local de las Illes Balears, de 15 de desembre.

Atès el que disposen els articles 72 i 73 i la disposició addicional quarta de la Llei 23/2006, de 20 de desembre, de Capitalitat de Palma de Mallorca, d'acord amb la redacció donada per la Llei 6/2012, de 6 de juny, pot aprovar-se definitivament la proposta de modificació del Pla General d'Ordenació Urbana de Palma.

Per això, i atesos els articles 172 i 175 del Reglament d'organització, funcionament i règim jurídic de les entitats locals; els art. 127.1.c), 123.1.i), 122-4-a), i amb el quòrum establert a l'article 123.2 del capítol II, títol X de la Llei 7/85 de 2 d'abril, modificada per la Llei 57/03, de 16 de desembre de Mesures per la modernització del govern local, RDL 781/86, de 18 d'abril, art. 99 i següents del Reglament Orgànic del Ple, 4-1-e) i 12-a) del Reglament de la Gerència d'Urbanisme, es considera que el Consell de la Gerència pot adoptar la següent resolució:

Proposar a la Junta de Govern l'aprovació definitiva del projecte de modificació del Pla General d'Ordenació Urbana de Palma, relativa a la supressió de la previsió de nova alineació que estableix el Pla General en un tram del carrer Miquel Rosselló i Alemany, mantenint les alineacions actuals, que es corresponen amb el límit interior de les voreres existents, Projecte redactat pels Serveis tècnics de Planejament, per tal que sigui elevat a l'ajuntament Ple, previ dictamen de la Comissió Informativa l'adopció del següent:

## **A C O R D**

**“1r.- Aprovar definitivament la modificació del Pla General d'Ordenació Urbana de Palma, redactada pels Serveis tècnics de Planejament, versió aprovada inicialment per acord de l'Ajuntament ple de data 20 de desembre de 2012. Aquesta modificació del PGOU té per objecte la supressió de la previsió de nova alineació que estableix el Pla General en un tram del carrer Miquel Rosselló i Alemany, mantenint les alineacions actuals, que es corresponen amb el límit interior de les voreres existents. Això, atès el resultat de l'informació pública, i vistos els informes obrants a l'expedient.**

**2n.- Comunicar el present acord als Serveis municipals que es puguin trobar afectats, així com a l'Oficina de la revisió del PGOU.**

**3r.- Donar trasllat al Consell Insular de Mallorca i al Govern de les Illes Balears del present acord, dins el termini de quinze dies des de la seva adopció, tot adjuntant un exemplar degudament diligenciat de la documentació aprovada.**

**4t.-Publicar el present acord, juntament amb normativa adient, al Butlletí Oficial de les Illes Balears, quedant aleshores aixecada la suspensió de l'atorgament de llicències a les àrees del territori objecte d'aquest acord.”**

**S'APROVA per 17 vots a favor (PP) i 12 abstencions (PSIB-PSOE i MÉS) amb el quòrum de la majoria absoluta legal establert.**

**46. Proposta d'aprovació definitiva de la modificació del Pla General d'Ordenació Urbana de Palma relativa a l'equipament EQ0C/SC-P, 10-03-E, “Casa de Cultura, Museu, Biblioteca”, i a la fitxa 8/10-30 del Catàleg de Protecció d'Edificis i Elements d'Interès Històric, Artístic, Arquitectònic i Paisatgístic. PA11/0009.**

Es proposa, dictaminat favorablement per la Comissió d'Urbanisme i Medi Ambient:

INFORME DE LA TAG CAP DE SERVEI- El projecte de modificació del PGOU de Palma, redactat pels Serveis tècnics de Planejament, i referit a l'equipament EQ0C/SC-P, 10-03-E, “Casa de Cultura, Museu, Biblioteca”, i a la fitxa B/10-30 del Catàleg de Protecció d'Edificis i Elements d'Interès Històric, Artístic, Arquitectònic i Paisatgístic de Palma, fou aprovat inicialment pel Ple de l'Ajuntament, en sessió celebrada el 31 de gener de 2013, i sotmès a informació pública d'un mes mitjançant anuncis al Butlletí Oficial de les Illes Balears núm.22 de dia 14.02.2013, edicte núm. 2509; al diari “Diario de Mallorca” de dia 13.02.2013; i al tauler d'anuncis d'aquesta Corporació.

Dins aquest termini, que va acabar el dia 5.03.2013, no s'han presentat al·legacions.

Atès el que disposen els articles 72 i 73 i la disposició addicional quarta de la Llei 23/2006, de 20 de desembre, de Capitalitat de Palma de Mallorca, d'acord amb la redacció donada per la Llei 6/2012, de 6 de juny, es va sol·licitar al Consell Insular de Mallorca l'emissió del corresponent informe, amb remissió d'un exemplar de la documentació que havia estat objecte d'aprovació inicial pel Ple de l'Ajuntament.

En data 25 de març de 2013 ha tingut entrada a l'Ajuntament l'acord adoptat per la Comissió Insular d'Ordenació del Territori i Urbanisme del Consell Insular de Mallorca, acord de 22 de març de 2013, segons el qual s'informa favorablement la proposta de modificació del PGOU, amb l'observació següent: “*S'observa que manca incorporar l'informe favorable de la Comissió Insular de Patrimoni Històric referent a la modificació del Pla General*”. Al respecte s'ha d'indicar que una vegada aprovat inicialment el projecte de modificació del PGOU es va demanar informe a la Comissió Insular de Patrimoni Històric, donant-li un termini de quinze dies, i amb l'advertiment que transcorregut aquest termini sense manifestar res, es podria continuar amb la tramitació de l'expedient. Rebuda la comunicació per la Comissió Insular de Patrimoni Històric el 14 de febrer de 2013, ha transcorregut amb escreix l'indicat termini, sense que s'hagi emès cap informe al respecte.

Amb posterioritat a l'aprovació inicial s'han demanat els següents informes: a la Comissió de Centre Històric i Catàleg (emès en sentit favorable); a la Direcció General d'Emergències (no emès dins termini); al Ministeri de Defensa (informe favorable); a la Comissió Insular d'Ordenació del Territori i Urbanisme (emès en sentit favorable, amb l'observació que s'ha esmentat més a dalt); a la Comissió Insular de Patrimoni Històric (no emès dins termini); a la Direcció General de Cultura de la Conselleria d'Educació,

Cultura i Universitats (no emès dins termini); i a la Gerència de Infraestructures del Ministeri d'Educació, Cultura i Esports (no emès dins termini).

Es fa constar que es sol·licitarà informe a la Secretaria General en virtut de les seves funcions d'assessorament legal al Ple i les Comissions, atribuïdes en l'article 122.5.e) apartat 2n. de la Llei 7/85, de 2 d'abril, reguladora de les Bases del Règim Local, en relació a l'article 123.2 del mateix text legal, que tindrà caràcter preceptiu per què es tracta d'assumptes que exigeixen una majoria especial. Dit informe es preveu també a l'article 85 de la Llei 20/2006, Municipal i de Règim Local de las Illes Balears, de 15 de desembre.

Atès el que disposen els articles 72 i 73 i la disposició addicional quarta de la Llei 23/2006, de 20 de desembre, de Capitalitat de Palma de Mallorca, d'acord amb la redacció donada per la Llei 6/2012, de 6 de juny, pot aprovar-se definitivament la proposta de modificació del Pla General d'Ordenació Urbana de Palma.

Per això, i atesos els articles 172 i 175 del Reglament d'organització, funcionament i règim jurídic de les entitats locals; els art. 127.1.c), 123.1.i), 122-4-a), i amb el quòrum establert a l'article 123.2 del capítol II, títol X de la Llei 7/85 de 2 d'abril, modificada per la Llei 57/03, de 16 de desembre de Mesures per la modernització del govern local, RDL 781/86, de 18 d'abril, art. 99 i següents del Reglament Orgànic del Ple, 4-1-e) i 12-a) del Reglament de la Gerència d'Urbanisme, es considera que el Consell de la Gerència pot adoptar la següent resolució:

Proposar a la Junta de Govern l'aprovació definitiva del projecte de modificació del Pla General d'Ordenació Urbana de Palma, relativa a l'equipament EQ0C/SC-P, 10-03-E, "Casa de Cultura, Museu, Biblioteca", i a la fitxa B/10-30 del Catàleg de Protecció d'Edificis i Elements d'Interès Històric, Artístic, Arquitectònic i Paisatgístic de Palma, Projecte redactat pels Serveis tècnics de Planejament, per tal que sigui elevat a l'ajuntament Ple, previ dictamen de la Comissió Informativa l'adopció del següent:

## **ACORD**

**"1r.- Aprovar definitivament la modificació del Pla General d'Ordenació Urbana de Palma relativa a l'equipament EQ0C/SC-P, 10-03-E, "Casa de Cultura, Museu, Biblioteca", i a la fitxa B/10-30 del Catàleg de Protecció d'Edificis i Elements d'Interès Històric, Artístic, Arquitectònic i Paisatgístic de Palma, redactada pels Serveis tècnics de Planejament, versió aprovada inicialment per acord de l'Ajuntament ple de data 31 de gener de 2013. Aquesta modificació del PGOU té per objecte adequar el planejament vigent al projecte d'obres de "Rehabilitació i Reforma del Palau d'Arxiu per a la nova seu de l'Arxiu Històric Provincial de Palma de Mallorca", tal i com s'ordena en el punt 3 de l'acord del Consell de Govern de data 30.7.2012, i de conformitat amb el que estableix l'article 180 del RD 1346/1976, de 9 d'abril, que aprova el Text Refós de la Llei sobre el règim del sòl i ordenació urbana, i la Disposició Addicional Desena del Text Refós de la Llei del Sòl (RDL 2008/1260), relatiu a actes promoguts per l'Administració General de l'Estat.**

**Això, atès el resultat de l'informació pública, i vistos els informes obrants a l'expedient.**

**2n.- Notificar el present acord a l'Administració General de l'Estat, Delegació d'Economia i Hisenda, per raó de la titularitat estatal de l'immoble.**

**3r.- Comunicar el present acord a l'Oficina de Revisió del PGOU, al Servei de Llicències i de Disciplina Urbanística, i a la resta de Serveis que es puguin trobar afectats.**

**4t.- Donar trasllat al Consell Insular de Mallorca i al Govern de les Illes Balears del present acord, dins el termini de quinze dies des de la seva adopció, tot adjuntant un exemplar degudament diligenciat de la documentació aprovada.**

**5t.-Publicar el present acord, juntament amb normativa adient, al Butlletí Oficial de les Illes Balears”.**

**S'APROVA per 17 vots a favor (PP) i 12 abstencions (PSIB-PSOE i MÉS) amb el quòrum de la majoria absoluta legal establert.**

**47. Proposta d'aprovació de permuta de parcel·les entre l'Ajuntament de Palma i la “Sociedad de Infraestructuras y Equipamientos Penitenciarios S.A.” i enmienda de rectificació d'errors de 21 de mayo de 2013.**

Es proposa dictaminat favorablement per la Comissió d'Urbanisme i Medi Ambient amb la incorporació d'errors respecte a les valoracions (segons informe 10 de maig de 2013), i de la denominació de l'entitat, suprimint la paraula estatal (segon l'acord de la Junta de Govern de 23/05/2013):.

El Ayuntamiento de Palma es propietario de las siguientes parcelas, en virtud de la cesión obligatoria y gratuita por parte de la Junta de Compensación del Polígono de Servicios de Levante “SUP 74-01” al Ayuntamiento, aprobada por la Junta de Gobierno en fecha 11 de octubre de 2006:

**1- URBANA:** “Parcela de terreno identificada con el núm. 90 del Plan Parcial del Polígono de Servicios de Levante de 4705,90 m2. Lindante: por frente, con la calle C en línea de 39,55 m y en 3,75 con la estación transformadora; derecha entrando, en línea de 104,13 m con Parque de Bomberos (identificado como parcela 91); izquierda, en línea de 100,00 m con parcela número 89 y en línea de 12,20 con estación transformadora; por fondo, en línea de 42,29 m con parcela número 79”

- Inscrita al Registro de la Propiedad núm. 1 de Palma, en la sección IV, tomo 5916, libro 1880, folio 165, finca número 102248.

- Consta en el Inventario Municipal de Bienes con el número 1367, y cualificada como bien patrimonial en virtud del acuerdo de Junta de Gobierno de fecha 22 de junio de 2011.

**2- URBANA:** “Parcela de terreno identificada con el número 91 del Plan Parcial del Polígono de Servicios de Levante de 8.000 m2. Lindante: por frente, con la calle C en línea de 76.62 m y en línea quebrada de tres segmentos 15,21, 30,08 y 13,94, con la confluencia de dicho vial con la calle F; derecha entrando, en línea de 29,84 m con la

calle F; izquierda, en línea de 104,13 m con la parcela destinada a equipamiento social (identificada como parcela 90); por fondo, en línea de 100,08 m con parcela núm. 77, 78 y parcialmente con la 79”

- Inscrita al Registro de la Propiedad núm. 1 de Palma, en la sección IV, tomo 5916, libro 1880, folio 166, finca núm. 102249.

- Consta en el inventario municipal de bienes con el número 1368, y cualificada como bien patrimonial en virtud del acuerdo de Junta de Gobierno de fecha 22 de junio de 2011.

Actualmente estas parcelas están agrupadas en una única parcela catastral -referencia catastral 3097504-DD7739G-0001-O-M-, y en ellas se ubica el Centro de Inserción Social y Unidad de Madres, dichas construcciones son propiedad de la Sociedad de Infraestructuras y Equipamientos Penitenciarios, S.A.

Por otra parte, la Sociedad de Infraestructuras y Equipamientos Penitenciarios, S.A, es propietaria de la siguiente parcela - “Antiguo establecimiento penitenciario”-:

“**UBANA:** Porción de terreno de Son Busquets. Tiene una superficie de once mil trescientos cuarenta y tres metros setenta y dos decímetros cuadrados, si bien, según certificación catastral descriptiva y grafica, expedida el ocho de Julio de dos mil once por la Dirección General de Catastro, que se incorpora, su superficie es de **ONCE MIL SETECIENTOS NOVENTA Y UN METROS CUADRADOS**. Linda: al Este o frente, cono carretera de Palma en Sóller, en ciento cinco metros; al Norte o derecha entrando, predio Son Dameto, en ciento cuatro metros cincuenta centímetros; al Sur o izquierda, con la callo letra D, en cuarenta y tres metros; y Oeste o fondo, con la calle letra Pm, en ciento treinta y un metros.”

- Inscrita al Registro de la Propiedad núm. 7, en el Tomo 4360, libro 1769, folio 218, finca número 93185, y referencia catastral 0230901DD7803A0001BZ.

En fecha 2 de agosto de 2006, se firmó un protocolo patrimonial y urbanístico entre el Ayuntamiento de Palma y el Ministerio del Interior y la Sociedad de Infraestructuras y Equipamientos Penitenciarios, S.A, con el objeto de ordenar las relaciones de carácter patrimonial y urbanístico entre ellas y, en particular, la futura enajenación de las parcelas propiedad del Ayuntamiento de Palma, mencionadas anteriormente, para la implantación en las mismas del CIS así como una Unidad de Madres, a cambio de la parcela donde se ubica el Antiguo Establecimiento Penitenciario.

En fecha 13 de marzo de 2007, por Decreto del segundo Teniente de Alcalde, Regidor del Área de Urbanismo y Coordinación Municipal, se informó el Proyecto de Centro de Inserción Social y Unidad de Madres en Palma de Mallorca (CIS 125) a ubicar en el Polígono de Servicios de Levante.

En fecha 12 de abril de 2013 el Gerente de Urbanismo ordena al Departamento de Planeamiento y Gestión Urbanística que se inicie el expediente para realizar el intercambio de las anteriores parcelas entre el Ayuntamiento de Palma y la Sociedad de Infraestructuras y Equipamientos Penitenciarios, S.A.



Por todo lo anteriormente expuesto, y de acuerdo con el establecido en los artículos 172 y 175 del Reglamento de Organización, funcionamiento y Régimen Jurídico de las Entidades Locales, en los artículos 153 y 154 de la Ley 33/2003 de 3 de noviembre de Patrimonio de las Administraciones Públicas, y los artículos 135 y 139 de la Ley 20/2006 de 15 de diciembre municipal y de régimen local de las Islas Baleares, la Disposición Adicional Segunda del Real Decreto Legislativo 3/2011, de 14 de noviembre, por el cual se aprueba el texto refundido de la Ley de Contratos del Sector Público, los artículos 123.1.c) y 127.g) de la Ley 7/85 de 2 de abril y el artículo 174 del RDL 2/2004, de 5 de marzo, se considera que se puede elevar a la Junta de Gobierno el presente acuerdo, para que sea elevado al Ayuntamiento Pleno, previo dictamen de la comisión Informativa:

**“PRIMERO.- Permutar las siguientes parcelas entre el Ayuntamiento de Palma y la Sociedad de Infraestructuras y Equipamientos Penitenciarios, S.A, de acuerdo con el siguiente tenor:**

**A) La Sociedad de Infraestructuras y Equipamientos Penitenciarios, S.A, cede al Ayuntamiento de Palma la parcela donde se ubica el “Antiguo establecimiento penitenciario”:**

**“UBANA: Porción de terreno de Son Busquets. Tiene una superficie de once mil trescientos cuarenta y tres metros setenta y dos decímetros cuadrados, si bien, según certificación catastral descriptiva y grafica, expedida el ocho de Julio de dos mil once por la Dirección General de Catastro, que se incorpora, su superficie es de ONCE MIL SETECIENTOS NOVENTA Y UN METROS CUADRADOS. Inscrita al Registro de la Propiedad núm. 7, en el Tomo 4360, libro 1769, folio 218, finca número 93185, y referencia catastral 0230901DD7803A0001BZ.**

**- Según informe emitido por el Servicio de Valoraciones en fecha 10 de mayo de 2013, la referida parcela tiene una valoración de 3.802.779,23 €**

**B) El Ayuntamiento de Palma cede a la Sociedad de Infraestructuras y Equipamientos Penitenciarios, S.A, las parcelas donde actualmente se ubica el Centro de Inserción Social y Unidad de Madres:**

**1- URBANA: “Parcela de terreno identificada con el núm. 90 del Plan Parcial del Polígono de Servicios de Levante de 4705,90 m2. Inscrita al Registro de la Propiedad núm. 1 de Palma, en la sección IV, tomo 5916, libro 1880, folio 165, finca número 102248, y consta en el Inventario Municipal de Bienes con el número 1367, y cualificada como bien de dominio público-servicio público.**

**2- URBANA: “Parcela de terreno identificada con el número 91 del Plan Parcial del Polígono de Servicios de Levante de 8.000 m2. Inscrita al Registro de la Propiedad núm. 1 de Palma, en la sección IV, tomo 5916, libro 1880, folio 166, finca núm. 102249, y consta en el inventario municipal de bienes con el número 1368, y cualificada como bien de dominio público-servicio público.**

**Según informe emitido por el Servicio de Valoraciones en fecha 10 de mayo de 2013, la referidas parcelas tienen una valoración de 3.616.522,61 €**

**SEGUNDO.- La diferencia de valor entre las parcelas que se permutan asciende a 186.256,62 €, cantidad que el Ayuntamiento de Palma hará efectiva a partir del año 2014, en cuatro anualidades, con cargo a la partida presupuestaria en la que se consigne el crédito destinado a tal efecto y las partidas que correspondan de los ejercicios futuros.**



**TERCERO.-** Autorizar al Regidor de Urbanismo y Vivienda Sr. Jesús Valls Flores para la firma de todos los documentos dimanantes de este acuerdo.

**QUART.-** Reflejar esta permuta de parcelas en el Inventario municipal y a los Registros públicos pertinentes.

**QUINTO.-** Los gastos notariales, registrales de la permuta de parcelas se repartirán a partes iguales entre las dos instituciones, y los impuestos derivados del este acto correrán a cargo de las partes según el que establece la ley. Al ser ambos partes sujetos pasivos del IVA, deberán repercutir y soportar el mencionado impuesto.

**SEXTO.-** Dar traslado de este acuerdo a la Sociedad de Infraestructuras y Equipamientos Penitenciarios, S.A.

**SÉPTIMO.-** Comunicar este acuerdo al departamento de Intervención, al Departamento financiero y a la sección de Patrimonio del Ayuntamiento de Palma, a los efectos oportunos.

**DICTAMINAT FAVORABLEMENT PER 5 VOTS A FAVOR (PP) 2 VOTS EN CONTRA (PSIB-PSOE) AMB LA INCORPORACIÓ D'ERRORS RESPECTE A LES VALORACIONS (SEGONS INFORME 10 DE MAIG DE 2013), I DE LA DENOMINACIÓ DE L'ENTITAT, SUPRIMINT LA PARAULA ESTATAL (SEGON L'ACORD DE LA JUNTA DE GOVERN DE 23/05/2013).**

**S'APROVA per 17 vots a favor (PP) i 12 en contra (PSIB-PSOE i MÉS)**

**59. Proposició del grup municipal PSIB-PSOE relativa a l'incompliment del batle de Palma de la posada en marxa de la targeta bàsica d'aliments (345/2013).**

**Es fa votació separada dels punts:**

**El punt 1 Es REBUTJA per 17 vots en contra i 12 vots a favor.**

**El punt 2 S'APROVA per unanimitat quedant redactada de la següent manera:**

**El Ple de l'Ajuntament de Palma insta a l'equip de govern a posar en marxa la targeta de compra bàsica i a informar periòdicament als grups de l'oposició sobre l'estat de tramitació de la mateixa al si de la comissió informativa de serveis a la ciutadania”.**

**48. Proposició conjunta dels grups municipals PSIB-PSOE i MÉS relativa a la declaració del municipi de Palma com a “ciutat anti desnonaments” (333/2013).**

**S'APROVA per unanimitat la següent transaccional:**

**1. L'Ajuntament Ple declara el municipi de Palma ciutat lliure de desnonaments.**

2. El Ple de l'Ajuntament de Palma insta l'equip de govern a "no ordenar, excepte per expressa ordre judicial, la participació de la Policia Local i del cos de Bombers de la Ciutat en el desenvolupament de l'execució de desnonaments en casos d'habitatge habitual i permanent.

3. El Ple de l'Ajuntament de Palma insta al Govern de l'Estat a estudiar una modificació a l'Impost de Béns Immobles i d'altre normativa fiscal amb l'objectiu de reduir la càrrega fiscal en la mesura del possible a les persones que han perdut la seva vivenda.

4.- El Ple de l'Ajuntament de Palma insta a l'equip de govern a seguir donant suport psicosocial a les famílies que es troben en aquest procés sempre i quan així ho valorin els professionals de Benestar Social.

5.- El Ple de l'Ajuntament de Palma insta a l'equip de govern a donar les passes necessàries per a crear una Oficina Municipal d'Intermediació Hipotecària i de lloguers que en col·laboració amb el col·legi d'Advocats de les Illes Balears, ens permeti com institució pública poder mediar en el conflicte entre deutor i creditor.

6.- El Ple de l'Ajuntament de Palma insta a interlocutar amb les entitats de crèdit a fi de:

- Complimentar l'obligació d'atorgar les seixanta vivendes compromeses mitjançant conveni per a la creació del Fons Social d'Habitatge comptant amb el suport de la Comissió Tècnica mixta de Benestar Social i Habitatge.

- Traslladar institucionalment les necessitats de les persones afectades pel desnonament quant a la renegociació de les condicions de la hipoteca, la possibilitat de liquidació del deute amb l'entrega de la vivenda o , en tot cas la possibilitat de restar a la vivenda com a llogaters a un preu social.

- Comunicar als representants de les principals entitats bancàries quines son les principals necessitats de les persones usuàries dels serveis socials municipals i Habitatge de l'Ajuntament. Així mateix instar-los a ampliar el parc d'habitatges per a donar resposta a les famílies que ho necessiten i a col·laborar activament en la resolució positiva, per als ciutadans i ciutadanes, d'aquestes situacions i donar-los trasllat del present acord plenari

49. Proposició conjunta dels grups municipals PSIB-PSOE i MÉS relativa a l'avant projecte de llei per a la racionalització i la sostenibilitat de l'Administració Local (335/2013).

Es proposa, dictaminat desfavorablement per la Comissió de Serveis a la Ciutadania:

“1.El Ple de l'Ajuntament de Palma rebutja l'Avantprojecte de Llei per a la Racionalització i la Sostenibilitat de l'Administració Local presentada pel ministre d'Hisenda i Administracions Públiques del Govern Espanyol pel que suposa de vulneració a l'autonomia local, a les competències de l'Estatut d'Autonomia de Illes Balears, i l'intent de recentralització del model de l'Administració Local.

2. El Ple de l'Ajuntament de Palma exigeix al Govern de l'Estat que no s'extralimiti en les seves competències i no vulneri la competència de les CCAA

sobre l'organització territorial i el règim local donat que son aquestes les que han de proposar, discutir i acordar els models territorials i competencials que facin l'arquitectura institucional que respongui a la realitat de la CCAA.

3. El Ple de l'Ajuntament de Palma insta el Govern de les Illes Balears a defensar amb fermesa les competències que li atorga l'Estatut en matèria de règim local i expressar el recolzament explícit d'aquest Ajuntament en totes les mesures que siguin necessàries emprendre per exercir aquesta defensa.

4. El Ple de l'Ajuntament de Palma insta el Govern de l'Estat a que convoqui una Mesa de diàleg per obrir un procés de negociació amb els agents socials i polítics per a reorientar la reforma de la Llei Bases de Règim Local, per a que aquesta signifiqui i impulsi una política de serveis que estiguin a prop de la ciutadania i a la vegada que no signifiqui el desmantellament de les Administracions locals.

5. El Ple de l'Ajuntament de Palma afirma la necessitat d'enfortir les administracions locals i els serveis públics com garants dels drets i la cohesió social en un moment en el qual gairebé un 30% de la població aturada ja no rep cap tipus de prestació ni subsidi per estar aturat.

6. L'Ajuntament de Palma insta al Govern de l'Estat, juntament amb el govern de les diferents Comunitats Autònomes i les entitats municipalistes, a l'elaboració d'un nou marc de finançament per al món local, més just, més eficaç i més eficient al servei de les polítiques locals i a complir amb el pagament de les aportacions econòmiques establertes per llei, reglaments i sentències que afecten al desenvolupament de les competències i serveis de les administracions locals, especialment en matèria social i educativa.

7. El Ple de l'Ajuntament de Palma comunicarà aquests acords al govern d'Espanya, el govern de les Illes Balears, als grups parlamentaris del Congrés dels Diputats, als grups parlamentaris del Parlament de Illes Balears, als Consells Insulars de Mallorca, Menorca, Eivissa i Formentera, a la Federació de Municipis de Illes Balears i als agents socials.”

Es Rebutja per 17 vots en contra (PP) i 12 vots a favor (PSIB-PSOE i MÉS).

Surt de la sessió el Sr. Batle.

50. Proposició del grup municipal PSIB-PSOE relativa a millorar la Platja de Palma (337/2013)

S'APROVA per unanimitat la següent transaccional:

1.- Crear el consens amb veïnats, entitats i grups polítics perquè el Pla de Reforma Integral de Platja de Palma sigui una realitat que contribueixi a la reactivació del major motor econòmic de la nostra ciutat.

2.- Reforçar la freqüència de la línia 15 en aquells trams horaris en el que hi ha previsió de major freqüència d'usuaris.

3.- Prendre totes les actuacions preventives per evitar les plagues de rosegadors i moscards a la zona humida del Pla de Sant Jordi i de Platja de Palma, per a minimitzar les molèsties que ocasionen aquestes plagues a residents i visitants.

4.- Reforçar cercant finançament adient, les mesures necessàries per controlar la prostitució, el “trile” i la venda ambulant en Platja de Palma i per això dotar de suficients policies uristics i altres mesures adients a la zona.

S’incorpora a la sessió el Sr. Batle.

Abans del debat del punt 51 surten el Sr. Andreu Alcover i la Sra. Yolanda Garví i per tant es considera que s’abstenen en la votació en aplicació de l’article 100 del ROF.

**51. Proposició conjunta dels grups municipals PSIB-PSOE i MÉS relativa a la defensa del dret a la lliure decisió de les dones (338/2013).**

Es proposa, dictaminat desfavorablement per la Comissió de Serveis a la Ciutadania:

“1. - El Ple de l’Ajuntament de Palma reconeix el dret a una maternitat lliurement decidida, el que implica, entre altres coses, que les dones decideixin sobre el seu embaràs i que aquesta decisió conscient i responsable sigui respectada.

2. - El Ple de l’Ajuntament de Palma recorda al Govern d’Espanya la aconfessionalitat proclamada a la Constitució i, en aquest sentit, rebutja qualsevol ingerència en el dret a una maternitat lliurement decidida al dictat de cap moral religiosa.

3. - El Ple de l’Ajuntament de Palma es mostra contrari a la reforma anunciada de la Llei Orgànica 2/2010, de 3 de març, de salut sexual i reproductiva i de la interrupció voluntària de l’embaràs anunciada pel ministre Ruiz Gallardón i rebutja la regressió que això suposaria”.

Es REBUTJA per 17 vots en contra (PP), 10 vots a favor (PSIB-PSOE i MÉS) i 2 abstencions (Sr. Alcover i Sra. Garví) en aplicació de l’article 100 del ROF.

**52. Proposició del grup municipal PSIB-PSOE relativa a la criminalització a l’ajuda a l’immigrant irregular (339/2013) i alternativa del Grup Municipal Popular (380/2013).**

Es fa votació separada dels punts:

Punt 1 S’APROVA per unanimitat la alternativa del Grup Municipal PP que consta de 3 punts.

Punt 2 de la proposició S’APROVA per unanimitat.

Punts 3, 4 i 5 de la proposició Es REBUTGEN per 17 vots en contra (PP) i 12 a favor (PSIB-PSOE i MÉS)

Quedant redactada de la següent manera:

1. El Ple de l’Ajuntament de Palma de Mallorca insta al Govern Central a seguir treballant de forma ferma contra aquelles conductes que facilitin l’entrada

d'immigració clandestina al nostre país amb infracció expressa de la Llei d'Estrangeria (com exigeixen els articles 1.1.a. de la Directiva 2002/90/CE i 2 de la Decisió Marc 2002/946/JAI), així com els actes de facilitació de la permanència de persones immigrants clandestines, quan aquestes constitueixen una infracció de la Llei d'Estrangeria i, a més, es cometin amb ànim de lucre (com exigeixen els articles 1.1.b. de la Directiva 2002/90/CE i 2 de la Decisió Marc 2002/946/JAI).

2. El Ple de l'Ajuntament de Palma de Mallorca insta al Govern Central a seguir treballant per excloure la persecució penal d'aquells que actuïn per motius humanitaris i que aquesta circumstància quedi clarament reflectida en el document final de la reforma del Codi Penal elaborat per aquest Govern Central.

3. El Ple de l'Ajuntament de Palma insta a l'Equip de Govern a seguir treballant en la promoció de la convivència tot i respectant la normativa legal vigent.

4.- El Ple de l'Ajuntament de Palma insta al Govern de les Illes Balears a que per motius de protecció de la salut pública se doni compliment a l'escrit de la Direcció General de Salut Pública de 14 de juny de 2012, on s'informa a tot l'àmbit dels Servei de Salut de les Illes Balears, que s'atengui a les persones que pateixen malalties infecte-contagioses sense targeta sanitària.

53. Proposició del grup municipal MÉS relativa a la indignació per la mort per tuberculosi d'Alpha Pam, ciutadà de les Illes (351/2013).

Es fa votació separada dels punts:

Punts 1 i 3 S'APROVEN per unanimitat.

Punt 2 Es REBUTJA per 17 vots en contra (PP) i 12 a favor (PSIB-PSOE i MÉS), quedant redactada de la següent manera:

“1. L'Ajuntament Ple lamenta profundament la mort del Sr. Alpha Pam, mort a casa seva de tuberculosi.

2. L'Ajuntament Ple insta al Govern Balear a restablir el servei de mediadors culturals al Servei de Salut de les Illes Balears, als centres de salut i als hospitals públics”

54. Proposició del grup municipal MÉS relativa a hospitalitat amb les persones immigrants a Palma (360/2013) i alternativa del grup municipal Popular (381/2013).

S'APROVA per unanimitat l'ALTERNATIVA del Grup Municipal PP, per tant la proposició del Grup Municipal MÉS (360/2013) per tant no passa a votació:

1. El Ple de l'Ajuntament de Palma de Mallorca insta al Govern Central a seguir treballant de forma ferma contra aquelles conductes que facilitin l'entrada d'immigració clandestina al nostre país amb infracció expressa de la Llei d'Estrangeria (com exigeixen els articles 1.1.a. de la Directiva 2002/90/CE i 2 de la Decisió Marc 2002/946/JAI), així com els actes de facilitació de la permanència de persones immigrants clandestines, quan aquestes constitueixen una infracció de la

Llei d'Estrangeria i, a més, es cometin amb ànim de lucre (com exigeixen els articles 1.1.b. de la Directiva 2002/90/CE i 2 de la Decisió Marc 2002/946/JAI).

2.El Ple de l'Ajuntament de Palma de Mallorca insta al Govern Central a seguir treballant per excloure la persecució penal d'aquells que actuïn per motius humanitaris i que aquesta circumstància quedi clarament reflectida en el document final de la reforma del Codi Penal elaborat per aquest Govern Central.

3. El Ple de l'Ajuntament de Palma insta a l'Equip de Govern a seguir treballant en la promoció de la convivència tot i respectant la normativa legal vigent.

**S'APROVA per unanimitat.**

Surten de la sessió amb permís del Batle les Sres. Sandra Fernández Herranz i la Sra. Virginia Abraham Orte.

**55. Proposició del grup municipal PSIB-PSOE relativa a mesures contra l'atur (340/2013).**

Es presenta una alternativa als punts 1 i 3 que S'APROVEN per 24 vots a favor (PP i PSIB-PSOE) i 3 abstencions (MÉS), el punt 2 de la proposició es REBUTJA per 16 vots en contra (PP) i 11 vots a favor (PSIB-PSOE i MÉS) quedant redactat de la següent manera:

“1.- El Ple de l'Ajuntament de Palma insta al govern de l'estat a intentar arribar a un acord nacional per l'ocupació i el creixement econòmic amb els agents socials i grups polítics.

2.- El Ple de l'Ajuntament de Palma insta l'equip de govern a estudiar la possibilitat de donar feina a persones aturades amb una retribució complementària a la prestació o el subsidi per atur”.

**62. Proposició del grup municipal MÉS relativa a pla de xoc contra l'atur juvenil a Palma (362/2013).**

Es proposa, dictaminat desfavorablement per la Comissió de Serveis a la Ciutadania

**“L'Ajuntament de Palma aprova i impulsarà el següent  
PLA DE XOC CONTRA L'ATUR JUVENIL A PALMA**

**1. Mesures d'estímul al foment de l'ocupació juvenil a Palma.**

**1.1. Prioritzar les polítiques de promoció econòmica i creació d'ocupació, adreçades especialment als i les joves, gestionades des de Palma Activa.**

**1.2 Paral·lelament, s'impulsarà un Pla per promocionar la creació i consolidació d'empreses en sectors emergents d'alt valor afegit i, amb aquesta finalitat, es buscaran els mecanismes per facilitar la tramitació administrativa i l'accés al crèdit, així com impulsar les millores de la competitivitat dels sectors econòmics i la generació de més oportunitats d'ocupació i aprenentatge.**

**1.3. Atorgar ajuts econòmics, a més d'incentius fiscals, a aquelles empreses que contractin persones joves que provenguin de cursos de formació de Palma Activa,**



entre d'altres, prioritzant aquelles que donin estabilitat laboral, més enllà del primer contracte.

**1.4. Que l'orientació, formació i recerca d'ocupació per a joves en situació d'atur es faci principalment a través dels serveis públics d'orientació i ocupació de Palma (Palma Activa, Palma Jove i els Punts d'informació Juvenil), en coordinació amb el SOIB. Així també, incloure en els Punts d'Informació Juvenil, un servei juvenil d'orientació formativa i laboral.**

**1.5. Incloure, com a un dels criteris principals de valoració als plecs de clàusules dels concursos de l'Ajuntament de Palma, la contractació de joves pels serveis que s'hagin de realitzar i/o el percentatge de joves contractats en les empreses licitadores.**

## **2. Mesures d'estímul i suport a la formació.**

**2.1. Signar acords amb la UIB, a través de les beques GRAU i TUO, i cicles de formació professional, per tal que els i les joves puguin fer les pràctiques becades a l'Ajuntament de Palma o empreses públiques vinculades, com una bona pràctica de la transició escola-treball. Obrir una bossa de 500 places.**

**2.2. Creació de "Beques Oportunitats" amb col·laboració públic-privat, adreçades al conjunt del teixit productiu de la ciutat amb subvencions directes de beques en empreses innovadores vinculades a sectors estratègics prioritaris per la ciutat com la rehabilitació, les noves tecnologies, la indústria cultural o l'economia verda i PIMES amb seu a Palma, a les que es puguin acollir estudiants en pràctiques, tant de nivell universitari, com de Formació Professional. Obrir una bossa mínima de 1000 beques, que hauran de cotitzar al règim general de la Seguretat Social.**

**2.3. Crear un programa de crèdits per famílies amb rendes baixes per a la formació i l'emprenedoria, que posi a disposició de cada jove de la ciutat que completi l'ESO o un PQPI un màxim de 1.500 crèdits (equivalents a euros) i un màxim de 1.500 crèdits més quan finalitzi el Batxillerat o la Formació Professional Inicial; crèdits que es podran utilitzar en projectes de formació en centres públics (Grau, Màster, Cicles Formatius de Grau Superior, idiomes, etc.) o emprenedoria (projectes d'empresa, adequació de locals, compra d'equips informàtics, etc.), establint criteris d'universalitat i progressivitat.**

**2.4. Instar al Govern de les Illes Balears a incrementar el nombre d'aules i millorar la oferta formativa dels PQPI, d'acord amb el tot prioritzant que els perfils professionals que s'hi ofereixin estiguin vinculats a sectors estratègics com el turisme, la rehabilitació, les noves tecnologies, la cultura i l'economia verda.**

**2.5. Enfortir el seguiment i tutorialització personalitzada del procés escola-treball dels i les joves, especialment d'aquells que no superin l'ESO per part del CMSS en coordinació amb els centre educatius.**

**2.6. Dissenyar un dispositiu d'orientació, formació i inserció professional a mida, per les persones afectades per la reconversió de sectors en dificultat com la construcció o determinades activitats empresarials que els permeti mantenir-se actius en el mercat de treball aprofitant les oportunitats que generen sectors emergents i prioritaris de la ciutat.**

## **3. Mesures de seguiment d'acompliment del Pla.**

**3.1. Constituir una Taula Permanent d'Avaluació i Seguiment d'aquest Pla de Xoc amb la presència de la UIB, els sindicats, les patronals, Joves Empresaris, el**



Consell de la Joventut de Palma i els partits polítics amb representació a l'Ajuntament de Palma, entre d'altres.

3.2. Encarregar amb caràcter d'urgència a la UIB, Sindicats, Patronals, Joves Empresaris i el Consell de la Joventut de Palma, que en el termini de sis mesos faci una anàlisi i propostes concretes que puguin ampliar les que aquí s'expressen i ho presenti a la Taula Permanent d'Avaluació i Seguiment.

3.3. Que l'Ajuntament de Palma impulsi una taula interadministrativa amb la resta d'administracions competents, que aprofundeixi en programes per a l'ocupació juvenil.

3.4. El Pla de Xoc i totes les mesures incloses es posaran en marxa en un termini màxim de tres mesos. Totes aquestes mesures, donat el seu caràcter d'excepcionalitat, s'avaluaran i es revisaran cada any en el si de la Taula Permanent d'Avaluació i Seguiment d'aquest Pla de Xoc. Serà en aquesta Taula on es decidirà quines d'aquestes polítiques cal mantenir, suspendre o modificar”.

Es REBUTJA per 16 vots en contra (PP) i 11 vots a favor (PSIB-PSOE I MÉS)

63. Proposició del grup municipal MÉS relativa a pla d'equipaments comercials (363/2013).

S'APROVA per unanimitat la següent transaccional:

“El Ple de l'Ajuntament de Palma insta al Govern de les Illes Balears, juntament amb el Consell Insular, a redactar un Pla Director Comercial Insular el més aviat possible i fer efectiva la proposició no de llei RGE núm. 8107/12 aprovada al Prlament de les Illes Balears.”

66. Proposició del Grup Municipal PSIB-PSOE relativa a la tercera onada de retallades a l'EMT (315/2013).

Es proposa, dictaminat desfavorablement per la Comissió de Vigilància de la Contractació i Infraestructures:

“El Ple de l'Ajuntament de Palma insta a l'equip de govern a:

1.- No adjudicar el concurs del servei de control i manteniment de l'aparcament regulat a la via pública (O.R.A.), i a convocar un nou concurs amb un preu de sortida 2.000.000 d'euros inferior, per destinar aquest estalvi a l'EMT i deixar sense efecte la tercera onada de retallades.

2.- Aplicar una reducció de les tarifes de l'EMT en el tram horari afectat per la reducció de freqüències”.

Es fa votació separada dels punts:

Punt 1: Es REBUTJA per 16 vots en contra (PP) i 11vots a favor (PSIB-PSOE i MÉS)

Punt 2: Es REBUTA per 16 vots en contra (PP) i 8 a favor (PSIB-PSOE) i 3 abstencions (MÉS)

**68. Proposició del Grup Municipal PSIB-PSOE relativa a l'esborrany del nou Reglament General de Circulació que prepara la Direcció General de Trànsit del Govern espanyol (319/2013).**

Es **RETIRA** l'alternativa del Grup municipal PP (387/2013) i els punts 1 i 2 de la proposició i **S'APROVA** la següent transaccional per unanimitat:

1.-El Ple de l'Ajuntament de Palma insta la DGT a modificar l'esborrany de Reglament General de Circulació en aquells punts que entenem que perjudiquen i posen en perill el desenvolupament de la bicicleta com a mitjà de desplaçament habitual, com per exemple "Posició a la via" i "Obligatorietat del casc..

2.- El Ple de l'Ajuntament de Palma insta a la Direcció General de Trànsit i al Ministeri de l'Interior espanyol a que consensui juntament amb les associacions ciclistes i de transeünts el text del futur Codi General de Circulació per tal de garantir que la redacció final del document s'adeqüi a les necessitats reals d'aquests col·lectius i no s'imposin normes innecessàries i que poden generar falses polèmiques entre la ciutadania".

**69. Proposició del Grup Municipal PSIB-PSOE relativa al Bulevard del Palau de Congressos (321/2013) i esmena de substitució (379/2013).**

Es proposa, dictaminat desfavorablement, l'esmena de substitució al haver-se retirada la proposició, per la Comissió de Vigilància de la Contractació i Infraestructures:

"1.- El Ple de l'Ajuntament de Palma insta a l'equip de govern a incloure dins el Pla de Mobilitat Urbana Sostenible (PMUS) l'estudi de la proposta de convertir en bulevard el Passeig Marítim de Palma."

Es **RETIRA** l'alternativa del Grup Municipal PP(389/2013)i **S'APROVA** per unanimitat l'esmena de substitució del PSIB-PSOE (379/2013) a la proposició (321/2013).

A les 17'04 hores surt de la sessió el Sr. Fernando Gilet Sancenon.

**70. Proposició del Grup Municipal MÉS relativa a la defensa de l'espai no ocupable o contra l'abús de l'ocupació de la via pública (349/2013) i esmena**

Es fa votació separada del punts:

**S'APROVEN** per unanimitat els punts 1 i 3.

El punt 2 Es **REBUTJA** per 15 vots en contra (PP) i 11 vots a favor (PSIB-PSOE i MÉS) quedant redactada de la següent manera:

"1. L'Ajuntament Ple insta a l'equip de Govern a senyalitzar de forma més clara i contundent la zona ocupable per terrasses a fi d'evitar superar els límits màxims permesos.

2. L'Ajuntament Ple insta a l'equip de Govern que a l'hora de considerar l'ocupació, per terrasses, en places, parcs, jardins, rambles, eixos cívics, passeigs,

etcètera, s'ha de garantir prioritàriament l'espai per jocs de nins, descans i espais verds”.

**71. Proposició del Grup Municipal MÉS relativa a la rectificació de la supressió de serveis a l'EMT (358/2013).**

Es proposa, dictaminat desfavorablement per la Comissió de Vigilància de la Contractació i Infraestructures:

**“1. El Ple de l'Ajuntament de Palma insta a la regidoria de Mobilitat a rectificar de manera immediata les disminucions de freqüències i supressió de serveis aplicats des de la setmana de dia 6 de maig.**

**2. El Ple de l'Ajuntament de Palma insta a la regidoria de Mobilitat a establir un procés de consultes i negociació amb usuaris, associacions, entitats i els diferents col·lectius afectats per les disminucions de freqüències i supressió de serveis de l'EMT abans de prendre qualsevol decisió”.**

Es fa votació separada dels punts:

**Punt 1: Es REBUTJA per 16 vots en contra (PP) i 11vots a favor (PSIB-PSOE i MÉS)**

**Punt 2: Es REBUTA per 16 vots en contra (PP) i 11 a favor (PSIB-PSOE i MÉS)**

**72. Proposició del Grup Municipal MÉS relativa als animals de companyia al transport urbà (359/2013).**

Es proposa, la transaccional del dictamen de la Comissió de Vigilància de la Contractació i Infraestructures:

**“1. L'Ajuntament Ple insta a l'equip de govern a fer efectiu l'acord plenari del 22 de desembre de 2011 i desenvolupar l'article 61 de l'Ordenança per a la inserció dels animals de companyia a la societat urbana, per tal que sigui possible la concurrència de *cans* als transports urbans col·lectius de viatgers.**

**2. L'Ajuntament Ple insta a l'equip de govern a elaborar la proposta juntament amb les associacions animalistes, *entitats veïnals i d'usuaris*”**

**S'APROVA per unanimitat.**

**73. Proposició del Grup Municipal PSIB-PSOE relativa a la neteja de les barriades (327/2013).**

Es proposa, dictaminat desfavorablement per la Comissió d'Urbanisme i Medi Ambient:

**“1.- El ple de l'Ajuntament de Palma insta a l'equip de govern a millorar la neteja dels barris de Palma, incrementant els recursos de carrer destinats a aquesta finalitat i detreure'ls de la gran quantitat de contractes de l'Staff que s'ha produït des que el senyor Isern és Batle de Palma”.**

**REBUTJADA per 15 vots en contra (PP) i 11 a favor (PSIB-PSOE i MÉS)**

- 75. Proposició del Grup Municipal PSIB-PSOE relativa als problemes que l'abandonament de l'edifici municipal de Can Serra genera las veïnats del carrer Bosc (342/2013).**

Es proposa, dictaminat favorablement per la Comissió d'Urbanisme i Medi Ambient:

**“El Ple de l'Ajuntament de Palma insta a l'equip de govern a:**

**1.- Solucionar els problemes que l'edifici de C'an Serra genera als veïns i veïnes del carrer Bosc.**

**2.- Millorar la neteja del carrer Bosc i la presència policial per evitar el problemes de seguretat actuals”.**

**S'APROVA per unanimitat**

- 76. Proposició del Grup Municipal MÉS relativa a l'antiga estació d'autobusos és Parc de les Estacions (350/2013).**

**S'APROVA per unanimitat la següent transaccional sobre l'alternativa presentada pel Grup Municipal PP (391/2013):**

**“1. El Ple de l'Ajuntament insta a l'equip de govern a facilitar les tasques per la liquidació del consorci del Parc de Ses Estacions conforme a dret correspongui, vetllant per la justa distribució de les titularitats de les distintes superfícies del parc.**

**2. El Ple de l'Ajuntament de Palma insta a l'equip de govern municipal i al govern de les Illes Balears a que l'esplanada que ocupa l'antiga estació d'autobusos s'incorpori al Parc de Ses Estacions”.**

- 56. Proposició del grup municipal PSIB-PSOE relativa a la necessitat de convocar amb urgència les ajudes perquè les AMIPAS puguin organitzar les escoles d'estiu als col·legis públics de Palma (341/2013).**

**S'APROVA per unanimitat la següent transaccional:**

**“El Ple de l'Ajuntament insta a l'equip de govern a:**

**“Garantir que des de l'Àrea de Benestar Social es donin ajudes urgents a les famílies que els professionals valorin que es troben en situació de vulnerabilitat social perquè els seus fills i filles puguin acudir a les escoles d'estiu d'enguany i tenir accés al servei de menjador i coordinar aquesta acció amb l'informació que es recull des de l'Àrea d'Educació referent al nombre de nins i nines que el necessiten a cada escola i als centres en el que es doni el servei d'Escola d'estiu”**

- 57. Proposició del grup municipal PSIB-PSOE relativa a impedir la privatització de l'escola nacional de vela de Calanova (343/2013).**

Es proposa, dictaminat desfavorablement per la Comissió de Serveis a la Ciutadania

**“El Ple del Ajuntament de Palma insta a l’equip de Govern a:**

**1.- Donar suport als veïns, usuaris i amarradors, plantejant una solució que doni una viabilitat a l’Escola de Vela de Calanova més enllà del pur lucre empresarial.**

**2.- Presentar al·legacions contra els plecs que preveuen la privatització de l’Escola de Vela de Calanova”.**

**REBUTJADA per 15 vots en contra (PP) i 11 a favor (PSIB-PSOE i MÉS)**

**58. Proposició del grup municipal PSIB-PSOE relativa a la necessitat de retirar els elements d’amiant dels col·legis públics de Palma (344/2013).**

Es proposa, dictaminat favorablement per la Comissió de Serveis a la Ciutadania la següent alternativa:

**“L’Ajuntament de Palma insta a l’equip de govern a seguir treballant un pla conjunt amb el govern de les Illes Balears, perquè s’apliqui el RD 396/2006, de 31 de març, pel que s’estableixen les disposicions mínimes de seguretat i salut aplicables als treballs amb risc d’exposició a l’amiant, el col·legis públics de Palma”.**

**S’APROVA per unanimitat.**

En aquests moments s’incorpora a la sessió la Sra. Sandra Fernández Herranz.

**60. Proposició del grup municipal PSIB-PSOE relativa a la seguretat de les bicicletes (346/2013).**

Es proposa, dictaminat desfavorablement per la Comissió de Serveis a la Ciutadania

**“1.- El Ple de l’Ajuntament lamenta que no s’hagi implementat cap actuació, per part de les àrees municipals responsables, que permeti evitar el continu augment de robatoris de bicicletes que sofreix la ciutat”.**

**REBUTJADA per 16 vots en contra (PP) i 11 a favor (PSIB-PSOE i MÉS)**

**61. Proposició del grup municipal MÉS relativa al nom de carrers de Palma (361/2013).**

**S’APROVA per unanimitat la següent transaccional:**

**“1.Retolar les vies públiques de les quals se n’ha decretat la denominació, quan hi hagi disponibilitat pressupostària.**

2. Encarregar a la Comissió per a la Toponímia de Palma que proposi una denominació per a les vies públiques de la ciutat que encara tenen el nom en castellà.

3. Encarregar a la mencionada Comissió que comprovi les indicacions dels espais públics i proposi una denominació oficial si no en tenen o canviar-la si no és l'adequada.

4. Demanar a la Universitat de les Illes Balears assessorament quan es precisi per part de la Comissió per a la Toponímia de Palma”.

64. SOBRE LA TAULA.- Proposició del Grup Municipal PSIB-PSOE relativa a l'Ordenança de l'ORA (176/2013).

**ES RETIRA DE L'ORDRE DEL DIA.**

65. Proposició del Grup Municipal PSIB-PSOE relativa a la utilització privativa del domini públic (323/2013).

Es proposa, dictaminat favorablement el punt 1 i retirant el punt 2 de la proposició, per la Comissió de Comptes, Economia i Recursos Humans:

“El ple de l'Ajuntament de Palma insta a l'equip de govern a:

1.- Treure a concurs les autoritzacions dels aprofitaments privatis del domini públic quan siguin de característiques similars al de la carpa de la Falca Verda.

**S'APROVA per unanimitat.**

67. Proposició del Grup Municipal PSIB-PSOE relativa al insuficient manteniment de la senyalització vial horitzontal (317/2013).

Es **RETIRA** l'alternativa del Grup Municipal PP (388/2013) i **S'APROVA** per unanimitat la següent transaccional:

“1.- El Ple de l'Ajuntament de Palma insta a l'equip de govern a millorar el manteniment de la senyalització vial horitzontal existent per garantir la seguretat vial”.

74. Proposició del Grup Municipal PSIB-PSOE relativa a la ubicació a la murada de Palma, sota la Seu, de la denominada Beer Palma (336/2013).

**S'APROVA** per unanimitat la següent transaccional::

“El Ple de l'Ajuntament insta a l'equip de govern a:

1.- Autoritzar només aquelles ocupacions temporals de la via pública que compleixin amb la Legislació de Patrimoni en matèria de publicitat i impacte visual.



2.- Informar per la Comissió de Centre Històric aquelles ocupacions temporals per realitzar activitats comercials als espais lliures públics que compten amb declaració específica com a monument, com és el cas de la Murada de Palma”.

**S'APROVA per unanimitat**

**77. Proposició del Grup Municipal MÉS relativa als abocadors incontrolats IX de Sant Jordi (352/2013) i esmena d'addició (377/2013).**

Es proposa, dictaminat favorablement per la Comissió d'Urbanisme i Medi Ambient:

**“Que en relació als següents abocadors situats a Sant Jordi:**

- Camí de S'Hort de S'Aranjassa
- Camí de Son Oliver
- Ses Argiles
- Ses Argiles devora accés a la carretera PMV-5013
- *Final Camí de Son Binissalom*

**1. Es prenguin mesures immediates per dificultar l'accés de vehicles als llocs d'abocament.**

**2. Es prenguin les mesures pertinents perquè els propietaris d'aquests terrenys compleixin amb les seves obligacions.**

**3. Es procedeixi a la neteja de tots els abocaments, en funció de la disponibilitat pressupostaria”.**

**S'APROVA per unanimitat incorporant l'esmena d'addició, afegint un nou abocadors “Final Camí de Son Binissalom”.**

**FOD 1. Moció del Grup Municipal MÉS relativa a Condemna a la homofòbia**

- “1. L'Ajuntament de Palma condemna els atacs homòfobs succeïts el passat 6 d'abril.
2. L'Ajuntament de Palma seguirà treballant en garantir els drets, les llibertats i la igualtat del col·lectiu LGTB”.

**Previa votació de la urgència S'APROVA per unanimitat la seva inclusió a l'Ordre del dia i la proposta S'APROVA per unanimitat.**

**FOD 2. Proposta d'aprovació de modificació de nomenament de representants Consorci RIBA**

Amb motiu de la remodelació del Govern de les Illes Balears, mitjançant decret 7/2013 pel que la regidora Sra. Sandra Fernández Herranz ha estat nomenada Consellera de Família i Serveis Socials; atès el decret de batlia núm. 8436 de 13 de maig de 2013 i de conformitat amb el que estableixen els Estatuts del Consorci per a la Rehabilitació Integral de Barris (RIBA), es proposa al Ple el següent:

**ACORD**

**“Primer.- Nomenar membres de la Junta Rectora del Consorci RIBA al Sr. Joan Pau Reus Frontera, en substitució de la Sra. Sandra Fernández Herranz, i al Sr. Andreu Garau Garau, en substitució del Sr. Sebastià Sansó Bonet.**

**Segon.- Els cinc vocals membres de la Junta Rectora del Consorci per a la Rehabilitació Integral de Barris (RIBA) en representació de l’Ajuntament de Palma, de conformitat amb el que es preveu a l’article 10 dels Estatuts, són els següents:**

**Sr. Julio Martínez Galiano, Tinent de batle de l’Àrea d’Economia, Hisenda i Innovació.**

**Sra. Irene San Gil López Quesada, Tinent de batle de l’Àrea de Funció Pública i Govern Interior.**

**Sr. Andreu Garau Garau, Tinent de batle Tinet de batle de l’Àrea de Medi Ambient, Infraestructures i Coordinació Territorial.**

**Sr. Joan Pau Reus Frontera, Regidor de l’Àrea Delegada dels districtes Centre i Platja de Palma.**

- **Sra. Esperanza Crespí Pibernat, Regidora de l’Àrea de Comerç, Treball, Joventut i Participació.**

**Els vocals designats podran ser substituïts, en cas d’absència, per les persones que designin, si n’és el cas, notificant-ho per escrit a la Junta Rectora del Consorci.**

**Segon.- Notificar aquest acord als interessats als efectes oportuns i comunicar-lo al Consorci RIBA”.**

**Previa votació de la urgència S’APROVA per unanimitat la seva inclusió a l’Ordre del dia i la proposta S’APROVA per 16 vots a favor (PP) i 11 abstencions (PSIB-PSOE i MÉS)**

## **PRECS I PREGUNTES.-**

**PREGUNTES AMB RESPOSTA ESCRITA QUE PRESENTA EL GRUP MUNICIPAL PSIB PSOE AL PLE ORDINARI DE MAIG DE 2013 AMB LA NUMERACIÓ DEL 1103 AL 1374 INCLOSOS**

1103P\_2013 RELATIVA A LES ENQUESTES EXTERNES REALITZADES PER L’ÀREA D’URBANISME I HABITATGE.

1104P\_2013 RELATIVA ALS INFORMES EXTERNES QUE HA ENCARREGAT L’ÀREA D’URBANISME I HABITATGE.

1105P\_2013 RELATIVA ALS ESTUDIS EXTERNES QUE HA ENCARREGAT L’ÀREA D’URBANISME I HABITATGE.

1106P\_2013 RELATIVA ALS DICTÀMENS EXTERNES REALITZATS PER L’ÀREA D’URBANISME I HABITATGE.

1107P\_2013 RELATIVA ALS CONTRACTES MENORS SIGNATS PER L’ÀREA D’URBANISME I HABITATGE. 1108P\_2013 RELATIVA A LES ENQUESTES EXTERNES REALITZADES PER L’ÀREA DELEGADA DE SEGURETAT CIUTADANA.

1109P\_2013 RELATIVA ALS INFORMES EXTERNES QUE HA ENCARREGAT L’ÀREA DE SEGURETAT CIUTADANA.

1110P\_2013 RELATIVA ALS ESTUDIS EXTERNES QUE HA ENCARREGAT L’ÀREA DE SEGURETAT CIUTADANA.

1111P\_2013 RELATIVA ALS DICTÀMENS EXTERNES REALITZATS PER L’ÀREA DE SEGURETAT CIUTADANA.

1112P\_2013 RELATIVA ALS CONTRACTES MENORS SIGNATS PER L’ÀREA DE SEGURETAT CIUTADANA. 1113P\_2013 RELATIVA ALS CONVENIS SIGNATS PER LA REGIDORIA DELEGADA DE SEGURETAT CIUTADANA.

1114P\_2013 RELATIVA A LES ENQUESTES EXTERNES REALITZADES PER L'ÀREA DELEGADA DE SANITAT I CONSUM.

1115P\_2013 RELATIVA ALS INFORMES EXTERNES QUE HA ENCARREGAT L'ÀREA DELEGADA DE SANITAT I CONSUM.

1116P\_2013 RELATIVA ALS ESTUDIS EXTERNES QUE HA ENCARREGAT L'ÀREA DELEGADA DE SANITAT I CONSUM.

1117P\_2013 RELATIVA ALS DICTÀMENS EXTERNES REALITZATS PER L'ÀREA DELEGADA DE SANITAT I CONSUM.

1118P\_2013 RELATIVA ALS CONTRACTES MENORS SIGNATS PER L'ÀREA DELEGADA DE SANITAT I CONSUM.

1119P\_2013 RELATIVA A LES ENQUESTES EXTERNES REALITZADES PER L'ÀREA DELEGADA DE MOBILITAT.

1120P\_2013 RELATIVA ALS INFORMES EXTERNES QUE HA ENCARREGAT L'ÀREA DELEGADA DE MOBILITAT.

1121P\_2013 RELATIVA ALS ESTUDIS EXTERNES QUE HA ENCARREGAT L'ÀREA DELEGADA DE MOBILITAT.

1122P\_2013 RELATIVA ALS DICTÀMENS EXTERNES REALITZATS PER L'ÀREA DELEGADA DE MOBILITAT. 1123P\_2013 RELATIVA ALS CONTRACTES MENORS SIGNATS PER L'ÀREA DELEGADA DE MOBILITAT.

1124P\_2013 RELATIVA ALS CONVENIS SIGNATS PER LA REGIDORIA DELEGADA DE MOBILITAT.

1125P\_2013 RELATIVA A LES ENQUESTES EXTERNES REALITZADES PER L'ÀREA DE MEDI AMBIENT. 1126P\_2013 RELATIVA ALS ESTUDIS EXTERNES QUE HA ENCARREGAT L'ÀREA DE MEDI AMBIENT.

1127P\_2013 RELATIVA ALS INFORMES EXTERNES QUE HA ENCARREGAT L'ÀREA DE MEDI AMBIENT.

1128P\_2013 RELATIVA ALS DICTÀMENS EXTERNES REALITZATS PER L'ÀREA DE MEDI AMBIENT.

1129P\_2013 RELATIVA ALS CONTRACTES MENORS SIGNATS PER L'ÀREA DE MEDI AMBIENT.

1130P\_2013 RELATIVA A LES ENQUESTES EXTERNES REALITZADES PER L'ÀREA D'INFRAESTRUCTURES I COORDINACIÓ TERRITORIAL.

1131P\_2013 RELATIVA ALS INFORMES EXTERNES QUE HA ENCARREGAT L'ÀREA D'INFRAESTRUCTURES I COORDINACIÓ TERRITORIAL.

1132P\_2013 RELATIVA ALS ESTUDIS EXTERNES I ASSISTÈNCIES TÈCNiques QUE HA ENCARREGAT L'ÀREA D'INFRAESTRUCTURES I COORDINACIÓ TERRITORIAL.

1133P\_2013 RELATIVA ALS DICTÀMENS EXTERNES REALITZATS PER L'ÀREA D'INFRAESTRUCTURES I COORDINACIÓ TERRITORIAL.

1134P\_2013 RELATIVA ALS CONTRACTES MENORS SIGNATS PER L'ÀREA D'INFRAESTRUCTURES I COORDINACIÓ TERRITORIAL

1135P\_2013 RELATIVA A LES ENQUESTES EXTERNES REALITZADES PER L'ÀREA D'ECONOMIA, HISENDA I INNOVACIÓ.

1136P\_2013 RELATIVA ALS INFORMES EXTERNES QUE HA ENCARREGAT L'ÀREA D'ECONOMIA, HISENDA I INNOVACIÓ.

1137P\_2013 RELATIVA ALS ESTUDIS EXTERNES QUE HA ENCARREGAT L'ÀREA D'ECONOMIA, HISENDA I INNOVACIÓ.

1138P\_2013 RELATIVA ALS DICTÀMENS EXTERNES REALITZATS PER L'ÀREA D'ECONOMIA, HISENDA I INNOVACIÓ

1139P\_2013 RELATIVA ALS CONTRACTES MENORS SIGNATS PER L'ÀREA D'ECONOMIA, HISENDA I INNOVACIÓ.

1140P\_2013 RELATIVA A LES ENQUESTES EXTERNES REALITZADES PER L'ÀREA DE FUNCIO PÚBLICA I GOVERN INTERIOR.

1141P\_2013 RELATIVA ALS INFORMES EXTERNES QUE HA ENCARREGAT L'ÀREA DE FUNCIO PÚBLICA I GOVERN INTERIOR.

1142P\_2013 RELATIVA ALS ESTUDIS EXTERNES QUE HA ENCARREGAT L'ÀREA DE FUNCIO PÚBLICA I GOVERN INTERIOR.

1143P\_2013 RELATIVA ALS DICTÀMENS EXTERNES REALITZATS PER L'ÀREA DE FUNCIO PÚBLICA I GOVERN INTERIOR.

1144P\_2013 RELATIVA ALS CONTRACTES MENORS SIGNATS PER L'ÀREA DE FUNCIO PÚBLICA I GOVERN INTERIOR.

1145P\_2013 RELATIVA A LES ENQUESTES EXTERNES REALITZADES PER L'ÀREA DELEGADA D'EDUCACIÓ, FAMÍLIA, IGUALTAT I MAJORS.

1146P\_2013 RELATIVA ALS INFORMES EXTERNES QUE HA ENCARREGAT L'ÀREA DELEGADA D'EDUCACIÓ, FAMÍLIA, IGUALTAT I MAJORS.

1147P\_2013 RELATIVA ALS ESTUDIS EXTERNES QUE HA ENCARREGAT L'ÀREA DELEGADA D'EDUCACIÓ, FAMÍLIA, IGUALTAT I MAJORS.

1148P\_2013 RELATIVA ALS DICTÀMENS EXTERNES REALITZATS PER L'ÀREA DELEGADA D'EDUCACIÓ, FAMÍLIA, IGUALTAT I MAJORS.

1149P\_2013 RELATIVA ALS CONTRACTES MENORS SIGNATS PER L'ÀREA DELEGADA D'EDUCACIÓ, FAMÍLIA, IGUALTAT I MAJORS.

1150P\_2013 RELATIVA A LES ENQUESTES EXTERNES REALITZADES PER L'ÀREA DE CULTURA I ESPORTS.

1151P\_2013 RELATIVA ALS INFORMES EXTERNES QUE HA ENCARREGAT L'ÀREA DE CULTURA I ESPORTS.

1152P\_2013 RELATIVA ALS ESTUDIS EXTERNES QUE HA ENCARREGAT L'ÀREA DE CULTURA I ESPORTS. 1153P\_2013 RELATIVA ALS DICTÀMENS EXTERNES REALITZATS PER L'ÀREA DE CULTURA I ESPORTS. 1154P\_2013 RELATIVA ALS CONTRACTES MENORS SIGNATS PER L'ÀREA DE CULTURA I ESPORTS

1155P\_2013 RELATIVA A LES ENQUESTES EXTERNES REALITZADES PER L'ÀREA DE COORDINACIÓ MUNICIPAL I TURISME.

1156P\_2013 RELATIVA ALS INFORMES EXTERNES QUE HA ENCARREGAT L'ÀREA DE COORDINACIÓ MUNICIPAL I TURISME.

1157P\_2013 RELATIVA ALS ESTUDIS EXTERNES QUE HA ENCARREGAT L'ÀREA DE COORDINACIÓ MUNICIPAL I TURISME.

1158P\_2013 RELATIVA ALS DICTÀMENS EXTERNES REALITZATS PER L'ÀREA DE COORDINACIÓ MUNICIPAL I TURISME.

1159P\_2013 RELATIVA ALS CONTRACTES MENORS SIGNATS PER L'ÀREA DE COORDINACIÓ MUNICIPAL I TURISME.

1160P\_2013 RELATIVA A LES ENQUESTES EXTERNES REALITZADES PER L'ÀREA DELEGADA DE COMERÇ, TREBALL I JOVENTUT.

1161P\_2013 RELATIVA ALS INFORMES EXTERNES QUE HA ENCARREGAT L'ÀREA DELEGADA DE COMERÇ, TREBALL I JOVENTUT.

1162P\_2013 RELATIVA ALS ESTUDIS EXTERNES QUE HA ENCARREGAT L'ÀREA DELEGADA DE COMERÇ, TREBALL I JOVENTUT.

1163P\_2013 RELATIVA ALS DICTÀMENS EXTERNES REALITZATS PER L'ÀREA DELEGADA DE COMERÇ, TREBALL I JOVENTUT.

1164P\_2013 RELATIVA ALS CONTRACTES MENORS SIGNATS PER L'ÀREA DELEGADA DE COMERÇ, TREBALL I JOVENTUT.

1165P\_2013 RELATIVA ALS INFORMES EXTERNES QUE HA ENCARREGAT L'ÀREA DE BENESTAR SOCIAL, IMMIGRACIÓ I PARTICIPACIÓ.

1166P\_2013 RELATIVA A LES ENQUESTES EXTERNES REALITZADES PER L'ÀREA DE BENESTAR SOCIAL, IMMIGRACIÓ I PARTICIPACIÓ.

1167P\_2013 RELATIVA ALS ESTUDIS EXTERNES QUE HA ENCARREGAT L'ÀREA DE BENESTAR SOCIAL, IMMIGRACIÓ I PARTICIPACIÓ.

1168P\_2013 RELATIVA ALS DICTÀMENS EXTERNES REALITZATS PER L'ÀREA DE BENESTAR SOCIAL, IMMIGRACIÓ I PARTICIPACIÓ.

1169P\_2013 RELATIVA ALS CONTRACTES MENORS SIGNATS PER L'ÀREA DE BENESTAR SOCIAL, IMMIGRACIÓ I PARTICIPACIÓ.

1170P\_2013 RELATIVA A LES ENQUESTES EXTERNES REALITZADES PEL CONSORCI URBANÍSTIC PLATJA DE PALMA.

1171P\_2013 RELATIVA A LES ALTES I BAIXES DE TREBALLADORS DEL CONSORCI URBANÍSTIC PLATJA DE PALMA.

1172P\_2013 RELATIVA ALS ACOMIADAMENTS EFECTUATS PEL CONSORCI URBANÍSTIC PLATJA DE PALMA 1173P\_2013 RELATIVA A L'ESTAT D'EXECUCIÓ DE COMPTES I INGRESSOS DEL CONSORCI URBANÍSTIC PLATJA DE PALMA.

1174P\_2013 RELATIVA ALS INFORMES EXTERNS QUE HA ENCARREGAT EL CONSORCI URBANÍSTIC PLATJA DE PALMA.

1175P\_2013 RELATIVA ALS ESTUDIS EXTERNS QUE HA ENCARREGAT EL CONSORCI URBANÍSTIC PLATJA DE PALMA.

1176P\_2013 RELATIVA ALS DICTÀMENS EXTERNS REALITZATS PEL CONSORCI URBANÍSTIC PLATJA DE PALMA.

1177P\_2013 RELATIVA ALS CONTRACTES MENORS SIGNATS PEL CONSORCI URBANÍSTIC PLATJA DE PALMA.

1178P\_2013 RELATIVA A LES NOVES INCORPORACIONS AL CONSORCI URBANÍSTIC PLATJA DE PALMA. 1179P\_2013 RELATIVA A LES ENQUESTES EXTERNES REALITZADES PER L'EMPRESA FUNERÀRIA MUNICIPAL, S. A.

1180P\_2013 RELATIVA A LES ALTES I BAIXES DE TREBALLADORS A L'EMPRESA FUNERÀRIA MUNICIPAL, S.A.

1181P\_2013 RELATIVA ALS ACOMIADAMENTS EFECTUATS A L'EMPRESA FUNERÀRIA MUNICIPAL, S.A. 1182P\_2013 RELATIVA A L'ESTAT D'EXECUCIÓ DE COMPTES DE L'EMPRESA DE FUNERÀRIA MUNICIPAL, S.A.

1183P\_2013 RELATIVA ALS INFORMES EXTERNS QUE HA ENCARREGAT L'EMPRESA FUNERÀRIA MUNICIPAL, S.A.

1184P\_2013 RELATIVA ALS ESTUDIS EXTERNS QUE HA ENCARREGAT L'EMPRESA FUNERÀRIA MUNICIPAL, S. A.

1185P\_2013 RELATIVA ALS DICTÀMENS EXTERNS REALITZATS PER L'EMPRESA FUNERÀRIA MUNICIPAL,

S. A.

1186P\_2013 RELATIVA ALS CONTRACTES MENORS SIGNATS PER L'EMPRESA FUNERÀRIA MUNICIPAL, S. A.

1187P\_2013 RELATIVA A LES NOVES INCORPORACIONS A L'EMPRESA FUNERÀRIA MUNICIPAL, S.A.

1188P\_2013 RELATIVA A LES ENQUESTES EXTERNES REALITZADES PER L'EMPRESA MUNICIPAL EMAYA.

1189P\_2013 RELATIVA A LES ALTES I BAIXES DE TREBALLADORS A EMAYA.

1190P\_2013 RELATIVA ALS ACOMIADAMENTS EFECTUATS A L'EMPRESA MUNICIPAL EMAYA.

1191P\_2013 RELATIVA A L'ESTAT D'EXECUCIÓ DE COMPTES D'INGRESSOS I DESPESES DE L'EMPRESA MUNICIPAL EMAYA.

1192P\_2013 RELATIVA ALS INFORMES EXTERNS QUE HA ENCARREGAT LA EMPRESA MUNICIPAL EMAYA.

1193P\_2013 RELATIVA ALS ESTUDIS EXTERNS QUE HA ENCARREGAT L'EMPRESA MUNICIPAL EMAYA. 1194P\_2013 RELATIVA ALS DICTÀMENS EXTERNS REALITZATS PER L'EMPRESA MUNICIPAL EMAYA. 1195P\_2013 RELATIVA ALS CONTRACTES MENORS SIGNATS PER L'EMPRESA MUNICIPAL EMAYA.

1196P\_2013 RELATIVA A LES NOVES INCORPORACIONS A L'EMPRESA MUNICIPAL EMAYA.

1197P\_2013 RELATIVA A LES ENQUESTES EXTERNES REALITZADES PER L'EMT.

1198P\_2013 RELATIVA A LES ALTES I BAIXES DE TREBALLADORS A L'EMT.

1199P\_2013 RELATIVA ALS ACOMIADAMENTS EFECTUATS A L'EMT.

1200P\_2013 RELATIVA A L'ESTAT D'EXECUCIÓ DE COMPTES D'INGRESSOS I DESPESES DE L'EMT.

1201P\_2013 RELATIVA ALS INFORMES EXTERNS QUE HA ENCARREGAT L'EMT.

1202P\_2013 RELATIVA ALS ESTUDIS EXTERNS QUE HA ENCARREGAT L'EMT.

1203P\_2013 RELATIVA ALS DICTÀMENS EXTERNS REALITZATS PER L'EMT.

1204P\_2013 RELATIVA ALS CONTRACTES MENORS SIGNATS PER L' EMT.

1205P\_2013 RELATIVA A LES NOVES INCORPORACIONS A L'EMT.

1206P\_2013 RELATIVA ALS CONVENIS SIGNATS PER L'EMT.

1207P\_2013 RELATIVA A ESTADÍSTIQUES MENSUALS D'USUARIS DE L'EMT.

1208P\_2013 RELATIVA A LES ENQUESTES EXTERNES REALITZADES PER L'INSTITUT MUNICIPAL D'ESPORTS.

1209P\_2013 RELATIVA A LES ALTES I BAIXES DE TREBALLADORS A L'INSTITUT MUNICIPAL D'ESPORTS.

1210P\_2013 RELATIVA ALS ACOMIADAMENTS EFECTUATS A L'INSTITUT MUNICIPAL D'ESPORTS.

1211P\_2013 RELATIVA A L'ESTAT D'EXECUCIÓ DE COMPTES D'INGRESSOS I DESPESES DE L'INSTITUT MUNICIPAL D'ESPORTS.

1212P\_2013 RELATIVA ALS INFORMES EXTERNS QUE HA ENCARREGAT L'INSTITUT MUNICIPAL D'ESPORTS.

1213P\_2013 RELATIVA ALS ESTUDIS EXTERNS QUE HA ENCARREGAT L'INSTITUT MUNICIPAL D'ESPORTS.

1214P\_2013 RELATIVA ALS DICTÀMENS EXTERNS REALITZATS PER L'INSTITUT MUNICIPAL D'ESPORTS.

1215P\_2013 RELATIVA ALS CONTRACTES MENORS SIGNATS PER L'INSTITUT MUNICIPAL D'ESPORTS.

1216P\_2013 RELATIVA A LES NOVES INCORPORACIONS A L'INSTITUT MUNICIPAL D'ESPORTS.

1217P\_2013 RELATIVA A LES ENQUESTES EXTERNES REALITZADES PER EL PATRONAT MUNICIPAL D'ESCOLETES D'INFANTS.

1218P\_2013 RELATIVA A LES ALTES I BAIXES DE TREBALLADORS AL PATRONAT MUNICIPAL D'ESCOLETES D'INFANTS.

1219P\_2013 RELATIVA ALS ACOMIADAMENTS EFECTUATS AL PATRONAT MUNICIPAL D'ESCOLETES D'INFANTS

1220P\_2013 RELATIVA A L'ESTAT D'EXECUCIÓ DE COMPTES DEL PATRONAT MUNICIPAL D'ESCOLETES D'INFANTS.

1221P\_2013 RELATIVA ALS INFORMES EXTERNS QUE HA ENCARREGAT EL PATRONAT MUNICIPAL D'ESCOLETES D'INFANTS .

1222P\_2013 RELATIVA ALS ESTUDIS EXTERNS QUE HA ENCARREGAT EL PATRONAT MUNICIPAL D'ESCOLETES D'INFANTS.

1223P\_2013 RELATIVA ALS DICTÀMENS EXTERNS REALITZATS PER EL PATRONAT MUNICIPAL D'ESCOLETES D'INFANTS.

1224P\_2013 RELATIVA ALS CONTRACTES MENORS SIGNATS PER EL PATRONAT MUNICIPAL D'ESCOLETES D'INFANTS.

1225P\_2013 RELATIVA A LES NOVES INCORPORACIONS AL PATRONAT MUNICIPAL D'ESCOLETES D'INFANTS.

1226P\_2013 RELATIVA A LES ENQUESTES EXTERNES REALITZADES PEL PATRONAT MUNICIPAL DE L'HABITATGE.

1227P\_2013 RELATIVA A LES ALTES I BAIXES DE TREBALLADORS AL PATRONAT MUNICIPAL DE L'HABITATGE.

1228P\_2013 RELATIVA ALS ACOMIADAMENTS EFECTUATS AL PATRONAT MUNICIPAL DE L'HABITATGE.

1229P\_2013 RELATIVA A L'ESTAT D'EXECUCIÓ DE COMPTES DEL PATRONAT MUNICIPAL DE L'HABITATGE.

1230P\_2013 RELATIVA ALS INFORMES EXTERNS QUE HA ENCARREGAT EL PATRONAT MUNICIPAL DE L'HABITATGE.

1231P\_2013 RELATIVA ALS ESTUDIS EXTERNS QUE HA ENCARREGAT EL PATRONAT MUNICIPAL DE L'HABITATGE.

1232P\_2013 RELATIVA ALS DICTÀMENS EXTERNS REALITZATS PER EL PATRONAT MUNICIPAL DE L'HABITATGE.

1233P\_2013 RELATIVA ALS CONTRACTES MENORS SIGNATS PER EL PATRONAT MUNICIPAL DE L'HABITATGE.

1234P\_2013 RELATIVA A LES NOVES INCORPORACIONS AL PATRONAT MUNICIPAL DE L'HABITATGE. 1235P\_2013 RELATIVA A LES ENQUESTES EXTERNES REALITZADES PER PALMAACTIVA.

1236P\_2013 RELATIVA A LES ALTES I BAIXES DE TREBALLADORS DE PALMAACTIVA.

1237P\_2013 RELATIVA A L'ESTAT D'EXECUCIÓ DE COMPTES D'INGRESSOS I DESPESES DE PALMAACTIVA.



- 1238P\_2013 RELATIVA ALS INFORMES EXTERNS QUE HA ENCARREGAT PALMAACTIVA.  
1239P\_2013 RELATIVA ALS ESTUDIS EXTERNS QUE HA ENCARREGAT PALMAACTIVA.  
1240P\_2013 RELATIVA ALS DICTÀMENS EXTERNS REALITZATS PER PALMAACTIVA.  
1241P\_2013 RELATIVA ALS CONTRACTES MENORS SIGNATS PER PALMAACTIVA.  
1242P\_2013 RELATIVA A LES NOVES INCORPORACIONS A PALMAACTIVA.  
1243P\_2013 RELATIVA A LES ENQUESTES EXTERNES REALITZADES PER LA FUNDACIÓ ES BALUARD. 1244P\_2013 RELATIVA A LES ALTES I BAIXES DE TREBALLADORS A LA FUNDACIÓ ES BALUARD.  
1245P\_2013 RELATIVA ALS ACOMIADAMENTS EFECTUATS A LA FUNDACIÓ ES BALUARD.  
1246P\_2013 RELATIVA A L'ESTAT D'EXECUCIÓ DE COMPTES D'INGRESSOS I DESPESES DE LA FUNDACIÓ ES BALUARD.  
1247P\_2013 RELATIVA ALS INFORMES EXTERNS QUE HA ENCARREGAT LA FUNDACIÓ ES BALUARD.  
1248P\_2013 RELATIVA ALS ESTUDIS EXTERNS QUE HA ENCARREGAT LA FUNDACIÓ ES BALUARD. 1249P\_2013 RELATIVA ALS DICTÀMENS EXTERNS REALITZATS PER LA FUNDACIÓ ES BALUARD.  
1250P\_2013 RELATIVA ALS CONTRACTES MENORS SIGNATS PER LA FUNDACIÓ ES BALUARD.  
1251P\_2013 RELATIVA A LES NOVES INCORPORACIONS A LA FUNDACIÓ ES BALUARD.
- 1252P\_2013 RELATIVA A LES ENQUESTES EXTERNES REALITZADES PEL CONSORCI MUSEU D'ART MODERN I CONTEMPORANI.  
1253P\_2013 RELATIVA A L'ESTAT D'EXECUCIÓ DE COMPTES D'INGRESSOS I DESPESES DEL CONSORCI MUSEU D'ART MODERN I CONTEMPORANI.  
1254P\_2013 RELATIVA ALS INFORMES EXTERNS QUE HA ENCARREGAT EL CONSORCI MUSEU D'ART MODERN I CONTEMPORANI.  
1255P\_2013 RELATIVA ALS ESTUDIS EXTERNS QUE HA ENCARREGAT EL CONSORCI MUSEU D'ART MODERN I CONTEMPORANI.  
1256P\_2013 RELATIVA ALS DICTÀMENS EXTERNS REALITZATS PEL CONSORCI MUSEU D'ART MODERN I CONTEMPORANI.  
1257P\_2013 RELATIVA ALS CONTRACTES MENORS SIGNATS PEL CONSORCI MUSEU D'ART MODERN I CONTEMPORANI.  
1258P\_2013 RELATIVA A LES ENQUESTES EXTERNES REALITZADES PER LA FUNDACIÓ CASALS D'ART I ESPAIS EXPOSITIUS DE PALMA.  
1259P\_2013 RELATIVA A LES ALTES I BAIXES DE TREBALLADORS A LA FUNDACIÓ CASALS D'ARTS I ESPAIS EXPOSITIUS DE PALMA.  
1260P\_2013 RELATIVA ALS ACOMIADAMENTS EFECTUATS A LA FUNDACIÓ CASALS D'ARTS I ESPAIS EXPOSITIUS DE PALMA.  
1261P\_2013 RELATIVA A L'ESTAT D'EXECUCIÓ DE COMPTES D'INGRESSOS I DESPESES DE LA FUNDACIÓ CASALS D'ARTS I ESPAIS EXPOSITIUS DE PALMA.  
1262P\_2013 PREGUNTA AMB RESPOSTA ESCRITA RELATIVA ALS INFORMES EXTERNS QUE HA ENCARREGAT LA FUNDACIÓ CASALS D'ART I ESPAIS EXPOSITIUS DE PALMA.  
1263P\_2013 RELATIVA ALS ESTUDIS EXTERNS QUE HA ENCARREGAT LA FUNDACIÓ CASALS D'ARTS I ESPAIS EXPOSITIUS DE PALMA.  
1264P\_2013 RELATIVA ALS DICTÀMENS EXTERNS REALITZATS PER LA FUNDACIÓ CASALS D'ART I ESPAIS EXPOSITIUS DE PALMA.  
1265P\_2013 RELATIVA ALS CONTRACTES MENORS SIGNATS PER LA FUNDACIÓ CASALS D'ART I ESPAIS EXPOSITIUS DE PALMA.  
1266P\_2013 RELATIVA A LES NOVES INCORPORACIONS A LA FUNDACIÓ CASALS D'ARTS I ESPAIS EXPOSITIUS DE PALMA.  
1267P\_2013 RELATIVA A LES ENQUESTES EXTERNES REALITZADES PER LA FUNDACIÓ TURISME PALMA 365.  
1268P\_2013 RELATIVA A LES ALTES I BAIXES DE TREBALLADORS DE LA FUNDACIÓ TURISME PALMA 365.  
1269P\_2013 RELATIVA A L'ESTAT D'EXECUCIÓ DE COMPTES D'INGRESSOS I DESPESES DE LA FUNDACIÓ TURISME PALMA 365.  
1270P\_2013 RELATIVA ALS INFORMES EXTERNS QUE HA ENCARREGAT LA FUNDACIÓ TURISME PALMA 365.

1271P\_2013 RELATIVA ALS ESTUDIS EXTERNS QUE HA ENCARREGAT LA FUNDACIÓ TURISME PALMA 365.

1272P\_2013 RELATIVA ALS DICTÀMENS EXTERNS REALITZATS PER LA FUNDACIÓ TURISME PALMA 365.

1273P\_2013 RELATIVA ALS CONTRACTES MENORS SIGNATS PER LA FUNDACIÓ TURISME PALMA 365.

1274P\_2013 RELATIVA A LES ENQUESTES EXTERNES REALITZADES PER L'INSTITUT MUNICIPAL D'INFORMÀTICA.

1275P\_2013 RELATIVA A LES ALTES I BAIXES DE TREBALLADORS A L'INSTITUT MUNICIPAL D'INFORMÀTICA.

1276P\_2013 RELATIVA ALS ACOMIADAMENTS EFECTUATS A L'INSTITUT MUNICIPAL D'INFORMÀTICA.

1277P\_2013 RELATIVA A L'ESTAT D'EXECUCIÓ DE COMPTES D'INGRESSOS I DESPESES DE L'INSTITUT MUNICIPAL D'INFORMÀTICA.

1278P\_2013 RELATIVA ALS INFORMES EXTERNS QUE HA ENCARREGAT L'INSTITUT MUNICIPAL D'INFORMÀTICA.

1279P\_2013 RELATIVA ALS ESTUDIS EXTERNS QUE HA ENCARREGAT L'INSTITUT MUNICIPAL D'INFORMÀTICA.

1280P\_2013 RELATIVA ALS DICTÀMENS EXTERNS REALITZATS PER L'INSTITUT MUNICIPAL D'INFORMÀTICA.

1281P\_2013 RELATIVA ALS CONTRACTES MENORS SIGNATS PER L'INSTITUT MUNICIPAL D'INFORMÀTICA.

1282P\_2013 RELATIVA A LES NOVES INCORPORACIONS A L'INSTITUT MUNICIPAL D'INFORMÀTICA.

1283P\_2013 RELATIVA ALS CONVENIS SIGNATS PER L'INSTITUT MUNICIPAL D'INFORMÀTICA.

1284P\_2013 RELATIVA ALS AVANTPROJECTES, PROJECTES BÀSICS I PROJECTES D'EXECUCIÓ ENCARREGATS PER L'INSTITUT MUNICIPAL D'INFORMÀTICA.

1285P\_2013 RELATIVA A LES ENQUESTES EXTERNES REALITZADES PEL CONSORCI VELÒDROM PALMA ARENA.

1286P\_2013 RELATIVA A LES ALTES I BAIXES DE TREBALLADORS DEL CONSORCI VELÒDROM PALMA ARENA.

1287P\_2013 RELATIVA ALS ACOMIADAMENTS EFECTUATS PEL CONSORCI VELÒDROM PALMA ARENA.

1288P\_2013 RELATIVA A L'ESTAT D'EXECUCIÓ DE COMPTES D'INGRESSOS I DESPESES DEL CONSORCI VELÒDROM PALMA ARENA.

1289P\_2013 RELATIVA ALS INFORMES EXTERNS QUE HA ENCARREGAT EL CONSORCI VELÒDROM PALMA ARENA.

1290P\_2013 RELATIVA ALS ESTUDIS EXTERNS QUE HA ENCARREGAT EL CONSORCI VELÒDROM PALMA ARENA.

1291P\_2013 RELATIVA ALS DICTÀMENS EXTERNS REALITZATS PEL CONSORCI VELÒDROM PALMA ARENA.

1292P\_2013 RELATIVA ALS CONTRACTES MENORS SIGNATS PEL CONSORCI VELÒDROM PALMA ARENA.

1293\_2013 RELATIVA A LES NOVES INCORPORACIONS AL CONSORCI VELÒDROM PALMA ARENA. 1294P\_2013 RELATIVA A LES ENQUESTES EXTERNES REALITZADES PER LA SOCIETAT MUNICIPAL D'APARCAMENTS I PROJECTES, S.A.

1295P\_2013 RELATIVA A LES ALTES I BAIXES DE TREBALLADORS A LA SOCIETAT MUNICIPAL D'APARCAMENTS I PROJECTES, S.A.

1296P\_2013 RELATIVA ALS ACOMIADAMENTS EFECTUATS A LA SOCIETAT MUNICIPAL D'APARCAMENTS I PROJECTES, S.A.

1297P\_2013 RELATIVA A L'ESTAT D'EXECUCIÓ DE COMPTES D'INGRESSOS I DESPESES DE LA SOCIETAT MUNICIPAL D'APARCAMENTS I PROJECTES, S.A.

1298P\_2013 RELATIVA ALS INFORMES EXTERNS QUE HA ENCARREGAT LA SOCIETAT MUNICIPAL D'APARCAMENTS I PROJECTES, S.A.

1299P\_2013 RELATIVA ALS ESTUDIS EXTERNS QUE HA ENCARREGAT LA SOCIETAT MUNICIPAL D'APARCAMENTS I PROJECTES, S.A.  
1300P\_2013 RELATIVA ALS DICTÀMENS EXTERNS REALITZATS PER LA SOCIETAT MUNICIPAL D'APARCAMENTS I PROJECTES, S.A.  
1301P\_2013 RELATIVA ALS CONTRACTES MENORS SIGNATS PER LA SOCIETAT MUNICIPAL D'APARCAMENTS I PROJECTES, S.A.  
1302P\_2013 RELATIVA A LES NOVES INCORPORACIONS A LA SOCIETAT MUNICIPAL D'APARCAMENTS I PROJECTES, S.A.  
1303P\_2013 RELATIVA ALS CONVENIS SIGNATS PER LA SOCIETAT MUNICIPAL D'APARCAMENTS I PROJECTES, S.A.  
1304P\_2013 RELATIVA A LES ENQUESTES EXTERNES REALITZADES PER L'EMPRESA MERCAPALMA, S.A.  
1305P\_2013 RELATIVA A LES ALTES I BAIXES DE TREBALLADORS A L'EMPRESA MERCAPALMA, S.A. 1306P\_2013 RELATIVA ALS ACOMIADAMENTS EFECTUATS A L'EMPRESA MERCAPALMA, S.A.  
1307P\_2013 RELATIVA A L'ESTAT D'EXECUCIÓ DE COMPTES D'INGRESSOS I DESPESES DE L'EMPRESA MERCAPALMA, S.A.  
1308P\_2013 RELATIVA ALS INFORMES EXTERNS QUE HA ENCARREGAT L'EMPRESA MERCAPALMA, S.A. 1309P\_2013 RELATIVA ALS ESTUDIS EXTERNS QUE HA ENCARREGAT L'EMPRESA MERCAPALMA, S.A. 1310P\_2013 RELATIVA ALS DICTÀMENS EXTERNS REALITZATS PER L'EMPRESA MERCAPALMA, S.A.  
1311P\_2013 RELATIVA ALS CONTRACTES MENORS SIGNATS PER L'EMPRESA MERCAPALMA, S.A.  
1312P\_2013 RELATIVA A LES NOVES INCORPORACIONS A L'EMPRESA MERCAPALMA, S.A.  
1313P\_2013 RELATIVA A LES ENQUESTES EXTERNES REALITZADES PER LA FUNDACIÓ PILAR I JOAN MIRÓ.  
1314P\_2013 RELATIVA A LES ALTES I BAIXES DE TREBALLADORS A LA FUNDACIÓ PILAR I JOAN MIRÓ. 1315P\_2013 RELATIVA ALS ACOMIADAMENTS EFECTUATS A LA FUNDACIÓ PILAR I JOAN MIRÓ.  
1316P\_2013 RELATIVA A L'ESTAT D'EXECUCIÓ DE COMPTES D'INGRESSOS I DESPESES DE LA FUNDACIÓ PILAR I JOAN MIRÓ.  
1317P\_2013 RELATIVA ALS INFORMES EXTERNS QUE HA ENCARREGAT LA FUNDACIÓ PILAR I JOAN MIRÓ.  
1318P\_2013 RELATIVA ALS ESTUDIS EXTERNS QUE HA ENCARREGAT LA FUNDACIÓ PILAR I JOAN MIRÓ.  
1319P\_2013 RELATIVA ALS DICTÀMENS EXTERNS REALITZATS PER LA FUNDACIÓ PILAR I JOAN MIRÓ. 1320P\_2013 RELATIVA ALS CONTRACTES MENORS SIGNATS PER LA FUNDACIÓ PILAR I JOAN MIRÓ. 1321P\_2013 RELATIVA A LES NOVES INCORPORACIONS A LA FUNDACIÓ PILAR I JOAN MIRÓ.  
1322P\_2013 RELATIVA A LES ENQUESTES EXTERNES REALITZADES PER LA FUNDACIÓ PÚBLICA BALEAR PER A LA MÚSICA.  
1323P\_2013 RELATIVA A LES ALTES I BAIXES DE TREBALLADORS A LA FUNDACIÓ PÚBLICA BALEAR PER A LA MÚSICA.  
1324P\_2013 RELATIVA ALS ACOMIADAMENTS EFECTUATS A LA FUNDACIÓ PÚBLICA BALEAR PER A LA MÚSICA.  
1325P\_2013 RELATIVA A L'ESTAT D'EXECUCIÓ DE COMPTES D'INGRESSOS I DESPESES DE LA FUNDACIÓ PÚBLICA BALEAR PER A LA MÚSICA.  
1326P\_2013 RELATIVA ALS INFORMES EXTERNS QUE HA ENCARREGAT LA FUNDACIÓ PÚBLICA BALEAR PER A LA MÚSICA.  
1327P\_2013 RELATIVA ALS ESTUDIS EXTERNS QUE HA ENCARREGAT LA FUNDACIÓ PÚBLICA BALEAR PER A LA MÚSICA.  
1328P\_2013 RELATIVA ALS DICTÀMENS EXTERNS REALITZATS PER LA FUNDACIÓ PÚBLICA BALEAR PER A LA MÚSICA.  
1329P\_2013 RELATIVA ALS CONTRACTES MENORS SIGNATS PER LA FUNDACIÓ PÚBLICA BALEAR PER A LA MÚSICA.  
1330P\_2013 RELATIVA A LES NOVES INCORPORACIONS A LA FUNDACIÓ PÚBLICA BALEAR PER A LA MÚSICA.

1331P\_2013 RELATIVA A LES ENQUESTES EXTERNES REALITZADES PEL PALAU DE CONGRESSOS, S.A. 1332P\_2013 RELATIVA A LES ALTES I BAIXES DE TREBALLADORS DEL PALAU DE CONGRESSOS, S.A. 1333P\_2013 RELATIVA ALS ACOMIADAMENTS EFECTUATS PEL PALAU DE CONGRESSOS, S.A.

1334P\_2013 RELATIVA A L'ESTAT D'EXECUCIÓ DE COMPTES D'INGRESSOS I DESPESES DEL PALAU DE CONGRESSOS.

1335P\_2013 RELATIVA ALS INFORMES EXTERNES QUE HA ENCARREGAT EL PALAU DE CONGRESSOS, S.A.

1336P\_2013 RELATIVA ALS ESTUDIS EXTERNES QUE HA ENCARREGAT EL PALAU DE CONGRESSOS, S.A. 1337P\_2013 RELATIVA ALS DICTÀMENS EXTERNES REALITZATS PEL PALAU DE CONGRESSOS, S.A.

1338P\_2013 RELATIVA ALS CONTRACTES MENORS SIGNATS PEL PALAU DE CONGRESSOS, S.A.

1339P\_2013 RELATIVA A LES NOVES INCORPORACIONS AL PALAU DE CONGRESSOS.

1340P\_2013 RELATIVA A LES ENQUESTES EXTERNES REALITZADES PEL CONSORCI RIBA.

1341P\_2013 RELATIVA A LES ALTES I BAIXES DE TREBALLADORS AL CONSORCI RIBA.

1342P\_2013 RELATIVA ALS ACOMIADAMENTS EFECTUATS AL CONSORCI RIBA.

1343P\_2013 RELATIVA A L'ESTAT D'EXECUCIÓ DE COMPTES D'INGRESSOS I DESPESES DEL CONSORCI RIBA.

1344P\_2013 RELATIVA ALS INFORMES EXTERNES QUE HA ENCARREGAT EL CONSORCI RIBA.

1345P\_2013 RELATIVA ALS ESTUDIS EXTERNES QUE HA ENCARREGAT EL CONSORCI RIBA.

1346P\_2013 RELATIVA ALS DICTÀMENS EXTERNES REALITZATS PEL CONSORCI RIBA.

1347P\_2013 RELATIVA ALS CONTRACTES MENORS SIGNATS PEL CONSORCI RIBA.

1348P\_2013 RELATIVA A LES NOVES INCORPORACIONS AL CONSORCI RIBA.

1349P\_2013 RELATIVA A LES HORES EXTRAORDINÀRIES REALITZADES PER L'ÀREA DE BATLIA.

1350P\_2013 RELATIVA ALS DECRETS DE BATLIA.

1351P\_2013 RELATIVA AL SERVEI D'ATENCIÓ MUNICIPAL DE L'ÀREA DE BENESTAR SOCIAL.

1352P\_2013 RELATIVA AL PROGRAMA DE REFORÇ A LA INTEGRACIÓ SOCIAL I EDUCATIVA (PRISE) DE LA REGIDORIA DE BENESTAR SOCIAL, IMMIGRACIÓ I PARTICIPACIÓ CIUTADANA.

1353P\_2013 RELATIVA AL SERVEI D'AJUDA A DOMICILI (SAD) DE L'ÀREA DE BENESTAR SOCIAL.

1354P\_2013 RELATIVA A L'OFICINA D'ATENCIÓ A LA IMMIGRACIÓ (OFIM) DE L'ÀREA DE BENESTAR SOCIAL.

1355P\_2013 RELATIVA AL SERVEI D'ASSISTÈNCIA DE VIOLÈNCIA DOMÈSTICA I DE GÈNERE DE LA POLICIA LOCAL DE PALMA.

1356P\_2013 RELATIVA AL SERVEI DE TELEASSISTÈNCIA DE L'ÀREA DE BENESTAR SOCIAL.

1357P\_2013 RELATIVA A LES AJUDES ECONÒMIQUES URGENTS DE L'ÀREA DE BENESTAR SOCIAL.

1358P\_2013 RELATIVA ALS CENTRES DE DIA DE L'ÀREA DE BENESTAR SOCIAL.

1359P\_2013 RELATIVA AL PROGRAMA DE FINANÇAMENT DE MICROCRÈDITS DE LA CAIXA QUE GESTIONA PALMAACTIVA.

1360P-2013 RELATIVA ALS PROGRAMES DE FORMACIÓ DE PALMAACTIVA.

1361P\_2013 RELATIVA AL PROGRAMA D'OCCUPACIÓ I ORIENTACIÓ LABORAL DE PALMAACTIVA.

1362P\_2013 RELATIVA AL PROJECTE "VIVER D'EMPRESSES" DE PALMAACTIVA.

1363P\_2013 RELATIVA AL SERVEI DE MENJAR A DOMICILI DE L'ÀREA DE BENESTAR SOCIAL.

1364P\_2013 RELATIVA AL NOMBRE DE BICICLETES QUE PASSEN PELS PUNTS DE MESURA.

1365P\_2013 RELATIVA A LES SANCIONS AL BARRI DE SA GERRERIA.

1366P\_2013 RELATIVA ALS CREUERS QUE ARRIBEN AL PORT DE PALMA.

1367P\_2013 RELATIVA A L'EMPRESA ASITSA.

1368P\_2013 RELATIVA A LA SUBVENCIÓ DE L'EMT.

1369P\_2013 RELATIVA AL MANTENIMENT DELS COL·LEGIS PÚBLICS.

1370P\_2013 RELATIVA AL L'ESTAT DE LA FLOTA D'AUTOBUSOS.

1371P\_2013 RELATIVA ALS USUARIS DE BICIPALMA.

1372P\_2013 RELATIVA A DESPESES PER VIATGES A LA FUNDACIÓ PILAR I JOAN MIRÓ.

1373P\_2013 RELATIVA A DESPESES PER VIATGES A LA FUNDACIÓ CASALS D'ART I ESPAIS EXPOSITIUS.

1374P\_2013 RELATIVA A PLANS ZONALS.

Complimentat l'objecte de la convocatòria el president aixeca la sessió, de la qual, com a secretària, estenc aquesta acta.

La secretària general del Ple